

Canon

SPEEDLITE
430EX

**Acest material este proprietatea Canon INC.
Traducerea a fost realizată de F64 Studio SRL**



F64 Studio SRL

Str. Vigilenței 7, Sector 5, București 050128 România
Tel: +40 (21) 312 8898, +40 (31) 425 1574
Fax: +40 (21) 312 8885
Mobil: +40 (722) 234 234
office@f64studio.ro

Vă mulțumim că ați cumpărat un produs Canon

Canon Speedlite 430EX este o unitate flash multifuncțională dedicată utilizării cu aparate fotografice Canon EOS. Funcționează cu sisteme de flash automate E-TTL II, E-TTL și TTL. Poate fi montat pe aparatul fotografic sau utilizat în cadrul unui sistem wireless.

- **Citiți și instrucțiunile de utilizare ale aparatului dv. fotografic în timp ce parcurgeți acest material.**
Pentru a vă familiariza cu funcționarea flash-ului, citiți acest manual precum și instrucțiunile de utilizare a aparatului dv. fotografic.
- **Modul de funcționare de bază este identic cu fotografierea cu expunere automată.**
Când conectați 430EX la un aparat fotografic EOS, expunerea la flash este automatizată și este controlată în întregime de aparat. Deși 430EX este o unitate de flash externă, funcționează automat și perfect integrat cu aparatul fotografic, exact ca flash-ul intern.
- **Flash-ul este compatibil cu modurile de expunere pentru flash ale aparatului (E-TTL II, E-TTL, TTL).**
- Flash-ul este automat controlat de aparat în următoarele moduri de expunere pentru flash:
 1. **E-TTL II auto** (măsurare evaluativă a intensității flash-ului, cu determinarea parametrilor de intensitate ai flash-ului și cei ai obiectivului cu ajutorul pre-flash-urilor)
 2. **E-TTL auto** (măsurare evaluativă a intensității flash-ului, cu determinarea parametrilor de intensitate ai flash-ului cu ajutorul pre-flash-urilor)
 3. **TTL auto** (măsurarea în timp real a intensității flash-ului off-the-film)

Pentru informații suplimentare despre modurile flash ale aparatului dv. fotografic, consultați manualul său de utilizare, capitolul "Date tehnice". Specificațiile importante pentru flash-urile externe se găsesc în secțiunea "Informații despre flash-urile externe".

În cadrul manualului de utilizare al aparatului fotografic, secțiunea dedicată fotografierii cu flash-ul va include referințe la aparatele fotografice **de tip A** (care suportă modurile flash E-TTL II și E-TTL) și la aparatele fotografice **de tip B** (care suportă doar modul TTL).

* Pe parcursul acestui manual de utilizare se va considera că utilizați un aparat fotografic de tip A.

Pentru utilizarea cu aparatele fotografice tip B, consultați informațiile de la pagina 35.

Cuprins

1	Pregătiri și operațiuni de bază	7
2	Utilizarea flash-ului	13
3	Utilizarea flash-ului în modul wireless	23
	Informații de referință.....	30

Convenții utilizate în acest manual

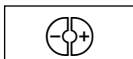

- Simbolul <⊖⊕> din text se referă la butonul +/-.

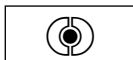

- Simbolul <⦿> din text se referă la butonul Select/Set.

- Procedurile de lucru din acest manual necesită pornirea prealabilă a flash-ului și a aparatului fotografic (comutatoarele de alimentare să fie în poziția **ON**)
- În text sunt utilizate diverse pictograme pentru indicarea butoanelor, selectoarelor și setărilor. Aceste pictograme sunt identice cu cele existente pe flash sau în meniuri-uri.
- Pictogramele (⌚8)/(⌚12) arată că funcțiile respective sunt active pentru 8, respectiv 12 secunde.
- Trimiterile la diferite pagini se fac prin utilizarea expresiei (p.**).
- Acest manual utilizează următoarele semne de avertizare:



Simbolul pentru precauții indică o avertizare de care trebuie să ții cont pentru a evita problemele la fotografiere.



Simbolul pentru note indică informații suplimentare.

Părțile componente

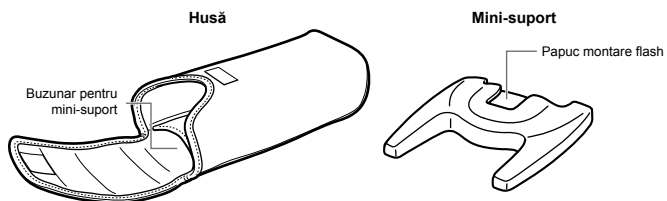
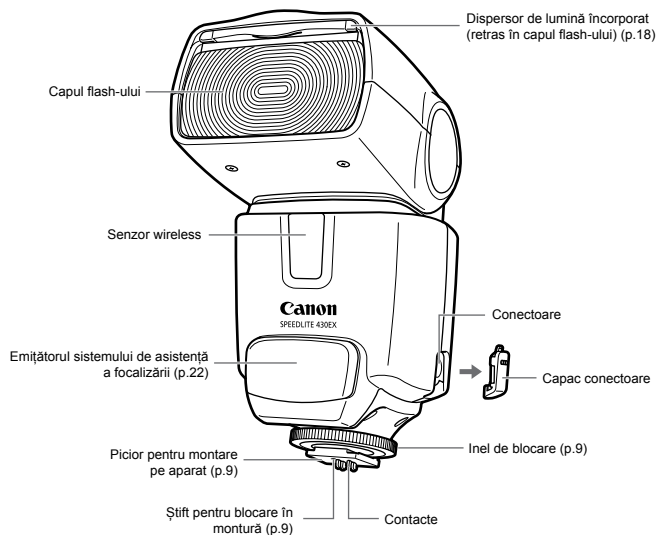

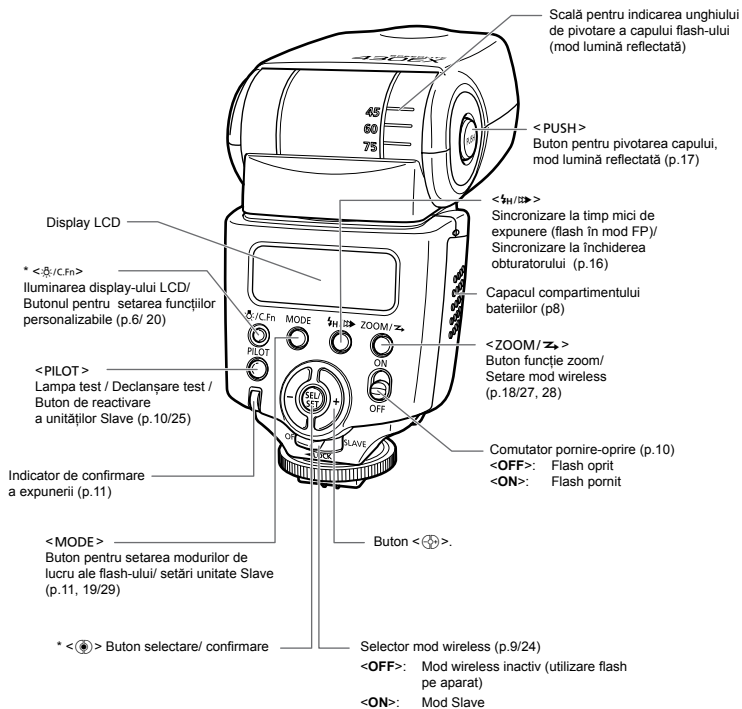

 Butoanele marcate cu un asterisk activează un temporizator care le ține active timp de 8 secunde (⌚8) după apăsarea butonului. Iluminarea < 1/2 > este activă timp de 12 secunde (⌚12)

1

Pregătiri și operațiuni de bază

Montarea bateriilor/ acumulatorilor	8
Montarea pe aparat	9
Pornirea flash-ului.....	10
Fotografierea cu flash-ul în mod complet automat	11
Utilizarea modurilor E-TTL II auto și E-TTL auto	12

 Pentru evitarea supraîncălzirii și deteriorarea capului flash-ului, nu declanșați continuu flash-ul în salve mai lungi de 20 de descărcări succesive. După 20 de descărcări succesive, lăsați flash-ul 10 minute să se răcească.

Instalarea bateriilor/ acumulatorilor

Utilizați patru baterii sau acumulatori tip AA.

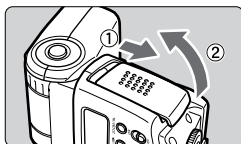

1 Deschideți compartimentul bateriilor.

- Glisați capacul compartimentului bateriilor în sensul indicat de săgeată și ridicați capacul.

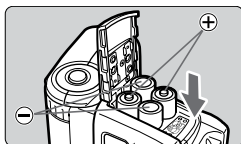

2 Instalați bateriile sau acumulatorii.

- Asigurați-vă că respectați polaritatea, așa cum este indicat în imagine.

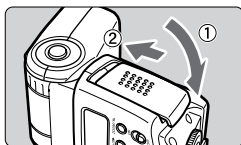

3 Închideți capacul.

- Închideți capacul compartimentului bateriilor și glisați-l în sensul indicat de săgeată.

Timpul de reîncărcare și numărul posibil de descărcări (cu baterii alcaline tip AA)

Tip de reîncărcare (aprox.)	Număr de descărcări
Descărcare normală	
0,1 – 3,7 sec.	200 – 1400

- Pentru bateriile alcaline tip AA noi și pe baza standardelor de testare Canon.



Nu este recomandată utilizarea bateriilor ne-alcaline deoarece profilul contactelor nu este standardizat și bateriile pot funcționa defectuos.



- Utilizați patru baterii noi, de același tip și marcă. Nu amestecați tipuri diferite de baterii. Când înlocuiți bateriile, înlocuiți-le pe toate patru deodată.
- Se pot utiliza și baterii tip AA Ni-MH sau litiu.

Montarea pe aparatul fotografic

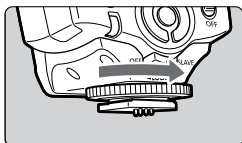

1 Slăbiți inelul de blocare.

- Rotiți inelul de blocare în sensul indicat de săgeată pentru a-l slăbi.

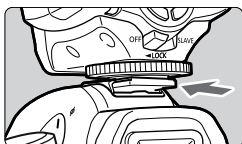

2 Montați flash-ul pe aparat.

- Glisați pînă la capăt piciorul flash-ului în papucul de pe aparat.

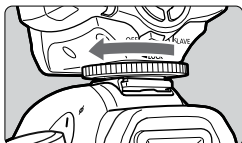

3 Blocați flash-ul.

- Rotiți inelul de blocare în sensul indicat de săgeată. Știftul de blocare din piciorul flash-ului va asigura în plus cuplajul.
- Pentru a detașa flash-ul, rotiți inelul de blocare pînă când este eliberat știftul. Îndepărtați flash-ul din montură prin glisare.



Înainte de a monta sau detașa flash-ul, asigurați-vă că este oprit.

Alegerea modului wireless

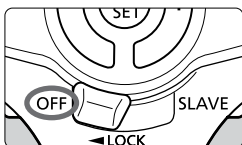

Comutatorul modului wireless permite selectarea modului de funcționare.

Pentru utilizarea flash-ului în mod non-wireless, comutați acest selector pe OFF.

Pornirea flash-ului

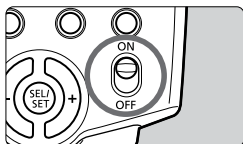

1 Puneți comutatorul de pornire în poziția ON.

- Flash-ul va începe să se încarce.

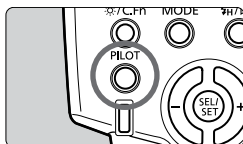

2 Asigurați-vă că flash-ul este pregătit.

- Când se aprinde mărtoțul de încărcare (buton cu led roșu), flash-ul este gata de utilizare.
- Testați încărcarea flash-ului prin apăsarea butonului mărtoțului de încărcare.

Despre închiderea automată

Pentru a scădea consumul de curent, flash-ul se închide automat după o perioadă de inactivitate de 90 secunde. Pentru a reporni flash-ul, apăsați declanșatorul până la jumătate (pe aparatul fotografic), sau apăsați mărtoțul de încărcare.



- Descărcarea nu poate fi testată cât timp aparatul de fotografiat are temporizatorul activ pe 4 sau 6.
- Setările flash-ului sunt salvate în memorie chiar dacă flash-ul este închis. Pentru a reține setările chiar și după schimbarea bateriilor, schimbați-le într-un interval de 1 minut după închiderea flash-ului.

Utilizarea flash-ului în modul complet automat

La selectarea modului complet automat <□> sau auto programabil <P> ale aparatului fotografic, flash-ul va funcționa în mod auto E-TTL II sau E-TTL, similare modului cu expunere automată, AE, al aparatului fotografic.

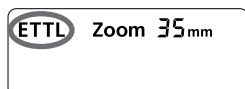

1 Alegeți modul de funcționare <ETTL>.

- Apăsați butonul <MODE> pînă ce este afișat <ETTL>.



2 Focalizați

- Apăsați declanșatorul la jumătate pentru a focaliza.
- ▶ Valorile diafragmei și timpului de expunere vor fi setate conform indicațiilor din vizor.
- Verificați că apare în vizor pictograma <⚡>.

3 Fotografați.

- Apăsați declanșatorul pînă la capăt.
- ▶ Chiar înainte de declanșare este generat un preflash, apoi flash-ul principal.
- ▶ Indicatorul de confirmare a expunerii va rămîne aprins pe flash timp de 3 secunde indicând că expunerea a fost corectă.

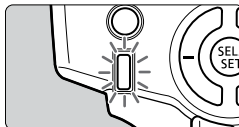

Dacă valoarea distanței focale clipește pe display e posibil ca porțiunea periferică a imaginii să iasă prea întunecată. Utilizați difuzorul de lumină încorporat în flash. (p. 18)



- Pe display va fi afișat <ETTL> chiar dacă aparatul fotografic este compatibil cu modul E-TTL II.
- Dacă indicatorul de confirmare a expunerii nu se va aprinde pe flash, apropiați-vă de subiect și realizați din nou fotografia. La aparatele fotografice digitale puteți, de asemenea, crește sensibilitatea ISO.

Modurile E-TTL II și E-TTL auto și modurile foto

Dacă alegeți modurile <Av> (cu prioritate pentru diafragmă), <Tv> (cu prioritate pentru timpul de expunere) sau <M> (complet manual), puteți utiliza flash-ul în modul E-TTL II/ E-TTL.

Tv	<p>Alegeți acest mod dacă doriți modificarea manuală a timpului de expunere. Aparatul va alege valoarea diafragmei necesară unei expuneri standard.</p> <ul style="list-style-type: none"> ● Dacă clipește valoarea diafragmei înseamnă că fundalul nu va fi expus corect (va fi subexpus sau supraexpus). Modificați timpul de expunere până ce nu va mai clipi valoarea diafragmei.
Av	<p>Alegeți acest mod dacă doriți modificarea manuală a diafragmei. Aparatul va alege valoarea timpului de expunere necesară unei expuneri standard.</p> <p>Dacă fundalul este întunecat (de pildă o scenă de noapte), aparatul va alege un timp de expunere scăzut și modul "Slow Sync", pentru a expunere corect atât fundalul cât și planul apropiat.</p> <ul style="list-style-type: none"> ● Diafragma va controla expunerea planului apropiat, iar timpul de expunere va determina expunerea corectă a fundalului. ● Este recomandată utilizarea unui trepied deoarece vor fi utilizați timpi de expunere mari. ● Dacă clipește valoarea timpului de expunere înseamnă că fundalul nu va fi expus corect (va fi subexpus sau supraexpus). Modificați valoarea diafragmei până ce nu va mai clipi valoarea timpului de expunere.
M	<p>Alegeți acest mod dacă doriți modificarea manuală atât a diafragmei cât și a timpului de expunere.</p> <p>Subiectul din prim plan va fi expus cu flash-ul (valoarea diafragmei), în timp ce expunerea standard a fundalului va fi determinată de combinația diafragmă-timp de expunere.</p>

- Dacă lucrați în modurile <DEP> sau <A-DEP>, veți obține aceleași rezultate ca în modul <P> (auto programabil).





Timpii de expunere de sincronizare cu flash-ul și valorile diafragmei

	Timpul de expunere	Valoarea diafragmei
P	Setat automat (1/60 sec. – 1/X sec.)	Setată automat
Tv	Setat manual (30 sec. – 1/X sec.)	Setată automat
Av	Setat automat (30 sec. – 1/X sec.)	Setată manual
M	Setat manual (bulb, 30 sec. – 1/X sec.)	Setată manual

- Valoarea de 1/X sec. reprezintă cel mai rapid timp de expunere la care se poate realiza sincronizarea cu flash-ul. Valoarea lui depinde de modelul de aparat fotografic. Consultați datele tehnice ale aparatului dv. fotografic.

2



Utilizarea flash-ului

 Compensarea expunerii cu flash-ul	14
FE L Fixarea expunerii la flash (FE Lock)	15
 Sincronizarea la timpi de expunere mici	16
 Sincronizarea la închiderea obturatorului	16
Utilizarea în mod lumină reflectată	17
ZOOM Setarea acoperirii flash-ului și utilizarea dispersorului de lumină încorporat	18
M Utilizarea în modul manual	19
 Setarea funcțiilor personalizabile	20
Despre transmiterea informațiilor referitoare la temperatura de culoare	22
Resetarea flash-ului la parametrii impliciti	22
Despre sistemul de asistență a focalizării	22

Compensarea expunerii la flash

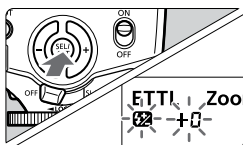
Puterea flash-ului poate fi modificată într-un mod similar compensării expunerii aparatului fotografic. Compensarea expunerii cu flash-ul se poate realiza pe o plajă de ± 3 stop-uri, în pași de $1/3$ stop-uri. Dacă compensarea expunerii aparatului fotografic este setată a se realiza în pași de $1/2$ stop-uri, compensarea expunerii cu flash-ul se va putea realiza tot în pași de $1/2$ stop-uri.



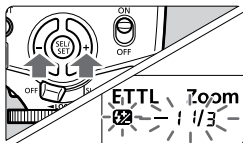

1 Apăsați butonul  până ce încep să clipească pictograma  și indicația valorii de compensare.

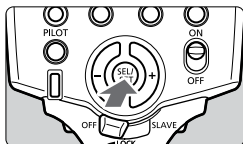

2 Alegeți valoarea compensării.

- Apăsați butonul  pentru a alege valoarea compensării.
- Pentru a anula compensarea expunerii cu flash-ul, setați-o pe valoarea 0.





3 Apăsați butonul .

- Valoarea compensării expunerii cu flash-ul va fi memorată.



Dacă ați compensat expunerea flash-ului atât în aparatul fotografic cât și pe flash, valoarea compensării de pe flash va avea întâietate.

Utilizarea

Acest buton se utilizează la setarea diferiților parametri. Valoarea parametrului crește dacă este apăsat butonul  și scade dacă este apăsat butonul .

FEL Fixarea expunerii (FE Lock)

Fixarea expunerii cu flash-ul vă permite salvarea parametrilor expunerii la flash și blocarea lor pe orice porțiune a imaginii.

În momentul în care pe display este afișat <ETTL>, apăsați butonul <FEL> de pe aparatul fotografic. Dacă aparatul fotografic nu este prevăzut cu butonul <FEL>, apăsați butonul <★>.

1 Focalizați subiectul.

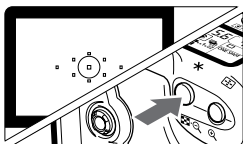

2 Apăsați butonul <FEL> (12).

- Poziționați centrul vizorului pe subiect și apăsați butonul <FEL>.
- ▶ Se va declanșa un preflash necesar citirii valorilor expunerii.
- ▶ Pe display va fi afișat timp de 0,5 secunde "FEL".
- De fiecare dată când apăsați butonul <FEL>, un nou preflash va fi declanșat și noile valori ale expunerii vor fi memorate și blocate.

- Dacă subiectul este prea îndepărtat și în vizor clipește simbolul <⚡>, imaginea va fi subexpusă. Apropiati-vă de subiect și fixați din nou expunerea.
- Fixarea expunerii cu flash-ul nu este posibilă dacă pe display nu este afișat <ETTL>.
- Este posibil ca fixarea expunerii cu flash-ul să nu funcționeze corect dacă subiectul este de dimensiuni mici.

Sincronizarea la timpi de expunere mici

În acest mod puteți sincroniza descărcarea flash-ului la orice timp de expunere. Acest mod este util dacă doriți să realizați portrete în modul <Av> (prioritate pentru diaframă) folosind flash-ul ca lumină de umplere.

ETTL Zoom 50mm



Apăsați butonul <H/Flash> până ce este afișat pe display <Flash>.

În vizor, verificați dacă este afișat semnul <H>.



- Dacă alegeți un timp de expunere mai lung (mai lent) sau egal cu timpul minim de expunere pentru sincronizarea cu flash-ul (dependent de modelul de aparat fotografic), în vizor nu va afișat semnul <H>.
- În sincronizarea la timp de expunere scurți (mici), distanța efectivă a flash-ului va fi cu atât mai mică cu cât este mai scurt timpul de expunere. Verificați pe display distanța maximă efectivă a flash-ului pentru timpul de expunere ales.
- Pentru a vă întoarce la modul normal de operare, apăsați din nou butonul <H/Flash> până când dispare de pe display <Flash>.

Sincronizarea cu închiderea obturatorului

Dacă alegeți un timp de expunere lung, puteți obține dăre de lumină în urma unui obiect luminos aflat în deplasare (de pildă, farurile unei mașini). Flash-ul se declanșează imediat înaintea închiderii obturatorului.

ETTL Zoom 50mm



Apăsați butonul <H/Flash> până ce este afișat pe display <Double Arrow>.



- Sincronizarea la închiderea obturatorului este mai ușor de obținut dacă alegeți modul "buLb".
- Pentru a vă întoarce la modul normal de operare, apăsați din nou butonul <H/Flash> până când dispare de pe display <Double Arrow>.
- În modurile E-TTL II/ E-TTL, flash-ul se va descărca de două ori chiar dacă timpul de expunere este lung. Prima descărcare este preflash-ul.

Utilizarea flash-ului ca lumină reflectată

Dacă îndreptați capul flash-ului către tavan sau către un perete, lumina va fi reflectată de suprafața respectivă înaintea de a lumina subiectul. În acest mod puteți estompa umbrele din fundal și uniformiza lumina, pentru a obține un efect mult mai natural.

Alegeți direcția pentru reflexie

Țineți apăsat butonul < PUSH > și rotiți capul flash-ului.

Dacă este activată funcția de reglare automată a câmpului de cuprindere, aceasta va lua valoarea pentru 50mm.

Pe display va fi afișat semnul < -- -- > mm (p.18)

- Puteți modifica și manual câmpul de cuprindere.

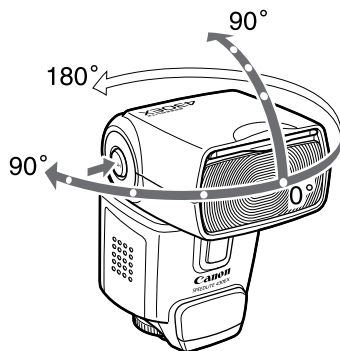



- Dacă suprafața de reflexie este prea îndepărtată, lumina va fi prea slabă și fotografia va fi subexpusă.
- Suprafața de reflexie va trebui să fie plană și albă. Dacă este colorată, imaginea va avea o dominantă de culoarea suprafeței de reflexie.
- Dacă indicatorul de confirmare a expunerii nu se aprinde după ce ați fotografiat, deschideți mai mult diafragma. Dacă utilizați un aparat de fotografiat digital, puteți crește valoarea ISO.

ZOOM Câmpul de cuprindere și difuzorul de lumină

Câmpul de acoperire al flash-ului poate fi modificat pentru a se potrivi obiectivelor cu distanțe focale cuprinse între 24 și 105mm. Câmpul de acoperire se poate modifica automat sau manual. Când este utilizat dispersorul încorporat, câmpul de acoperire va fi echivalent cu cel al unui obiectiv ultra-wide de 14mm.

ETTL  Zoom 24mm

Apăsați butonul <ZOOM/ Z >.

- Apăsați butonul < > pentru a modifica câmpul de acoperire.
- Dacă modificarea câmpului de cuprindere se face automat, pe display nu este afișat simbolul < >.



Dacă modificați manual câmpul de cuprindere, asigurați-vă că are aceeași valoare ca distanța focală a obiectivului utilizat. În caz contrar, periferia imaginii va fi întunecată.

Utilizarea difuzorului de lumină cu obiective wide

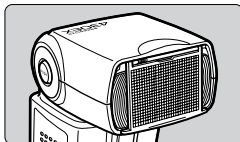

Extrageți dispersorul pentru obiective wide și rabatați-l peste capul flash-ului ca în imagine.

- Butonul <ZOOM/ Z > nu va putea fi utilizat.



- Câmpul de acoperire al flash-ului nu este compatibil cu obiectivul fisheye EF 15mm f/2.8.
- Pentru determinarea distanței focale reale (pentru senzori mai mici de formatul 24x36mm), consultați manualul de utilizare al aparatului fotografic.



- Dacă utilizați flash-ul ca sursă de lumină reflectată și dispersorul pentru obiective wide este activ, întregul display va clipi. Dacă subiectul este iluminat atât direct cât și prin reflexie, va avea un aspect nenatural.
- Extrageți cu atenție dispersorul. Utilizarea forței excesive poate conduce la detașarea lui de corpul flash-ului.

M Utilizarea flash-ului în modul manual

Puteți modifica puterea flash-ului în pași de 1 stop de la 1/1 la 1/64. Utilizați un exponometru extern și măsurați puterea necesară a flash-ului pentru o expunere corectă.

Înainte de a utiliza flash-ul în modul manual, alegeți modurile <Av> sau <M> cu selectorul de moduri ale aparatului fotografic.

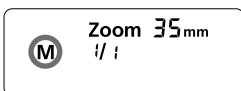

1 Apăsați butonul <MODE> până ce este afișat <M>.

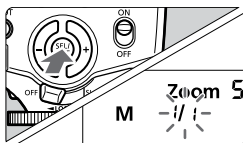

2 Modificați puterea flash-ului.

- Apăsați butonul <◉>.
- ▶ Pe display va clipi indicația puterii flash-ului.
- Apăsați butonul <⊕> pentru a modifica puterea flash-ului, apoi apăsați butonul <◉>.
- Apăsați declanșatorul până la jumătate pentru a afișa pe display-ul flash-ului intervalul de distanțe în care flash-ul va fi eficient.

Zoom 50mm
M i/8 1,5m

C.Fn Setarea funcțiilor personalizabile

Puteți adapta flash-ul nevoilor dv. Acest lucru poate fi realizat cu ajutorul funcțiilor personalizabile.

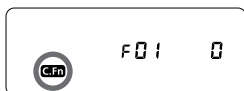

1 Apăsați timp de două secunde butonul <C.Fn> până când este afișată indicația <C.Fn>.

2 Alegeți funcția pe care doriți să o personalizați.

- Apăsați butonul <+> pentru a alege numărul funcției personalizabile.

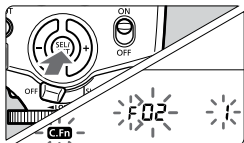

3 Modificați parametrii.

- Apăsați butonul <->.
- ▶ Numărul funcției și valoarea parametrului vor clipi.
- ▶ Apăsați butonul <+> pentru a alege "0" sau "1", apoi confirmați selecția apăsând <->.
- ▶ Flash-ul își va relua funcționarea după modificarea parametrilor și apăsarea butonului <MODE>.



Modificarea unităților de afișare a distanțelor

După ce ați realizat pasul 1 de mai sus, apăsați timp de două secunde butonul <->.

Când indicația distanței începe să clipească, apăsați butonul <+> pentru a modifica sistemul de unități, din metri în picioare. Confirmați alegerea apăsând butonul <->.

Parametrii funcțiilor personalizabile

Numărul funcției personalizabile	Parametru	Valoare parametru	Descriere
C.Fn-01	Activarea sistemului de închidere automată	0	ON
		1	OFF
C.Fn-02	Timpul după care se închide automat unitatea slave	0	Închidere automată după 60 min.
		1	Închidere automată după 10 min.
C.Fn-03	Zoom automat în funcție de dimensiunea senzorului	0	Activat
		1	Dezactivat
C.Fn-04	Dezactivarea sistemului de asistență a focalizării	0	Dezactivat
		1	Activat
C.Fn-05	Flash în mod modelling	0	Activat
		1	Dezactivat
C.Fn-06	Informațiile afișate pe display atunci când declanșatorul este apăsat până la jumătatea cursei	0	Afișează distanța maximă activă a flash-ului (afișează până la 18m)
		1	Afișează valoarea diafragmei

Funcția **C.Fn-05-1** este utilă atunci când doriți să verificați profunzimea de câmp (p.28).

- Funcția **C.Fn-06** poate fi modificată doar la utilizarea flash-ului cu aparate fotografice din categoria A.
- Lampa de asistență a focalizării nu se va aprinde dacă se va alege valoarea 1 pentru opțiunea "**AF-Assist beam OFF**" în flash sau în aparatul fotografic.

Modificarea automată a câmpului de acoperire în funcție de dimensiunea senzorului

Aparatele fotografice digitale EOS pot avea senzori de trei dimensiuni diferite. Distanța focală echivalentă a obiectivului este diferită în funcție de dimensiunea senzorului. Flash-ul determină automat dimensiunea senzorului unui aparat fotografic digital EOS și modifică automat câmpul de acoperire al flash-ului pentru obiectivele cu distanță focală cuprinsă între 24 și 105mm.

Când flash-ul este montat pe un aparat fotografic compatibil, pe display-ul său va fi afișat simbolul <  >.

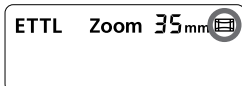

Despre transmiterea informației referitoare la temperatura de culoare

Când este declanșat de aparate fotografice digitale din gama EOS, flash-ul transmite informația despre temperatura de culoare. Această funcționalitate îmbunătățește balansul de alb și este activată automat când aparatul este setat pe balans de alb <AWB> sau <☑>.

Pentru a verifica dacă această funcționalitate este compatibilă cu aparatul dv. fotografic, consultați informațiile din secțiunea "Balans de alb" a datelor tehnice din manualul de utilizare.

Resetarea parametrilor flash-ului la valorile implicite

Când montați flash-ul pe un aparat model EOS prevăzut cu tasta <CLEAR>, prin apăsarea ei puteți reseta parametrii flash-ului la valorile implicite (cu excepția funcțiilor personalizabile).

Despre sistemul de asistență a focalizării

Când lumina este insuficientă sau în situații cu contrast redus, lampa pentru asistența focalizării se va aprinde automat pentru a vă ajuta să focalizați. Fasciculul luminos emis funcționează cu fiecare dintre punctele de focalizare ale tuturor aparatelor fotografice din gama EOS. Asistența pentru focalizare este compatibilă cu toate obiectivele a căror distanță focală este mai mare de 28mm. Sistemul funcționează cu eficiență între următoarele limite:

Poziție	Raza de acțiune (m)
Centrală	0,7 – 10
Periferie	0,7 – 5

3

Utilizarea flash-ului în modul wireless

Modul Wireless	24
Setarea funcționării flash-ului în mod manual ca flash secundar (slave).....	29

Modul wireless

Utilizând mai multe flash-uri Speedlite compatibile wireless puteți crea diverse scheme de iluminare cu aceeași ușurință cu care utilizați un singur flash în mod E-TTL II auto.

Setările alese în unitatea flash principală (master), sunt transmise unităților secundare (slave) controlate wireless. Din acest motiv nu este nevoie să setați unitățile secundare.

Consultați manualul de utilizare al flash-ului principal (master) pentru informații suplimentare despre operarea în mod wireless și configurarea unității master. Procedurile de mai jos sunt valabile pentru o unitate master conectată la aparatul fotografic și unități slave controlate wireless.

1 Configurați unitatea principală (master).

- Montați unul dintre modelele următoare de Speedlite la aparatul fotografic și configurați-l corespunzător: 580EX, 550EX, ST-E2, MR-14X, MT-24EX.

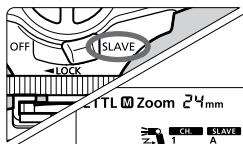

2 Configurați Speedlite-ul 430EX ca unitate secundară (slave).

- Comutați în modul wireless <SLAVE>.

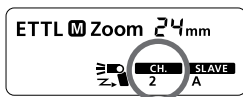

3 Verificați canalul de transmisie.

- Alegeți același canal de transmisie pentru unitatea master și unitățile slave (p.27).

4 Alegeți identificatorul grupului slave.

- Când lucrați cu două (A și B) sau trei grupe (A, B și C) de unități slave, alegeți identificatorul de grup (p.28).

5 Aranjați aparatul foto și flash-urile după preferință.

- Așezați unitățile slave în interiorul zonei de transmisie wireless.

6 Setați unitatea master în modul de funcționare <ETTL>.

- Unitatea slave va fi setată automat tot în modul <ETTL>.

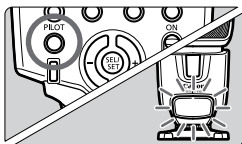

7 Verificați dacă flash-urile sunt pregătite de funcționare.

- O unitate slave este gata de funcționare dacă lampa de asistență a focalizării clipește scurt la fiecare secundă.

8 Verificați funcționarea corectă a flash-urilor.

- Apăsăți butonul de declanșare-test de pe unitatea master.
- ▶ Unitatea slave se va declanșa și ea. Dacă nu se descarcă, modificați orientarea unității slave față de cea master și micșorați distanța față de unitatea master.

9 Setați aparatul fotografic și declanșați.

- Setați aparatul fotografic în același mod ca în fotografierea normală.

Exemplu de configurație wireless

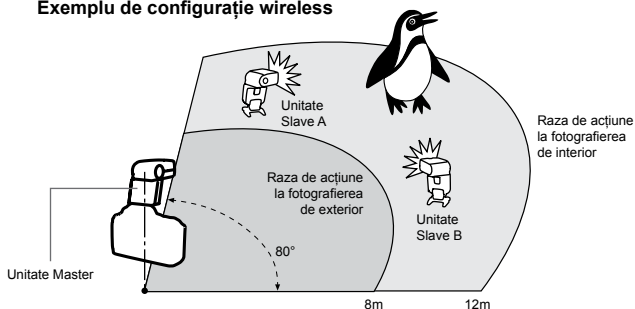

-
- Pentru poziționare, utilizați mini-stativul furnizat cu flash-ul.
 - Utilizați funcționalitatea de pivotare a capului flash-ului pentru a orienta unitatea slave cu față către unitatea master.
 - Când fotografiați la interior aveți mai multă libertate în așezarea flash-urilor deoarece semnalul wireless se reflectă pe pereți.
 - După așezarea unităților slave, verificați funcționarea sistemului înainte de a fotografia.
 - Nu plasați nici un obstacol între unitățile slave și unitatea master deoarece acestea pot bloca transmisia semnalului wireless.



- Chiar dacă utilizați mai multe unități slave, fiecare va fi controlat la fel prin intermediul semnalului wireless.
- Câmpul de acoperire al flash-urilor se va seta automat pe valoarea de 28mm. E posibilă modificarea acestuia doar pe unitatea master. Rețineți că unitatea master controlează unitățile slave prin intermediul preflash-urilor. Din acest motiv, câmpul de acoperire al unității master trebuie să cuprindă toate unitățile slave. Dacă modificați câmpul de acoperire al unității master, verificați din nou funcționarea tuturor unităților slave.
- Dacă unitățile slave intră în modul de autoînchidere, pot fi reactivate prin apăsarea butonului de declanșare-test de pe unitatea master.
- Dacă un 430EX este în mod slave și a stat inactiv mai mult de 8 ore nu se va reactiva la apăsarea butonului de declanșare-test de pe unitatea master ci la apăsarea aceluiași buton de pe unitatea slave.
- Nu se poate utiliza funcționalitatea de descărcare-test atâta timp cât temporizatorul aparatului fotografic este activ în 4 sau 6.

Utilizarea modului wireless complet automat

Compensarea expunerii la flash și alte setări realizate pe unitatea master vor fi aplicate automat și unităților slave. Deci nu trebuie să setați nimic pe unitățile slave. Următoarele funcționalități sunt identice în modul wireless și modul flash normal:

- **Compensarea expunerii la flash**
- **Sincronizarea la viteză mare (FP flash)**
- **Fixarea expunerii (FE Lock)**
- **Bracketing expunere cu flash-ul**
- **Flash în mod manual**
- **Flash în mod stroboscopic**



- Când utilizați fixarea expunerii la flash (FE Lock), în vizor va clipi simbolul <⚡> de fiecare dată când a subexpus chiar și un singur flash. Deschideți mai mult diafragma sau apropiați unitatea slave respectivă de subiect.
- Dacă un 430EX funcționează ca unitate slave în cadrul unui sistem wireless, informațiile unității master nu vor fi afișate pe display-ul său.

Alegerea canalului de comunicare

Dacă mai există în zonă un alt sistem wireless Canon, puteți alege alt canal de transmisie pentru ca sistemele să nu interfereze. Atât unitatea master cât și unitățile slave trebuie să utilizeze același canal de transmisie.

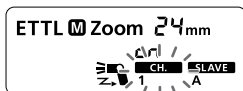

- 1 Apăsați butonul <ZOOM/↔> până când pe display va clipi simbolul <CH. >.**

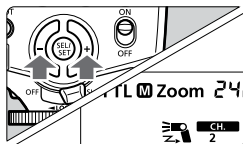

- 2 Alegeți canalul de transmisie.**
 - Apăsați butonul <⊕> pentru a alege canalul de comunicare, apoi confirmați alegerea apăsând butonul <⊙>.

Alegerea identificatorului grupului de unități slave

Setați identificatorul de grup atunci când utilizați două (A sau B) sau trei (A, B sau C) grupuri de unități slave.

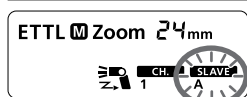



- 1 Apăsați butonul <ZOOM/ Z > până când pe display va clipi simbolul < SLAVE >.
- 2 Apăsați butonul < + > pentru a alege identificatorul de grup (A, B sau C).
- 3 Confirmați alegerea apăsând butonul < OK >.

Flash-ul în mod modelling

Dacă aparatul are un buton dedicat previzualizării profunzimii de câmp, apăsați-l pentru a declanșa timp de o secundă o salvă de flash-uri. Acesta este modul modelling.

În acest mod puteți verifica iluminarea și umbrele. Modul modelling poate fi utilizat atât în fotografierea normală, cât și în sistem wireless.

 Nu utilizați funcționalitatea de modelling mai mult de 10 ori consecutiv. La a zecea utilizare, permiteți flash-ului să se răcească timp de minim 10 minute. În caz contrar, flash-ul se poate supraîncălzi și deteriora.

 Funcționalitatea de modelling nu poate fi utilizată cu Canon EOS 300/ Rebel 2000 și cu aparatele fotografice din categoria B (p.2).

Despre controlul grupurilor slave

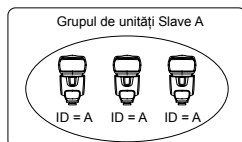

Dacă ați ales identificatorul de grup <A> pentru trei flash-uri, toate trei vor fi controlate de unitatea master ca și cum ar fi un singur flash în grup.

Utilizarea unităților slave în mod manual

Unitățile slave pot funcționa în mod manual. Alegeți această opțiune în una din următoarele situații:

- (1) Doriți să modificați puterea fiecărei unități slave independent de celelalte, în mod wireless sau manual, similar fotografiei cu flash-uri de studio.
- (2) Când utilizați un emițător Speedlite ST-E2 în mod wireless sau manual.

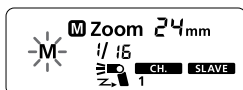

- Țineți apăsat timp de 2 secunde butonul <MODE>.
- ▶ Pe display va clipi simbolul <M>.
- Modificați manual puterea flash-ului (p.19).

Informații de referință

Sistemul 430EX

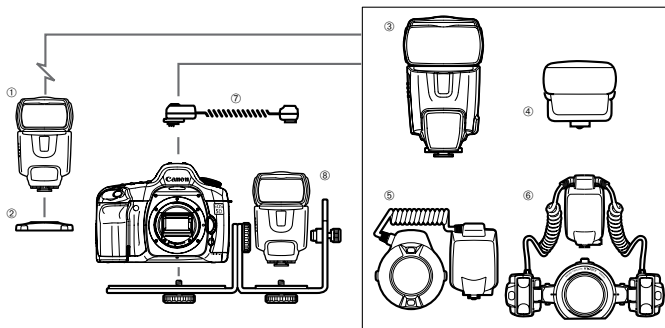

- ① **Speedlite 430EX** (unitate Slave)
- ② **Mini-suport** (inclus cu 430EX)
- ③ **Speedlite 580EX** (unitate Master/ montată pe aparat)
- ④ **Transmițător Speedlite ST-E2**
Transmițător dedicat controlului wireless al flash-urilor model 430EX ca unități Slave
- ⑤ **Flash circular model Macro Ring Lite MR-14EX / ⑥ Macro Twin Lite MT-24EX**
Flash-uri circulare pentru fotografia macro. Sunt compatibile cu modul de funcționare wireless și pot fi utilizate împreună cu unități 430EX în mod Slave.
- ⑦ **Cablu cu papuc pentru conectare flash**
Permite conectarea unui 430EX de la o distanță de maxim 60cm. Pot fi utilizate toate funcțiile automate ale unui aparat fotografic model EOS.
- ⑧ **Cadru SB-E1 pentru montare flash-uri Speedlite**
SB-E1 este disponibil doar în anumite țări.

Ghid de depanare rapidă

Aveți probleme ? Consultați ghidul de mai jos.

Flash-ul nu poate fi detașat de aparat.

- **Știftul de blocare al piciorului flash-ului nu a coborât complet.**
- ▶ Slăbiți la maxim inelul de blocare înainte de a încerca să detașați flash-ul. (p.9)

Flash-ul nu se descarcă.

- **Bateriile sunt instalate cu polaritatea greșită.**
- ▶ Orientați bateriile conform polarității. (p.8)
- **Bateriile sunt consumate.**
- ▶ Dacă timpul de reîncărcare depășește 30 de secunde, înlocuiți bateriile. (p.8)
- **Montați corect flash-ul pe aparat.**
- ▶ Montați piciorul flash-ului corect și asigurați-l. (p.9)
- **Contactele electrice ale flash-ului sau ale aparatului foto sunt murdare.**
- ▶ Curățați contactele electrice. (p.9)

Unitatea Slave nu declanșează.

- **Comutatorul unității Slave nu este în poziția <SLAVE>.**
- ▶ Alegeți poziția <SLAVE>.
- **Unitatea Slave nu este poziționată corect.**
- ▶ Așezați unitatea Slave în zona de acoperire a unității Master. (p.26)
- ▶ Îndreptați senzorul wireless al unității Slave către unitatea Master. (p.26)

Flash-ul se închide de la sine.

- **Funcția de închidere automată se activează după 90 de secunde de inactivitate.**
- ▶ Apăsăți până la jumătate declanșatorul sau apăsați butonul de declanșare-test al flash-ului. (p.10)

Tot display-ul LCD clipește.

- **A fost scos dispersorul pentru utilizarea cu obiective wide.**
- ▶ Reintroduceți dispersorul în capul flash-ului. (p.18)

Zona periferică a fotografiei sau numai partea inferioară apar întunecate.

- Când ați ales manual câmpul de cuprindere al flash-ului, valoarea aleasă a fost mai mare decât distanța focală a obiectivului utilizat, iar zona periferică a fotografiei a ieșit întunecată.
 - ▶ Alegeți o valoare mai mică decât distanța focală a obiectivului utilizat sau setați flash-ul pe zoom auto. (p.18)
- Dacă numai partea inferioară a fotografiei a ieșit prea întunecată, probabil că ați fotografiat prea aproape de subiect.
 - ▶ Păstrați o distanță de minim 0,7m de subiect.

Imaginea a ieșit sub- sau supraexpusă.

- Imaginea conține o suprafață care reflectă puternic lumina (o fereastră, o oglindă etc).
 - ▶ Utilizați funcția de fixare a expunerii (FE Lock). (p.15)
- Subiectul este fie extrem de întunecat, fie foarte luminos.
 - ▶ Utilizați compensarea expunerii la flash. Dacă subiectul este întunecat, diminuați expunerea la flash. Dacă subiectul este foarte luminos, creșteți expunerea la flash. (p.14)
- Ați folosit sincronizarea la timpi de expunere mici.
 - ▶ Când sincronizați la timpi mici de expunere, raza de acțiune a flash-ului scade. Asigurați-vă că subiectul se găsește în interiorul razei de acțiune a flash-ului. (p.16)

Imaginea este foarte neclară

- Ați ales modul de fotografiere <Av>, iar scena a fost întunecată.
- Folosiți un trepied sau alegeți modul <P>. (p.12)

Date tehnice

● Tip

Model:	Flash Speedlite extern, cu montare pe aparat, tip E-TTL II/ E-TTL auto.
Aparate compatibile:	Aparate foto EOS tip-A (E-TTL II/ E-TTL auto). Aparate foto EOS tip-B (TTL auto).
Număr-ghid:	43m (la distanță focală de 105mm, ISO 100).
Acoperirea:	24–105mm (14mm cu dispersorul extras). Auto-zoom (acoperirea este reglată automat în funcție de distanța focală a obiectivului și dimensiunea senzorului). Zoom manual. Cap pivotant (pentru utilizarea în mod lumină reflectată).
Durata flash-ului:	În utilizarea normală: mai mic de 1,2 ms.
Informația despre temperatura de culoare:	Informația referitoare la temperatura de culoare este transmisă aparatului fotografic.

● Controlul expunerii

Tipul de control:	E-TTL II/ E-TTL/ TTL auto și manual
Distanța maximă (cu EF50mm f/1.4, ISO 100):	În utilizarea normală: apx. 0,7–24,3m Cu sincronizarea la timpi de expunere mici: 0,7–12m, la 1/250 sec.
Compensarea expunerii la flash:	Manuală, ± 3 stop-uri, pași de 1/3 sau 1/2
Fixarea expunerii:	Cu butoanele <FE L > sau <✱ >
Sincronizare la timpi mici de expunere:	Posibilă
Confirmarea expunerii:	Indicator luminos de confirmare a expunerii.

● Timpul de reîncărcare (cu baterii alcaline tip AA)

Timp de reîncărcare/ aprindere indicator:	Utilizare normală: 3,7 sec.; se aprinde indicatorul luminos
---	---

● Utilizare în mod wireless

Metoda de comunicare:	Optic pulsat
Canale transmisie:	4
Opțiuni wireless:	OFF și Slave
Raza de acțiune:	Unghi de cuprindere de $\pm 40^\circ$ orizontal și $\pm 30^\circ$ vertical
Indicator unitate Slave:	Este pregătită de fotografiere atunci când clipește sistemul de asistență al focalizării
Mod modelling:	Fix, activat de butonul de previzualizare al profunzimii de câmp de pe aparatul fotografic

● Funcții personalizabile

Număr funcții/ parametri: 6 funcții/ 12 parametri

● Sistemul de asistență al focalizării

Puncte de focalizare

utilizabile:

1–9 puncte de focalizare AF (pentru obiective cu distanță focală mai mare de 28mm)

Raza de acțiune:

La centru: 0,7–10 m,

La periferie: 0,7–5 m

● Sursa de alimentare

Alimentare internă:

Patru baterii alcaline tip AA sau acumulatori Ni-MH sau litiu, tip AA

Durata de viață

a bateriilor:

200–1400 descărcări (cu baterii alcaline tip AA)

Mod economic:

Închidere automată după 90 sec. de inactivitate (sau 60 minute dacă este în mod Slave)

● Dimensiuni

(L x Î x A):

72 x 122 x 101 mm

● Greutate

Fără baterii:

330 g

* Toate datele tehnice se bazează pe standardele de testare Canon.

* Specificațiile tehnice și aspectul produsului se pot modifica fără notificare prealabilă.

Numărul-ghid la utilizarea în mod manual (ISO 100, în metri)

Puterea	Distanța focală (mm)							
	14	24	28	35	50	70	80	105
1/1	11	25	27	31	34	37	40	43
1/2	7,8	17,7	19,1	21,9	24	26,2	28,3	30,4
1/4	5,5	12,5	13,5	15,5	17	18,5	20	21,5
1/8	3,9	8,8	9,5	11	12	13,1	14,1	15,2
1/16	2,8	6,3	6,8	7,8	8,5	9,3	10	10,8
1/32	1,9	4,4	4,8	5,5	6	6,5	7,1	7,6
1/64	1,4	3,1	3,4	3,9	4,3	4,6	5	5,4

Utilizarea cu aparate fotografice din grupa B

Dacă utilizați Speedlite-ul 430EX cu un aparat fotografic din grupa B (TTL auto), țineți cont de limitările prezentate mai jos.

Când un aparat tip B este utilizat cu Speedlite-ul 430EX în modul auto, pe display-ul flash-ului va fi afișată indicația <TTL>.

Funcționalități disponibile pentru oricare dintre aparatele foto din grupa B:

Configurația	Funcționalități disponibile
Utilizarea flash-ului montat pe aparat	TTL auto
	Compensarea expunerii la flash
	Flash în mod manual
	Sincronizarea cu închiderea obturatorului
Utilizare în mod wireless	Flash în mod manual
	Flash stroboscopic

Funcționalități indisponibile pentru oricare dintre aparatele foto din grupa B:

- E-TTL II / E-TTL auto
- Fixarea expunerii la flash – FE Lock
- Sincronizarea la timpi mici de expunere (FP Flash)
- Utilizarea în mod wireless auto
- Raportul de iluminare al mai multor flash-uri în mod wireless

Funcționalități indisponibile pentru unele dintre aparatele foto din grupa B:

- EOS 750/850: Flash stroboscopic, sincronizarea cu închiderea obturatorului, utilizare în mod wireless.

Canon

Traducere realizată de **F64 Studio s.r.l**