

Canon

EOS 5D

Mark II



Exif Print

DPOF

PictBridge

USB

HDMI

ROMÂNĂ

MANUAL
DE UTILIZARE

Canon

EOS 5D
Mark II

MANUAL DE UTILIZARE

RO

Vă mulțumim că ați cumpărat un produs Canon

EOS 5D Mark II este un aparat digital cu vizare prin obiectiv (dSLR) prevăzut cu un senzor CMOS full-frame (aprox. 36mm x 24mm) cu rezoluție de 21,10 megapixeli. Aparatul este prevăzut cu procesor DIGIC 4, 9 puncte de focalizare de înaltă precizie (plus 6 puncte de asistență AF); aprox. 3,9 cps fotografiere continuă; mod LiveView și mod video Full HD (Full High Definition).

EOS 5D Mark II reacționează rapid în orice condiții de fotografiere și are multe funcționalități care pot fi extinse cu ajutorul accesoriilor.

Realizați câteva fotografii înainte de utilizare

La un aparat de fotografiat digital, imaginea poate fi vizualizată imediat după ce a fost realizată. În timp ce citiți acest manual, realizați câteva fotografii și analizați rezultatele. În acest mod veți înțelege mai bine aparatul. Pentru a evita accidentările și rezultatele de calitate scăzută, citiți normele de siguranță (p. 219, 220) și precauțiile la utilizare (p. 12, 13).

Testarea înainte de utilizare și limitarea răspunderilor

După ce realizați fotografia, vizualizați-o și asigurați-vă că a fost corect înregistrată. Dacă aparatul fotografic sau cartela de memorie sunt defecte și imaginile nu pot fi înregistrate sau descărcate pe un computer, Canon nu este răspunzător de eventualele pagube sau deranjamente provocate.

Drepturile de autor

Drepturile de autor din țara dv. pot interzice utilizarea imaginilor care includ persoane și reprezintă anumite subiecte în orice alt scop în afară de utilizarea în scop personal. În plus, țineți cont de faptul că în anumite evenimente publice, expoziții etc. se poate interzice fotografierea chiar în scop personal.

Cartela de memorie Compact Flash – CF

Pe parcursul acestui manual, termenul "cartelă" se referă la cartela de memorie de tip Compact Flash – CF. **Cartela CF (pentru înregistrarea imaginilor) nu este inclusă în pachet.** Ea trebuie achiziționată separat.

Conținutul pachetului

Verificați dacă toate obiectele de mai jos sunt incluse în pachetul aparatului fotografic. Dacă lipsește ceva, luați legătura cu furnizorul dv.

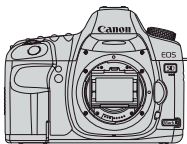

Aparatul fotografic
(cu capac pentru vizor
și montura obiectivului)



Acumulator LP-E6
(cu capac de protecție)



Încărcător
LC-E6/LC-E6E*



Curea lată
EW-EOS5DMKII



Cablu conectare USB
IFC-200U



Cablu conectare
audio-video stereo
STV-250N



EOS DIGITAL
Solution Disk
(Software)



Manual utilizare
Software

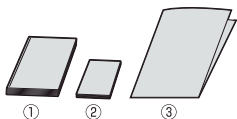





- (1) **Manual de utilizare** (această broșură)
- (2) **Ghid de buzunar**
(ghid de utilizare rapidă)
- (3) **Ghid pentru CD-ROM**
Ghid pentru pachetul de aplicații (EOS DIGITAL Solution Disk) și Manualele de utilizare ale software-ului

* Sunt furnizate încărcătoarele LC-E6 sau LCE6E. (LC-E6E este prevăzut cu cablu de alimentare)







- Dacă ați achiziționat un kit cu obiectiv, asigurați-vă că obiectivul este inclus în pachet.
- În funcție de tipul de obiectiv, manualul de utilizare al obiectivului poate fi sau nu inclus.
- Aveți grijă să nu pierdeți nici unul dintre obiectele de mai sus.

Convenții utilizate în acest manual

Pictograme utilizate în acest manual

-  : Reprezintă selectorul principal
-  : Reprezintă selectorul rapid
-  : Reprezintă multi-controller-ul
-  : Reprezintă butonul de selecție al setărilor
-  : Indică faptul că funcționalitatea respectivă este activă timp de 4, 6, 10 sau 16 secunde

În acest manual, imaginile și marcajele care indică butoanele aparatului foto, selectoarelor și setările corespund imaginilor și marcajelor de pe aparatul foto și de pe afișajele LCD

-  : Arată că o anumită funcționalitate poate fi modificată prin apăsarea butonului **<MENU>** și modificarea parametrilor.
-  : Când apare în partea dreaptă a paginii, atenționează că funcționalitatea respectivă este disponibilă doar în modurile **P**, **Tv**, **Av**, **M** sau **B**.
* funcționalitatea nu poate fi utilizată în modurile complet automate (**□**, **CA**).
- (p.**)
-  : Sfaturi pentru obținerea rezultatelor superioare.
-  : Indicații care pot rezolva diverse probleme.
-  : Avertizări pentru a evita probleme referitoare la fotografiere.
-  : Informații suplimentare.

Presupuneri

- Toate operațiunile explicate în acest manual pornesc de la presupunerea că poziția comutatorului de pornire este **<ON>** sau **<↘>** (p.27).
- Operarea selectorului **<○>** se poate face doar cu comutatorul de pornire în poziția **<↘>**.
- Toate componentele meniurilor și funcțiilor personalizabile au valoarea implicită (de fabricație).
- Din motive ilustrative, toate instrucțiunile sunt însoțite de imagini ale aparatului cu un obiectiv EF 50mm f/1.4 USM sau EF24-105 f/4L IS USM.

Capitole

Pentru cei care utilizează pentru prima oară un aparat fotografic digital cu vizare prin obiectiv (dSLR), în capitolele 1 și 2 sunt explicate operațiunile de bază cu aparatul fotografic și procedurile de fotografiere.

	Introducere Informații de bază despre aparatul fotografic	2	■
1	Pregătirile	23	■
2	Operațiuni de bază Fotografierea complet automată.	47	■
3	Setările imaginii	53	■
4	Setările AF și ale avansului	77	■
5	Operațiuni avansate Funcționalități pentru fotografierea diferitelor tipuri de subiecte	87	■
6	Modurile LiveView și film Fotografiați în timp ce priviți la afișajul LCD.	107	■
7	Vizualizarea imaginilor	127	■
8	Curățarea senzorului	147	■
9	Tipărirea imaginilor și transferul pe computer	153	■
10	Personalizarea aparatului fotografic	171	■
11	Informații pentru referință	189	■

Cuprinsul

Introducere

Conținutul pachetului	3
Convenții utilizate în acest manual	4
Capitolele.....	5
Cuprinsul pe scurt.....	10
Precauții la utilizare	12
Ghid de utilizare rapidă.....	14
Familiarizarea cu aparatul	16

1 Pregătirile

23

Încărcarea acumulatorului	24
Instalarea și scoaterea bateriilor.....	26
Pornirea aparatului	27
Introducerea și scoaterea cartei de memorie	29
Atașarea și detașarea unui obiectiv.....	31
Despre sistemul de stabilizare a imaginii	33
Operațiuni de bază	34
✱ Utilizarea ecranului de control rapid.....	38
MENU Operațiuni cu meniul	40
Înainte de a începe	42
Alegerea limbii	42
Potrivirea datei și a orei	42
Formatarea cartei de memorie.....	43
Setarea intervalului de autoînchidere	44
Revenirea la setările din fabricație.....	45
Informații despre drepturile de autor	46

2 Operațiuni de bază

47

<input type="checkbox"/> Utilizarea modului complet automat	48
<input type="checkbox"/> Tehnici de fotografiere complet automată	50
<input checked="" type="checkbox"/> Fotografierea în modul creativ	51

3 Setările imaginii 53

Alegerea calității imaginii	54
ISO: Alegerea valorii sensibilității	57
Alegerea unui stil de imagine	59
Personalizarea stilurilor de imagine	61
Înregistrarea unui stil de imagine	63
WB Setarea balansului de alb	65
Personalizarea balansului de alb	66
Alegerea temperaturii de culoare	67
Corecția balansului de alb	68
Corecția iluminării periferice	70
Crearea și selectarea unui folder	72
Metode de numerotare a fișierelor	74
Alegerea spațiului de culoare	76

4 Setările autofocus (AF) și ale avansului 77

AF Alegerea modului de focalizare automată - AF	78
Alegerea punctului de focalizare	81
Când focalizarea automată eșuează	84
MF Focalizarea manuală	84
Alegerea modului avans	85
Operațiuni cu temporizatorul	86

5 Operațiuni avansate 87

P Modul program auto	88
Tv Modul prioritate pentru timpul de expunere	90
Av Modul prioritate pentru diafragmă	92
Previzualizarea profunzimii de câmp	93
M Expunerea manuală	94
Alegerea modului de expunere	95
Reglarea compensării expunerii	96
Bracketing automat al expunerii	97
Fixarea parametrilor expunerii	98
B Fotografierea în mod "Bulb"	99
Blocarea oglinzii	101

☰ Utilizarea telecomenzii	102
⚡ Fotografierea cu blitz-ul.....	103
Reglarea blitz-ului.....	105

6 Utilizarea modurilor LiveView și film 107

📷 Pregătiri pentru modul LiveView	108
Fotografierea	110
Utilizarea focalizării automate.....	113
Focalizarea manuală	119
Fotografierea silențioasă	120
🎞 Filmarea.....	121



7 Vizualizarea imaginilor 127

▶ Vizualizarea imaginilor	128
AF Afișarea informațiilor despre imagini.....	129
🔍 🔍 Căutarea rapidă a imaginilor.....	131
🔍/🔍 Mărirea	133
🔄 Rotirea imaginii.....	134
Vizualizarea automată (prezentări).....	135
🎞 Vizualizarea filmelor.....	137
Vizualizarea imaginilor la televizor	139
🛡 Protejarea imaginilor.....	141
🗑 Ștergerea imaginilor.....	142
Modificarea setărilor pentru vizualizarea imaginilor.....	144
Modificarea strălucirii afișajului LCD	144
Potrivirea intervalului de timp de vizualizare.....	145
Rotirea automată a imaginilor realizate pe verticală	146

8 Curățarea senzorului 147

🧼 Curățarea automată a senzorului.....	148
Atașare date pentru îndepărtarea prafului.....	149
Curățarea manuală a senzorului	151

9 Tipărirea imaginilor și transferul pe computer 153

Pregătiri pentru tipărire	154
 Tipărirea	156
Decuparea imaginii	161
 Formatul DPOF (Digital Print Order)	163
Tipărirea directă cu ajutorul DPOF	166
 Transferul imaginilor pe un computer	167

10 Personalizarea aparatului fotografic 171

Setarea funcțiilor personalizabile	172
Funcții personalizabile	173
Parametrii funcțiilor personalizabile	174
Reglarea funcțiilor personalizabile	174
C.Fn I: Expunerea	174
C.Fn II: Imaginea	176
C.Fn III: Autofocus/ avans	178
C.Fn IV: Operațiuni/ altele	182
Înregistrarea unui meniu personalizat	186
 Înregistrarea setărilor personale	187

11 Informații pentru referință 189

INFO. Verificarea setărilor aparatului fotografic	190
MENU Verificarea stării acumulatorului	192
Utilizarea unei surse de curent alternativ	196
Înlocuirea bateriei de ceas	197
Tabel cu disponibilitatea funcționalităților	198
Setarea meniului	200
Ghid de depanare rapidă	203
Coduri de eroare	209
Harta sistemului	210
Date tehnice	212

Cuprinsul pe scurt

Alimentarea

- Acumulatorul
 - Încărcarea → p.24
 - Verificarea acumulatorului → p.28
 - Verificarea informațiilor despre acumulator → p.192
- Alimentarea → p.196
- Închiderea automată → p.44

Obiectivul

- Montarea și detașarea → p.31
- Zoom-ul → p.32
- Stabilizarea de imagine → p.33

Setări de bază (funcții din meniu)

- Alegerea limbii → p.42
- Data și ora → p.42
- Modificarea strălucirii ecranului → p.144
- Semnale sonore → p.200
- Fotografiere cu sau fără cartelă → p.29

Înregistrarea imaginilor

- Formatarea → p.43
- Crearea/ selectarea unui folder → p.72
- Numerotarea fișierelor → p.74

Calitatea imaginilor

- Calitatea imaginilor → p.54
- Sensibilitatea ISO → p.57
- Stilurile de imagine → p.59
- Spațiul de culoare → p.76

- Funcționalități pentru îmbunătățirea imaginilor
 - Optimizarea automată a iluminării → p.177
 - Corecția iluminării periferice → p.70
 - Reducerea zgomotului la expuneri de lungă durată → p.176
 - Reducerea zgomotului la valori mari ale ISO → p.176
 - Prioritatea pentru luminile speculare → p.177

Balansul de alb

- Setarea balansului de alb → p.65
- Personalizarea balansului de alb → p.66
- Setarea temperaturii de culoare → p.67
- Corecția balansului de alb → p.68
- Bracketing balans de alb → p.69

Focalizarea automată AF

- Moduri AF → p.78
- Alegerea punctului de focalizare → p.81
 - Puncte AF asistată → p.80
 - Extinderea punctelor AF → p.180
- Focalizarea manuală → p.84

Expunerea

- Modurile de expunere → p.95

Avansul

- Moduri de avans → p.85
- Numărul maxim de cadre în salve continue → p.56

Fotografierea

- Modurile auto creative → p.51
- Modul program auto → p.88
- Modul prioritate timp expunere → p.90
- Modul prioritate diafragmă → p.92
- Expunerea manuală → p.94
- Expunerea în modul bulb → p.99
- Fixarea oglinzii în poziția ridicată → p.101
- Ecranul de control rapid → p.38
- Temporizatorul → p.86
- Comanda la distanță → p.102

Ajustarea expunerii

- Compensarea expunerii → p.96
- Bracketing-ul expunerii → p.97
- Fixarea automată a expunerii → p.98
- Frațiunile nivelului expunerii → p.174

Blitz-ul

- Blitz-urile externe → p.103
- Controlul blitz-ului → p.105
- Funcții personalizabile ale blitz-ului → p.106

Fotografierea în mod LiveView

- Fotografii → p.108
 - Autofocus
 - Modul rapid → p.113
 - Modul Live → p.115
 - Modul Live cu recunoașterea fețelor → p.116
 - Focalizarea manuală → p.119
 - Simularea expunerii → p.109
 - Grid-ul → p.111
 - Fotografierea silențioasă → p.120
- Filme → p.121

Vizualizarea imaginilor

- Timpul de previzualizare → p.145
- Afișarea unei singure imagini → p.128
 - Afișarea datelor tehnice ale imaginii → p.129
- Vizualizarea filmelor → p.137
- Vizualizarea unui index de imagini → p.131
- Navigarea printre imagini (afișarea în salturi) → p.132
- Mărirea imaginilor vizualizate → p.133
- Rotirea manuală a imaginilor → p.134
- Rotirea automată a imaginilor → p.146
- Vizualizarea automată → p.135
- Vizualizarea pe un televizor → p.139
- Protejarea imaginilor → p.141
- Ștergerea imaginilor → p.142

Personalizarea

- Funcții personalizabile (C.Fn) → p.171
- Meniuri personalizate → p.186
- Memorizarea setărilor utilizator → p.187

Curățarea senzorului/ reducerea efectelor prafului

- Curățarea senzorului → p.147
- Adăugare informații despre urmele de praf → p.149

Vizorul

- Reglarea dioptrului → p.34
- Schimbarea ecranului de focalizare → p.184

Precauții la utilizarea aparatului fotografic

Îngrijirea aparatului fotografic

- Acest aparat fotografic este un instrument de precizie. Nu-l trântiți și nu-l supuneți șocurilor mecanice violente.
- Aparatul fotografic nu este etanș și nu poate fi folosit în mediu subacvatic. Dacă scăpați din greșală aparatul în apă, luați imediat legătura cu cel mai apropiat service autorizat Canon. Ștergeți picăturile de apă cu o cârpă uscată. Dacă aparatul a fost expus la apa sărată, ștergeți-l cu o cârpă umedă bine stoarsă.
- Nu lăsați nicidată aparatul lângă orice obiect care emite un câmp magnetic puternic ca, de exemplu, un magnet sau un motor electric. Deasemenea evitați să lăsați aparatul lângă orice sursă de unde radio de putere ca, de pildă, o antenă voluminoasă. Câmpurile magnetice intense pot determina funcționarea anormală a aparatului sau pot distruge imaginile.
- Nu lăsați aparatul într-un mediu excesiv de cald, ca, de exemplu, într-o mașină sub soare. Temperaturile ridicate pot determina funcționarea anormală a aparatului fotografic.
- Aparatul fotografic conține circuite electronice de precizie. Nu încercați să demontați aparatul.
- Utilizați o pompă cu pară pentru îndepărtarea prafului de pe obiectiv, vizor, oglindă și ecranul de focalizare. Nu utilizați agenți de curățare care conțin solvenți organici pentru curățarea corpului aparatului sau a obiectivului. Pentru îndepărtarea murdăriilor dificile, mergeți cu aparatul la un service Canon autorizat.
- Nu atingeți cu degetele contactele electrice ale aparatului. Veți evita, în acest mod, corodarea contactelor. Contactele corodate determină funcționarea defectuoasă a aparatului.
- Dacă aduceți aparatul dintr-un mediu rece într-o cameră încălzită, poate apare condensul pe aparat și pe componentele interne. Pentru a evita formarea condensului, introduceți mai întâi aparatul într-o pungă de plastic, închideți punga și lăsați aparatul să se acomodeze la temperatura ambientă înainte de a-l scoate din pungă.
- Dacă se formează condens pe aparat, nu utilizați aparatul. În acest mod veți evita riscul de a-l deteriora. În caz de condens, îndepărtați obiectivul, card-ul de memorie și acumulatorul din aparat și așteptați să dispară condensul înainte de a utiliza aparatul.
- Dacă aparatul nu va fi folosit o perioadă mai lungă de timp, înlăturați bateria și depozitați aparatul într-o încăpere răcoroasă, uscată și bine aerisită. Din când în când verificați starea de funcționare a aparatului prin apăsarea butonului declanșator.
- Evitați depozitarea aparatului într-un mediu cu agenți chimici corozivi, de pildă o cameră foto obscură sau un laborator.
- Dacă aparatul nu a fost utilizat o perioadă mai lungă de timp, verificați toate funcționalitățile sale înainte de a utiliza aparatul. Dacă nu ați folosit aparatul o perioadă de timp, sau dacă urmează o sesiune foto importantă, verificați starea aparatului la sediul furnizorului dv. Canon sau verificați dv. înșivă aparatul și asigurați-vă că funcționează fără probleme.

Panoul LCD și ecranul LCD

- Deși afișajul LCD este produs printr-o tehnologie de înaltă precizie și are mai mult de 99,99% pixeli activi, pot exista câțiva pixeli „morți” în restul de 0,01% pixeli. Pixelii „morți” care afișează doar negru sau roșu etc. nu reprezintă o situație anormală. Nu afectează imaginea înregistrată.
- Dacă afișajul LCD este lăsat pornit o perioadă mai lungă de timp va afișa imagini remanente acolo unde au existat zonele “arse”, supraexpuse, din fotografie. Feno**MENU** nu e permanent și afișajul își va reveni la normal dacă nu veți utiliza aparatul câteva zile.
- La temperaturi scăzute, viteza de răspuns a cristalele lichide scade. La temperaturi ridicate, afișajul se poate întuneca. În ambele situații, afișajul revine la normal la temperatura camerei.

Cartelele de memorie

Pentru a proteja cartela de memorie și informațiile stocate pe ea, țineți cont de următoarele:

- Nu trântiți cartela de memorie, nu o îndoiiți, nu o udați și nu o supuneți vibrațiilor.
- Nu depozitați și nici nu utilizați o cartelă de memorie lângă orice obiect care emite un câmp magnetic puternic, de exemplu un televizor, incinte audio (boxe) sau magneti. Deasemenea, evitați locațiile susceptibile acumulărilor de electricitate statică.
- Nu plasați cartelele de memorie în bătaia directă a soarelui sau lângă o sursă de căldură.
- Depozitați întotdeauna cartelele de memorie în cutii.
- Nu depozitați card-urile de memorie în locuri supraîncălzite, cu praf sau umede.

Obiectivul

După detașarea obiectivului de corpul aparatului foto, utilizați capacele de acoperire (ocluzoarele) sau așezați obiectivul cu lentila posterioară în sus pentru a nu zgâria suprafața lentilelor și contactele electrice.



Precauții în timpul utilizării îndelungate

Când fotografiați continuu pentru o perioadă de timp îndelungată sau la utilizarea îndelungată a modului LiveView, aparatul se poate încălzi. Deși nu reprezintă un semn de funcționare defectuoasă, supraîncălzirea aparatului fotografic poate provoca arsuri ale pielii.

Ghid de utilizare rapidă

1

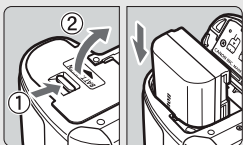

Introduceți acumulatorul (p.26)

Pentru instrucțiuni referitoare la încărcarea acumulatorului consultați pagina 26.

2

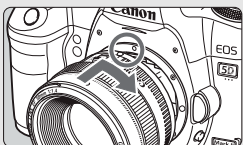

Atașați obiectivul. (p.31)

Aliniați punctul roșu.

3

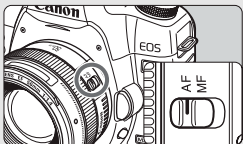

Potriveți selectorul modului de focalizare pe <AF>. (p.31)

4

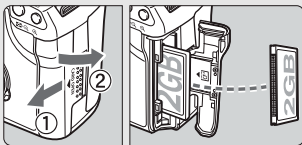

Deschideți compartimentul cartei și introduceți card-ul de memorie. (p.29)

Orientați card-ul cu eticheta spre dv. și cu găurile mărunte spre interior.

5

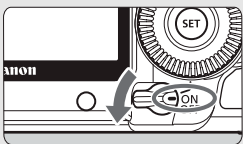

Potriveți comutatorul de pornire pe <ON>. (p.30)

Ghid de utilizare rapidă

6



Potrivești selectorul de moduri pe <P> (Full Auto – complet automat). (p.48)

Toate setările necesare aparatului fotografic se vor realiza automat.

7



Focalizați subiectul. (p.35)

Priviți prin vizor și îndreptați punctul de focalizare spre subiect. Apăsați declanșatorul până la jumătatea cursei și aparatul va focaliza automat.

8

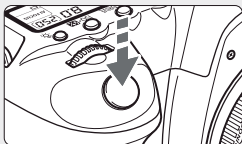

Realizați fotografia. (p.35)

Apăsați declanșatorul până la capăt pentru a realiza fotografia.

9



Vizualizați fotografia pe afișajul LCD. (p.145)

Imaginea captată va fi afișată circa 2 secunde pe ecranul LCD.

Pentru a vizualiza imaginea din nou, apăsați butonul <▶> (p. 128).

- Pentru a vizualiza imaginile captate vezi „Afișarea Imaginilor” (p.128).
- Pentru a șterge o imagine, consultă „Ștergerea imaginilor” (p.142).

Familiarizarea cu aparatul fotografic

Pentru detalii, consultați informațiile furnizate în paginile indicate ca referințe, în paranteze (p.**)

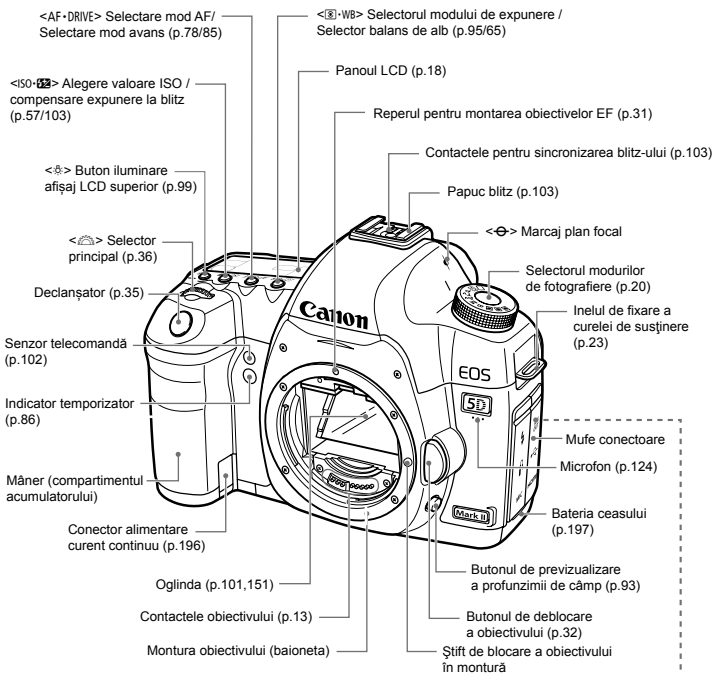

Capacul monturii obiectivului (p.31)

- Conector ieșire AUDIO / VIDEO OUT (p.139)
- Conector PC (blitz) (p.104)
- Conector USB (p.154,167)
- Conector pentru telecomandă (tip N3) (p.100)
- Conector ieșire mini-HDMI (p.140)
- Conector microfon extern (p.125)



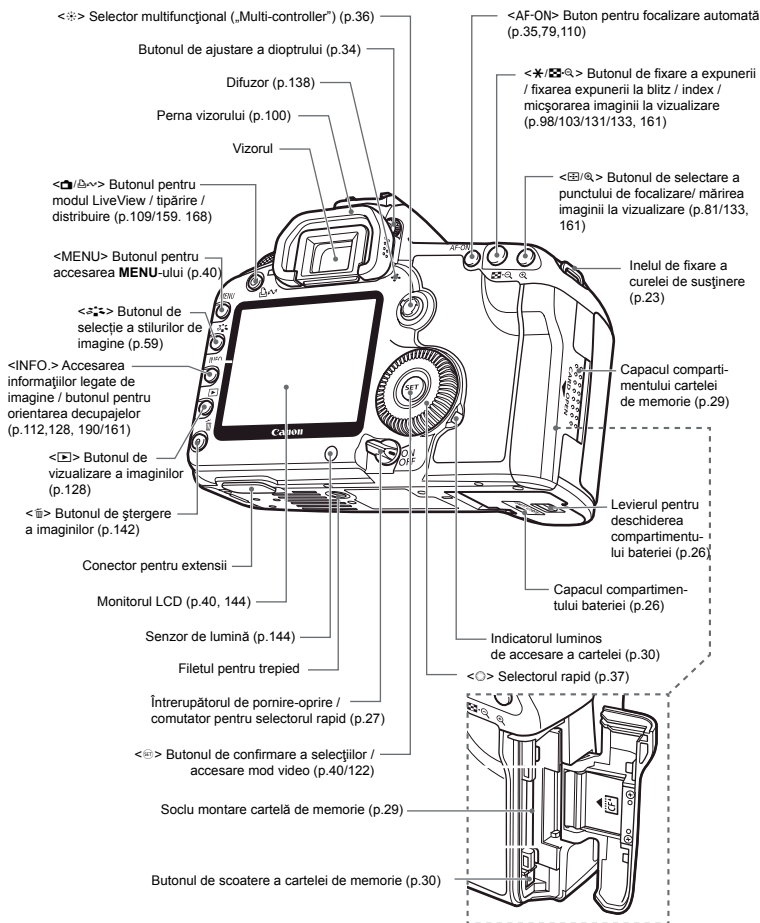

Afișajul LCD superior

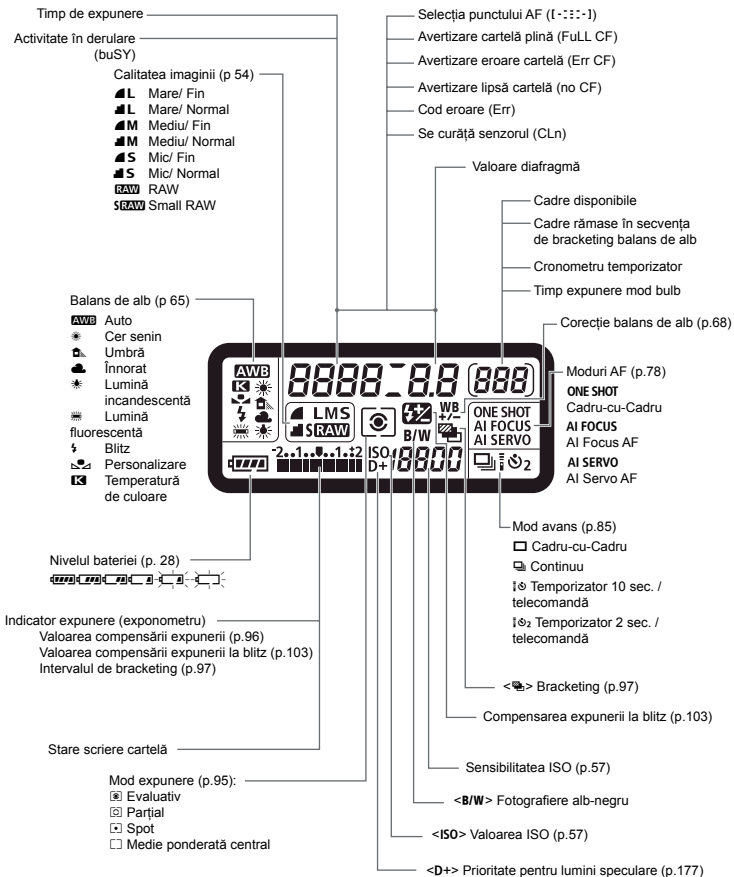

Ecranul va afișa doar setările utilizate în momentul respectiv.

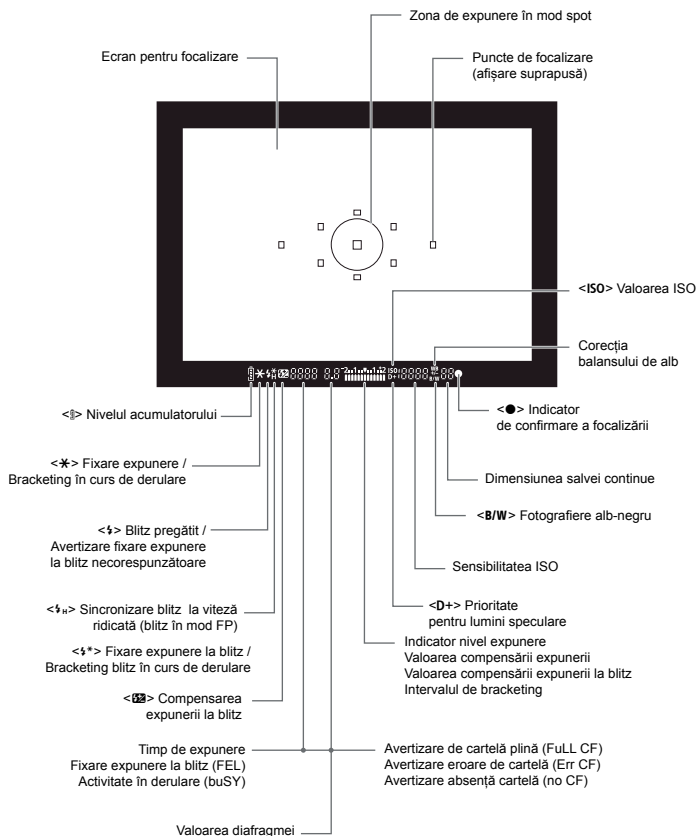

Informații afișate în vizor



Ecranul va afișa doar setările utilizate în momentul respectiv.

Selectorul de moduri

Moduri personalizabile

Majoritatea setărilor aparatului pot fi memorizate în pozițiile , , sau  (p.187)

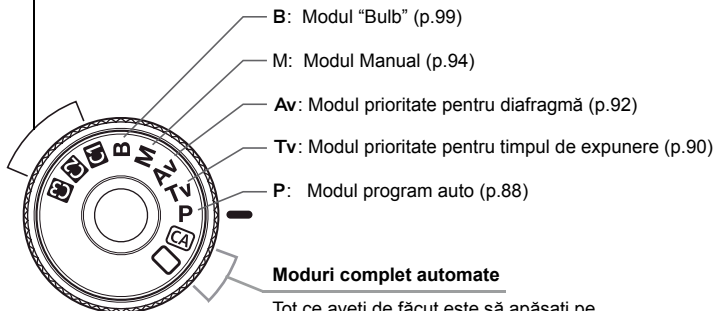

Moduri complet automate

Tot ce aveți de făcut este să apăsați pe declanșator. Acestea sunt moduri complet automate, potrivite pentru orice subiect.

: Modul complet automat (p.48)

: Modul auto creativ (p.51)

Obiectivul EF24-105 f/4L IS USM

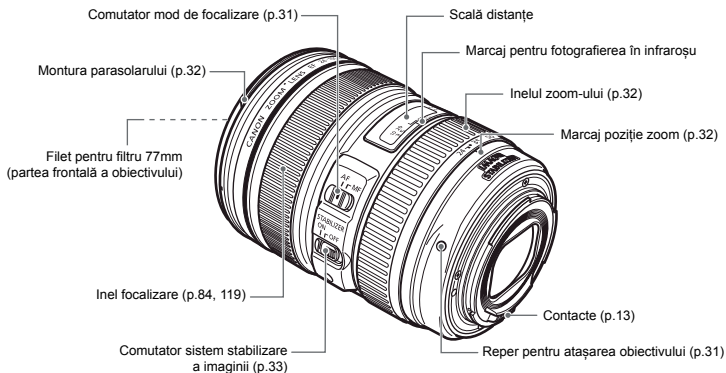
**Recomandăm utilizarea accesoriilor originale Canon.**

Acest produs oferă performanțele specificate doar când este utilizat cu accesorii originale Canon. Canon nu este responsabilă pentru orice defecțiuni ale produsului sau accidente de tipul incendiilor etc., datorate funcționării greșite a accesoriilor non-Canon (de exemplu scurgerile din sau explozia unui acumulator). Garanția oferită nu acoperă reparații ale defectelor produse prin funcționarea defectuoasă a unor accesorii non-Canon. Aceste reparații pot fi realizate contra cost.

Încărcător acumulatori, LC-E6

Încărcător pentru acumulatori tip LP-E6 (p.24)

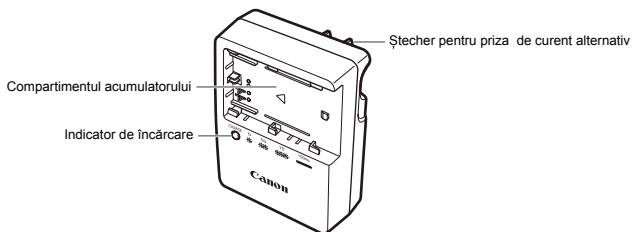

Acest încărcător este conceput pentru a fi utilizat în poziționare verticală sau pe suprafața plană a unei podele.

INSTRUCȚIUNI DE SIGURANȚĂ IMPORTANTE—PĂSTRAȚI ACESTE INSTRUCȚIUNI. PERICOL—PENTRU A ELIMINA RISCUL DE INCENDIU SAU ELECTROCTARE, URMAȚI CU GRUJĂ ACESTE INSTRUCȚIUNI.

Pentru conectarea la surse de curent alternativ diferite de cele din Statele Unite, utilizați un adaptor corespunzător tipului de priză utilizat.

Încărcător acumulatori, LC-E6E

Încărcător pentru acumulatori tip LP-E6 (p.24)

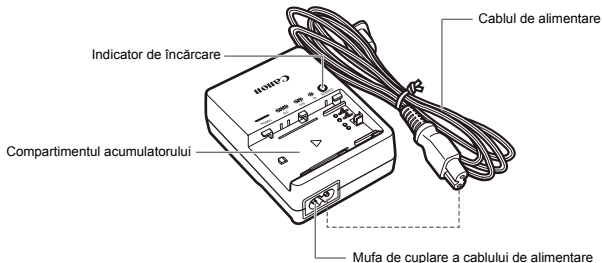

1

Pregătirile

Acest capitol explică câteva etape preliminare și operațiunile de bază cu aparatul fotografic.

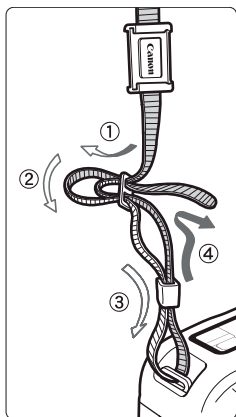

Atașarea curelei de susținere

Introduceți capătul curelei prin partea inferioară a inelului de prindere. Apoi treceți capătul prin catarama curelei așa cum este indicat în imagine. Trageți de curea pentru a strânge bucla cât mai bine și asigurați-vă că nu se va slăbi în cataramă.

- Obturatorul vizorului este atașat de curea (p.100)

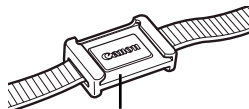

Capac-obturator pentru vizor

Încărcarea acumulatorului

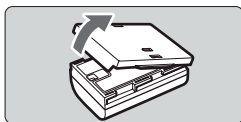

1 Îndepărtați capacul de protecție.

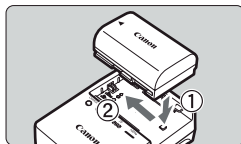

2 Atașați acumulatorul.

- Atașați ferm acumulatorul, așa cum este indicat în imagine.
- Pentru a detașa acumulatorul, executați procedura în sens invers.

LC-E6

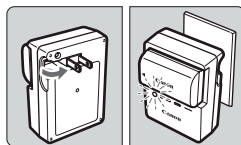

3 Încărcați acumulatorul.

Pentru modelul LC-E6:

- Extrageți ștecherul prin balansare în sensul arătat de săgeată și introduceți-l în priză.

LC-E6E

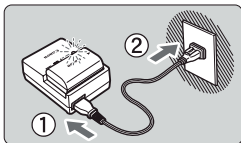

Pentru modelul LC-E6E:

- Atașați cablul de alimentare la alimentator și introduceți-l în priză.
- ▶ Reîncărcarea pornește automat și indicatorul începe să clipească în culoarea oranj.

Nivel de încărcare	Indicatorul de încărcare	
	Culoare	Cum indică
0-50%	oranj	Clipește o dată pe secundă
0-75%		Clipește de 2 ori pe secundă
mai mult de 75%		Clipește de 3 ori pe secundă
complet încărcat	verde	Permanent aprins

- E nevoie de aproximativ de 2,5 ore la temperatura de 23°C pentru a încărca un acumulator complet descărcat. Timpul necesar încărcării unui acumulator depinde de temperatura mediului ambiant și de gradul de descărcare a acumulatorului.
- Din motive de siguranță, încărcarea la temperaturi scăzute (5-10°) va dura mai mult (apx. 4 ore).

**Sfaturi pentru utilizarea acumulatorului și a încărcătorului**

- **Reîncărcați acumulatorul în ziua sau prețuia a celei în care doriți să îl folosiți.**
Acumulatorul se descarcă chiar dacă nu este folosit.
- **După ce ați încărcat acumulatorul, detașați-l din încărcător și îndepărtați cablul sau adaptorul pentru alimentare din sursa de curent.**

- **Capacul cutiei acumulatorului poate fi montat în direcții diferite, pentru a indica dacă acumulatorul este încărcat sau nu.**

Dacă acumulatorul a fost încărcat, orientați capacul cu orificiul de forma unei baterii (...) peste eticheta de culoare albastră a acumulatorului. Dacă acumulatorul este descărcat, orientați capacul în sens invers.



- **Îndepărtați acumulatorul dacă nu utilizați aparatul fotografic.**

Dacă acumulatorul este lăsat în aparat o perioadă mai lungă fără a fi întrebuințat, descărcarea sa lentă îi va scurta durata de viață. Depozitați acumulatorul în cutia de protecție furnizată. Depozitarea unui acumulator complet încărcat îi poate diminua performanțele.

- **Încărcătorul poate fi utilizat și în alte țări.**

Încărcătorul poate funcționa la tensiuni de 100-240 V 50/60Hz. Dacă este necesar, montați un adaptor pentru prizele din țara în care vă aflați. Nu cuplați încărcătorul la un transformator de tensiune portabil. Acest lucru poate deteriora încărcătorul.

- **Dacă acumulatorul se descarcă foarte repede după ce a fost încărcat complet, atunci și-a atins limita de viață.**

Achiziționați un acumulator nou.



- Cu ajutorul încărcătorului furnizat nu se poate încărca decât modelul de acumulator LP-E6.
- Acumulatorul LP-E6 este dedicat utilizării cu produse Canon. Utilizarea unui încărcător incompatibil poate determina defecțiuni și accidente pentru care Canon nu își asumă nici o responsabilitate.

Introducerea și scoaterea acumulatorului

Introducerea acumulatorului

Introduceți în aparat un acumulator complet încărcat.

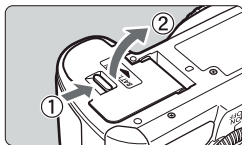

1 Deschideți capacul compartimentului acumulatorului.

- Glisați levierul în sensul indicat de săgeată și deschideți capacul.

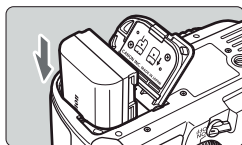

2 Introduceți acumulatorul.

- Introduceți-l cu capătul prevăzut cu contacte.
- Introduceți-l până ce se blochează în compartiment.

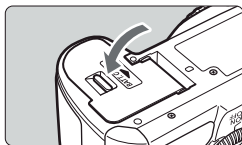

3 Închideți capacul.

- Apăsați capacul până ce se închide cu un clic.



Poate fi utilizat doar acumulatorul LP-E6.

Scoaterea acumulatorului

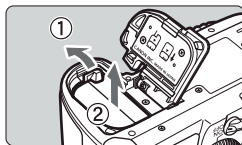

Deschideți capacul și scoateți acumulatorul.

- Glisați levierul în sensul indicat de săgeată, deschideți capacul și scoateți acumulatorul.
- Atașați capacul de protecție pe acumulator pentru a evita producerea scurtcircuitelor.



Aveți grijă să nu forțați capacul compartimentului acumulatorului peste limita sa de deschidere. În caz contrar se poate rupe balamaua.

Pornirea aparatului

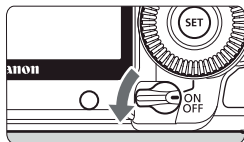

- <OFF> : Aparatul fotografic este închis și nu funcționează. Alegeți această poziție atunci când nu utilizați aparatul.
- <ON> : Aparatul este pornit.
- <↗> : Puteți utiliza atât aparatul cât și selectorul <○> (p.37).

Despre sistemul de curățare automată a senzorului

- Acest sistem intră automat în acțiune de fiecare dată când alegeți poziția <ON/↗> sau <OFF> a comutatorului de pornire. Pe ecranul LCD va fi afișată imaginea <□> atunci când senzorul este în curs de curățare. Puteți fotografia chiar dacă este activat sistemul de curățare automată a senzorului, apăsând la jumătate declanșatorul (p.35) pentru a opri curățarea și executa o fotografie.
- La comutarea rapidă între <ON/↗> și <OFF>, imaginea <□> nu va apare pe afișaj. Acest lucru este normal și nu reprezintă o defecțiune.

Despre închiderea automată

- Pentru a economisi energia, aparatul se închide automat după aproximativ un minut de neutilizare. Pentru a reporni aparatul, apăsați la jumătate declanșatorul (p. 35).
- Acest interval de timp poate fi modificat prin intermediul meniului [**f** Auto Power Off] (p. 44)



Dacă închideți aparatul în timp ce este scris un fișier pe cartela de memorie, pe ecran se va afișa [**Recording...**] și aparatul se va închide după ce imaginea a fost complet scrisă pe cartelă.

Verificarea nivelului de încărcare a acumulatorului

Când comutatorul de pornire este în poziția <ON> sau <⤴>, încărcarea acumulatorului este afișată pe unul dintre cele șase nivele:

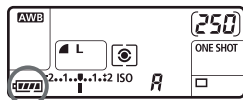

Indicație	Nivel (%)	Semnificație
	100 – 70	Încărcare suficientă
	69 – 50	Încărcare de peste 50%
	49 – 20	Încărcare sub 50%
	19 – 10	Nivel scăzut
	9 – 1	Acumulatorul se va goli curând
	0	Reîncărcați acumulatorul

Durata de funcționare a acumulatorului

Temperatura	La 23°C	La 0°C
Cadre posibile	Apx. 850	Apx. 750

- Valorile din tabelul de mai sus sunt valabile pentru un acumulator LP-E6 complet încărcat, utilizare fără mod LiveView și se bazează pe standardele CIPA (Camera & Imaging Products Association).



- Numărul real de cadre posibile poate fi mai mic decât cel indicat, în funcție de condițiile în care executați fotografiile.
- Apăsarea repetată la jumătate a declanșatorului și utilizarea sistemului de focalizare automată (autofocus) pot reduce numărul de cadre posibile.
- Numărul de cadre posibile este cu atât mai mic cu cât se utilizează mai mult ecranul LCD.
- Obiectivul este și el alimentat de acumulatorul aparatului. Din acest motiv, numărul de cadre posibile depinde și de tipul de obiectiv utilizat.
- Numărul de cadre posibile scade dacă este utilizat sistemul de stabilizare a imaginilor.
- Pentru informații referitoare la numărul posibil de cadre în timpul utilizării modului LiveView, consultați pagina 111.
- Consultați meniul [**☛: Battery info.**] pentru a verifica starea de funcționare a acumulatorului (p. 192).
- Dacă utilizați grip-ul BG-E6 cu baterii tip AA/LR6, va fi afișat doar indicatorul cu 4 nivele (indicațiile / nu vor fi afișate).

Introducerea și scoaterea cartei de memorie

Deși există două tipuri de cartele de memorie tip CF (Compact Flash), cu grosimi diferite, ambele pot fi utilizate cu aparatul fotografic. În plus, pot fi utilizate cartele UDMA și pe bază de hard-disk.

Introducerea cartei de memorie

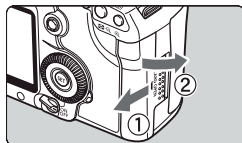

1 Deschideți capacul

- Glisați capacul în sensul arătat de săgeata din imagine.

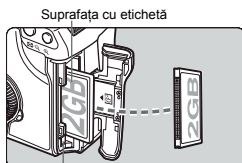

Suprafața cu etichetă

Buton de scoatere cartelă

2 Introduceți cartela

- Orientați cartela cu eticheta către dv. și introduceți extremitatea prevăzută cu perforații, ca în imagine.
Introducerea incorectă a cartei poate deteriora aparatul fotografic.
- ▶ Butonul pentru scoaterea cartei va fi împins în afară.

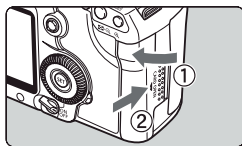

3 Închideți capacul.

- Închideți capacul și glisați-l în sensul săgeții din imagine până se blochează în poziție.
- ▶ Când comutatorul de pornire este în poziția <ON> sau <L>, pe afișajul LCD va fi indicată capacitatea cartei (numărul de cadre posibile).

Cadre disponibile



- Numărul de cadre posibile depinde de capacitatea cartei, calitatea imaginilor, sensibilitatea ISO etc.
- Setând opțiunea de meniu [**⊠** Shoot w/o card] cu valoarea [**Off**] veți împiedica realizarea fotografiilor fără o cartelă de memorie instalată (p. 200).

Scoaterea cartelei de memorie

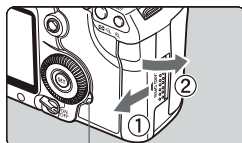

Indicator acces cartelă

1 Deschideți capacul

- Închideți aparatul comutând pe <OFF>.
- **Asigurați-vă că indicatorul de accesare a cartelei este stins, apoi deschideți capacul cartelei.**

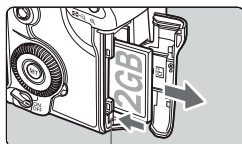

Buton de scoatere cartelă

2 Scoateți cartela de memorie

- Apăsăți butonul pentru scoaterea cartelei.
- ▶ Cartela va ieși din lăcaș.
- Închideți capacul cartelei.



- **Indicatorul de accesare a cartelei luminează continuu sau clipește atunci când este realizată o fotografie, când sunt transferate date pe card sau când datele sunt înregistrate, citite sau șterse de pe cartelă. Nu faceți nici una dintre următoarele atunci când indicatorul este aprins. În caz contrar puteți deteriora cartela de memorie sau aparatul fotografic:**

- nu deschideți capacul cartelei
- nu scoateți bateria
- nu aplicați șocuri mecanice aparatului.

- Dacă pe cartelă există imagini, e posibil ca numerotarea imaginilor să nu înceapă de la 0001 (p. 74).
- Dacă pe afișaj apar mesaje de eroare datorate cartelei, scoateți și reintroduceți cartela. Dacă erorile persistă, utilizați altă cartelă.
- Dacă puteți transfera imaginile pe un computer, copiați-le apoi formatați cartela. În acest mod cartela își poate reveni la normal.
- Când manipulați o cartelă tip microdrive (cu hard-disk), țineți-o doar de părțile laterale. Puteți deteriora cartela dacă o țineți de suprafețele plate. În comparație cu cartelele tip CF, cele pe bază de hard-disk-uri sunt mult mai sensibile la vibrații și șocuri mecanice. Dacă utilizați un astfel de tip de cartelă, aveți grijă să nu supuneți aparatul fotografic vibrațiilor sau șocurilor mecanice, în special atunci când înregistrați sau vizualizați imagini.

Atașarea și detașarea unui obiectiv

Atașarea unui obiectiv

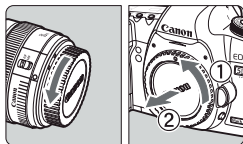

1 Îndepărtați capacele.

- Îndepărtați capacele protectoare ale obiectivului și ale monturii, rotindu-le în sensul săgeților din imagine.

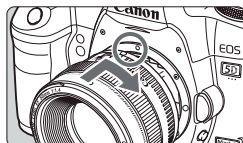

2 Montați obiectivul.

- Potrivii punctele roșii de pe obiectiv și de pe corpul aparatului și rotiți obiectivul așa cum este indicat în imagine până se blochează în montură.

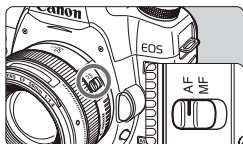

3 Comutați în modul <AF> din selectorul de pe obiectiv.

- Dacă este selectat <MF>, nu veți putea focaliza automat.

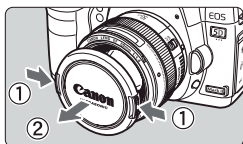

4 Scoateți capacul de protecție frontală al obiectivului.

- Nu priviți prin obiectiv direct spre soare. Vă puteți pierde vederea.
- Acest model de aparat fotografic nu poate fi utilizat cu obiective EF-S.

Minimizarea efectelor prafului

- Schimbați obiectivele în locuri lipsite de praf.
- Când depozitați aparatul fără obiectiv atașat, puneți capacul de protecție al monturii.
- Înainte de a monta capacul de protecție pe montura obiectivului, curățați-l de praf.

Despre zoom

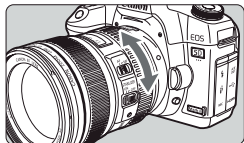

Pentru a utiliza zoom-ul, rotiți cu mâna inelul pentru zoom.

Dacă doriți să utilizați zoom-ul, faceți asta înainte de a focaliza. Dacă focalizați după zoom, imaginea poate ieși ușor neclară.

Detașarea obiectivului

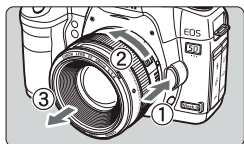

Apăsați butonul pentru deblocarea obiectivului și rotiți obiectivul în sensul arătat de săgeata din imagine.

- Rotiți obiectivului până la capăt, apoi detașați-l de corpul aparatului.
- Puneți capacul de protecție pe montura obiectivului.

Atașarea unui parasolar

Când este montat pe obiectivul EF24-105 f/4L IS USM, parasolarul EW-83H poate bloca pătrunderea luminii nedorite și poate proteja lentila frontală de ploaie, zăpadă, praf etc. Când puneți aparatul în geantă, parasolarul poate fi montat invers.

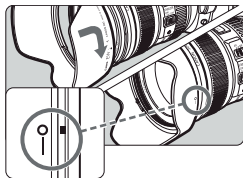

1 Potrivii marcajul roșu de pe parasolar cu marcajul roșu de pe marginea obiectivului.

2 Rotiți parasolarul în poziția indicată în imagine.

- Rotiți parasolarul în sensul acelor de ceas pentru a-l fixa.



- Dacă parasolarul nu este montat corect, imaginea poate avea marginile întunecate.
- Când atașați sau scoateți parasolarul, prindeți-l de bază nu de margine. Dacă îl țineți de margine, se poate deforma și devine dificil de rotit.

Despre sistemul de stabilizare a imaginii

Când utilizați funcționalitatea IS a obiectivului, mișcările aparatului fotografic sunt contracarate și se obțin imagini clare, nemișcate. Procedura descrisă aici se referă la obiectivul EF24-105 f/4L IS USM.

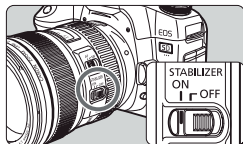

1 Alegeți poziția <ON> a comutatorului IS.

- Alegeți poziția <ON> a comutatorului de pornire a aparatului fotografic.

2 Apăsați declanșatorul pe jumătate.

- ▶ Sistemul de stabilizare a imaginii va intra în acțiune.

3 Realizați fotografia.

- Când imaginea din vizor este stabilă, apăsați declanșatorul până la capăt pentru a realiza fotografia.



- Sistemul de stabilizare nu este eficient pentru fotografierea subiectelor aflate în mișcare.
- E posibil ca sistemul de stabilizare să nu fie eficient pentru contracararea mișcărilor ample ale aparatului, de pildă într-o barcă care se balansează.
- Dacă utilizați obiectivul EF24-105 f/4L IS USM pentru urmărirea mișcărilor unui subiect (panning), corectarea mișcărilor aparatului poate fi mai puțin eficientă.



- Stabilizatorul de imagine poate funcționa atât în modul <AF> cât și în modul <MF>.
- Dacă utilizați un trepied, puteți economisi energia acumulatorului decuplând sistemul de stabilizare (comutator IS în poziția <OFF>).
- Stabilizatorul de imagine este eficient și în situația în care aparatul este montat pe un monopod.

Operațiuni de bază

Reglarea clarității vizorului

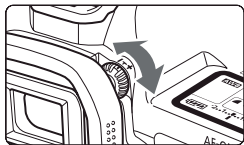

Rotiți butonul de ajustare a dioptrelui.

- Rotiți butonul dioptrelui până ce vedeți clar în vizor toate cele 9 puncte de focalizare.



Dacă dioptrul vizorului nu vă oferă claritatea necesară, vă recomandăm utilizarea uneia dintre lentilele suplimentare de reglare, model E (sunt disponibile 10 tipuri).

Susținerea aparatului fotografic

Pentru imagini clare, nu mișcați aparatul în timpul fotografierii.

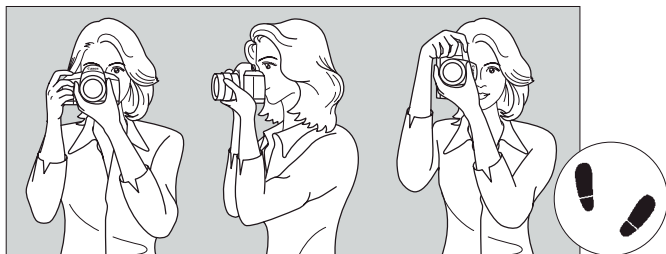

Orientarea pe orizontală

Orientarea pe verticală

1. Prindeți bine aparatul de mâner.
2. Țineți obiectivul cu mâna stângă.
3. Apăsăți cu delicatețe declanșatorul, cu ajutorul indexului mâinii drepte.
4. Țineți coatele lipite de corp.
5. Țineți aparatul lipit de față și priviți în vizor.
6. Pentru a avea mai multă stabilitate, așezați un picior în fața celuilalt.

Declanșatorul

Declanșatorul are două trepte. Poate fi apăsat până la jumătate și complet, până la capăt.

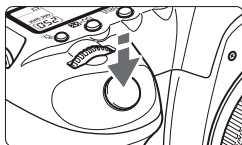

Dacă se apasă doar pe jumătate:

Se activează focalizarea automată și exponeometrul intern care determină timpul de expunere și diafragma.

Pe afișajul LCD și în vizor vor fi afișați parametrii expunerii (f/4).

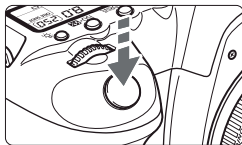

Dacă se apasă până la capăt:

Se activează obturatorul și se realizează fotografia.

Prevenirea mișcărilor aparatului fotografic

Mișcările aparatului în timpul expunerii pot provoca imagini neclare. Pentru a evita acest lucru, țineți cont de următoarele:

- Susțineți aparatul așa cum vi s-a explicat în pagina anterioară.
- Apăsați pe jumătate declanșatorul pentru a focaliza, apoi până la capăt pentru a realiza fotografia.



- În modurile P/Tv/Av/M/B, apăsarea butonului <AF-ON> are același efect.
- Dacă apăsați declanșatorul direct până la capăt sau dacă apăsați rapid până la capăt după ce ați apăsat până la jumătate, fotografia va fi executată cu o mică întârziere.
- În timp ce navigați prin meniuri, vizualizați imagini sau în timpul scrierii pe cartelă a imaginilor, puteți reveni la realizarea fotografiilor apăsând pe jumătate declanșatorul.



Utilizarea selectorului principal

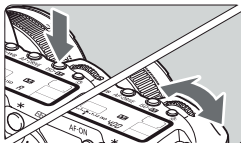

- (1) Dacă rotiți selectorul principal <🔍> după ce ați apăsat unul dintre butoane:

Butoanele rămân active timp de 6 secunde după apăsarea lor (⊘6). În acest interval, puteți roti selectorul <🔍> pentru a alege parametrul dorit.

Când expiră cele 6 secunde sau la apăsarea pe jumătate a declanșatorului, aparatul va fi gata de fotografiat.

- Utilizați selectorul în acest fel pentru a alege modul de expunere, AF, sensibilitatea ISO, punctul de focalizare etc.

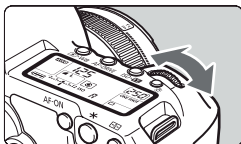

- (2) Dacă rotiți selectorul <🔍> fără a apăsa vreunul dintre butoane:

Priviți în vizor sau pe ecranul LCD și modificați parametrii rotind <🔍>.

- Utilizați-l în acest mod pentru a modifica timpul de expunere, valoarea diafragmei etc.



Utilizarea selectorului multifuncțional

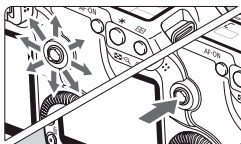

Selectorul multifuncțional <🔍> este, de fapt, un joystick cu 8 poziții și cu un buton central.

- Folosiți selectorul multiplu pentru a alege punctul de focalizare, pentru corecția balansului de alb, pentru deplasarea punctului de focalizare sau deplasarea lupei în timpul modului LiveView, pentru derularea imaginii vizualizate mărit, pentru operarea în ecranul de control rapid etc.

Poate fi utilizat și pentru selectarea și modificarea opțiunilor din meniuri (cu excepția [E] Erase images și [F] Format).

Utilizarea selectorului rapid

Pentru ca selectorul <O> să fie activ, comutatorul de pornire trebuie să fie în poziția <ON>.

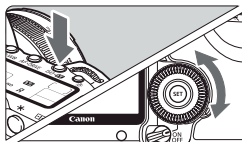

(1) Dacă rotiți selectorul <O> după apăsarea unui buton:

Butoanele rămân active timp de 6 secunde după apăsarea lor (♻️). În acest interval, puteți roti selectorul <O> pentru a alege parametrul dorit.

Când expiră cele 6 secunde sau la apăsarea pe jumătate a declanșatorului, aparatul va fi gata de fotografiat.

- Utilizați-l în acest fel pentru a seta balansul de alb, modul de avans, compensarea expunerii la blitz, punctul de focalizare etc.

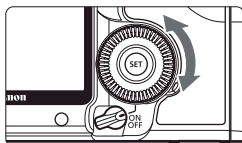

(2) Dacă rotiți selectorul <O> fără a apăsa vreunul dintre butoane:

Priviți în vizor sau pe ecranul LCD pentru a modifica parametrii.

- Utilizați-l în acest fel pentru a modifica gradul de compensare a expunerii, valorile diafragmei în modurile manuale etc.



Opțiunea (1) este activă chiar cu comutatorul de pornire în poziția <ON>.

Utilizarea ecranului de control rapid

Setările de fotografiere sunt afișate pe ecranul LCD de unde se pot selecta și modifica rapid. Acesta se numește ecranul de control rapid.

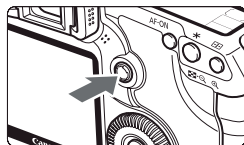

1 Afișați ecranul de control rapid

- Apăsați în mijloc selectorul <☆>.
- ▶ Va fi afișat ecranul de control rapid. (☆10)



☐ Complet automat



P/Tv/Av/M/B

2 Alegeți setarea dorită.

- Folosiți selectorul <☆> pentru alegerea unei setări.
- În modul complet automat <☐> se pot alege unele moduri avans (p.85) și nivelul de calitate al imaginii (p.54).
- ▶ În partea inferioară a ecranului va fi afișată o scurtă descriere a funcționalității.
- Rotiți <○> sau <☀> pentru a modifica parametrii setării.

3 Realizați fotografia.

- Apăsați până la capăt declanșatorul și realizați fotografia.
- ▶ Ecranul LCD se va stinge și va fi afișată imaginea fotografiată.



Dacă funcția personalizabilă [**C.Fn III -3: AF Point Selection method**] este setată cu opțiunea [**1: Multi-controller direct**], ecranul de control rapid nu va putea fi afișat.



Consultați pagina 51 pentru mai multe informații despre modul <☐> auto creativ.

Familiarizarea cu ecranul de control rapid

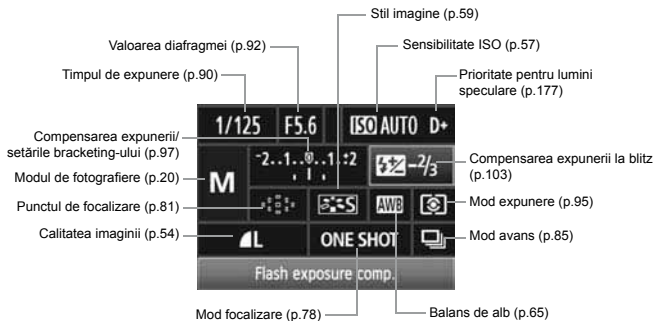

Afișajul pentru setarea funcțiilor



- Alegeți setarea din ecranul de selecția rapidă și apăsați <Set>. Va fi afișat ecranul cu parametrii setării respective (cu excepția timpului de expunere și a diafragmei).
- Rotiți selectorul <O> sau <Sunet> pentru a modifica parametrii.
- Apăsați butonul <Set> pentru a vă întoarce la ecranul de selecție rapidă.



Prioritatea pentru luminile speculare <D+> nu poate fi setată cu ajutorul ecranului de selecție rapidă.

MENU Operațiuni cu meniul

O serie de funcționalități poate fi setată prin intermediul meniurilor. Acestea includ calitatea imaginii, data și ora etc. În acest sens, priviți la ecranul LCD și utilizați butonul <MENU> și selectoarele <☰> și <○>.

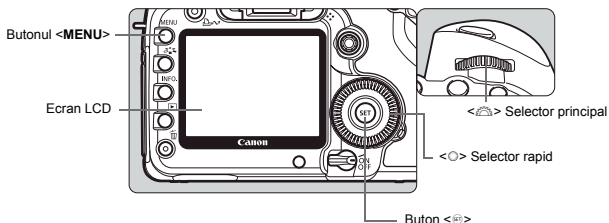

Ecranul modurilor automate (□/CA)

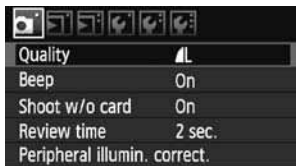

* În modurile complet automate, separatoarele [☰/☰/★] nu sunt afișate. Anumite componente ale meniului nu sunt disponibile (afișate) când selectați unul dintre modurile complet automate.

Ecranul modurilor P/Tv/Av/M/B

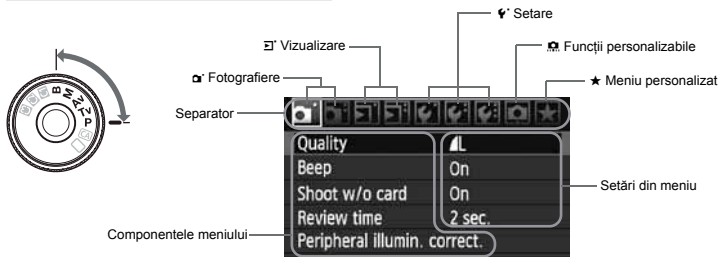

Procedurile pentru utilizarea setărilor din meniu

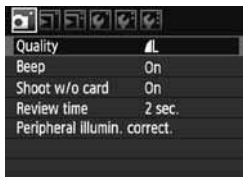

- 1 Afișați meniul.**
- Apăsați butonul <MENU> pentru a afișa meniul.

- 2 Alegeți un separator.**
- Rotiți selectorul <☀> pentru a alege un separator.



- 3 Alegeți parametrul dorit.**
- Rotiți selectorul <○> pentru a alege un parametru, apoi apăsați <SET>.

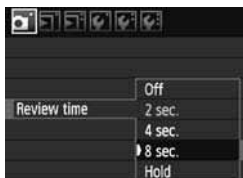

- 4 Modificați valoarea unui parametru**
- Rotiți selectorul <○> pentru a modifica valoarea unui parametru.
 - Valoarea aleasă este indicată în albastru.

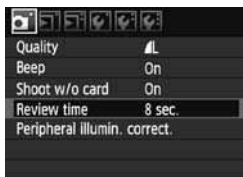

- 5 Alegeți setarea dorită.**
- Apăsați <☑> pentru a confirma selecția.

- 6 Părăsiți meniul.**
- Apăsați <MENU> pentru a părăsi meniul și a vă întoarce la fotografiere.



- Din acest moment, toate explicațiile prezentate pornesc de la presupunerea că ați apăsat butonul <MENU> pentru a afișa meniul.
- Pentru setări poate fi utilizat și selectorul <☼>. (Cu excepția [E] Erase images] și [F] Format].)

Înainte de a începe

MENU Alegerea limbii



1 Alegeți [Language].

- Alegeți [Language] (al treilea de sus) din separatorul [▼] și apăsați <SET>.



2 Alegeți limba dorită.

- Rotiți <◁> sau <☀> pentru a alege limba dorită, apoi apăsați <SET>.
- ▶ Limba se va schimba.

MENU Modificarea datei și a orei

Verificați dacă data și ora afișate sunt corecte. Dacă nu, potriviți data și ora.



1 Alegeți [Date/Time].

- Alegeți [Date/Time] din separatorul [▼] și apăsați <SET>.



2 Potriviți data, ora și formatul datei.

- Rotiți <◁> pentru a alege un număr.
- Apăsați <SET> pentru a se afișa ⚙.
- Rotiți <◁> pentru a selecta setarea dorită, apoi apăsați <SET> (va reveni la □).

3 Părăsiți setarea datei și a orei.

- Rotiți <◁> pentru a alege [OK] apoi apăsați <SET>.
- Data și ora vor fi potrivite, iar meniul va fi reafișat.



Setarea corectă a datei și orei este importantă, deoarece aceste informații se vor înregistra împreună cu fiecare fotografie.

MENU Formatarea cartelei

Recomandăm formatarea cartelei în aparat dacă aceasta este nouă sau dacă a mai fost formatată în alt aparat fotografic sau pe un computer.

- !** La formatare se șterg toate informațiile și imaginile de pe cartelă. Vor fi șterse chiar și imaginile protejate, așadar asigurați-vă că nu există nimic de care să mai aveți nevoie. La nevoie, transferați mai întâi toate imaginile pe un computer înainte de a formata cartela.

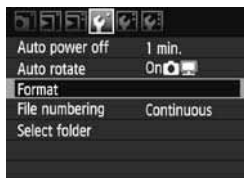
**1** Alegeți [Format].

- Alegeți [Format] din separatorul [▼], apoi apăsați <SET>.

**2** Alegeți [OK].

- Rotiți <O> pentru a alege [OK] apoi apăsați <SET>.
- ▶ Cartela va fi formatată.
- ▶ Când formatarea este completă, va fi reafășat meniul.

- !** Când este formatată cartela sau sunt șterse informațiile, se modifică doar informațiile referitoare la fișiere. Datele reale nu se șterg complet. Țineți cont de acest lucru dacă doriți să vindeți cartela sau să o aruncați. Înainte de a o arunca, distrugeți fizic cartela pentru a evita însușirea informațiilor personale de către terțe părți.



Capacitatea cartelei afișată pe ecranul aparatului poate fi mai mică decât cea înscrisă pe cartelă.

MENU Alegerea intervalului de auto-închidere/ funcția de auto-închidere

Puteți seta închiderea automată a aparatului fotografic după diferite intervale de timp de inactivitate. Dacă nu doriți acest lucru, alegeți opțiunea **[Off]**. După închidere, aparatul poate fi reactivat prin apăsarea declanșatorului sau oricărui alt buton.



1 Alegeți **[Auto power off]**.

- Alegeți **[Auto power off]** din separatorul **[☛]**, apoi apăsați **<⏏>**.

2 Alegeți intervalul de timp dorit.

- Rotiți **<⏏>** pentru a modifica parametrul, apoi apăsați **<⏏>**.



Chiar dacă alegeți opțiunea **[Off]**, ecranul LCD se va închide automat după 30 min. pentru a economisi acumulatorul. (Alimentarea aparatului nu se întrerupe)

MENU Revenirea la setările implicite (de fabricație)★

Setările aparatului fotografic și cele din meniu pot fi readuse la valorile implicite.

**1** Alegeți [Clear settings].

- Alegeți [Clear settings] din separatorul [F:], apoi apăsați <☺>.

**2** Alegeți [Clear all camera settings].

- Rotiți <○> pentru a alege [Clear all camera settings], apoi apăsați <☺>.

**3** Alegeți [OK].

- Rotiți <○> pentru a alege [Clear all camera settings], apoi apăsați <☺>.
- ▶ Opțiunea [Clear all camera settings] va reseta setările aparatului fotografic la următoarele valori implicite:

Setări fotografiere

Mod AF	Cadru unic
Selecția punctului de focalizare	Selecție automată
Mod expunere	<input checked="" type="checkbox"/> (evaluativ)
Mod avans	<input type="checkbox"/> (Cadru unic)
Compensarea expunerii	0 (zero)
Bracketing	Anulat
Compensarea expunerii la blitz	0 (zero)
Mod LiveView	Inactiv
Funcții personalizabile	Nemodificate



Setări înregistrare imagine

Calitatea imaginii	L
Sensibilitate ISO	Auto
Stil imagine	Standard
Spațiu culoare	sRGB
Balans de alb	AWB (Auto)
Corecție WB	Anulat
Bracketing WB	Anulat
Corecția iluminării periferice	Activat/ date corecție reținute
Numerotare fișiere	Continuă
Curățare automată	Activat
Date pete praf	Șterge

Setări fotografieri

Autoînchidere	1 min.
Beep	Activ
Fotografie fără cartelă	Activ
Durată previzualizare	2 sec.
Alertă lumini speculare	Anulat
Afișare punct focalizare	Anulat
Histogramă	Strălucire

Setări înregistrare imagine

Salt imagine cu 	10 imagini
Rotire automată	La  
Strălucire ecran	Auto: standard
Data și oră	Nemodificat
Limbă	Nemodificat
Video	Nemodificat
Setări personale	Nemodificat
Meniu personal	Nemodificat

MENU Despre informațiile referitoare la drepturile de autor[☆]

Dacă utilizați software-ul EOS Utility (inclus în pachet) pentru introducerea datelor referitoare la drepturile de autor, acestea vor fi adăugate informațiilor EXIF ale imaginii. Informațiile despre dreptul de autor pot fi doar vizualizate sau șterse în aparat. Dacă nu au fost introduse aceste informații, pe ecran vor fi afișate în gri și nu vor putea fi utilizate.



- În ecranul **[Clear settings]** apăsați butonul <INFO.> pentru a afișa informațiile despre drepturi de autor.
- Apăsați butonul <MENU> pentru a vă întoarce la ecranul **[Clear settings]**.
- Pentru a șterge informațiile despre drepturile de autor selectați **[Delete copyright information]** în ecranul **[Clear settings]**.

2

Operațiuni de bază

În acest capitol se explică cum trebuie utilizate modurile complet automate (□/CA) pentru a obține cele mai bune rezultate.

Tot ce trebuie să faceți atunci când utilizați modurile complet automate (□/CA) este să îndreptați aparatul către subiect iar toate setările vor fi făcute automat (p.198). Deasemenea, pentru a evita realizarea imaginilor de proastă calitate, în modurile complet automate nu este posibilă modificarea setărilor importante.

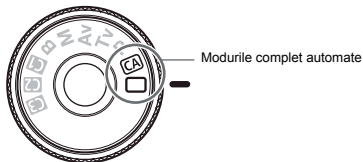

Despre sistemul de optimizare a iluminării

În modurile complet automate (□/CA), sistemul de optimizare a iluminării va regla setările pentru a se obține maxim de contrast și strălucire. Acest sistem este activ implicit în modurile **P/Tv/Av** (p.177)

☐ Utilizarea modului complet automat



1 Cu ajutorul selectorului de moduri alegeți <☐>.

Punct de focalizare AF



2 Îndreptați către subiect oricare dintre punctele de focalizare.

- Toate punctele vor fi folosite pentru focalizare și, în general, obiectul cel mai apropiat va fi folosit pentru focalizare.
- Va fi mai ușor de focalizat dacă îndreptați către subiect punctul central.

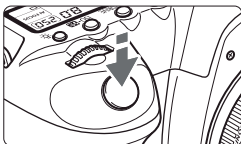

3 Focalizați subiectul.

- Apăsați declanșatorul la jumătate. Inelul de focalizare se va roti pentru a focaliza.
- ▶ Punctul care va obține focalizarea va clipi în roșu. Beeper-ul va suna și indicatorul de confirmare a focalizării <●> se va aprinde în vizor.



Indicator de confirmare a focalizării

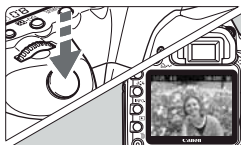

4 Realizați fotografia.

- Apăsați până la capăt declanșatorul pentru a realiza fotografia.
- ▶ Imaginea captată va fi afișată pe ecranul LCD timp de aproximativ 2 secunde.

? Întrebări frecvente

- **Indicatorul de confirmare a focalizării <●> clipește și nu reușesc să focalizez.**
Îndreptați punctul de focalizare către o regiune cu un bun contrast și apăsați declanșatorul până la jumătate (p.84). Dacă sunteți prea aproape de subiect, îndepărtați-vă și încercați din nou.
- **Uneori, mai multe puncte de focalizare clipeșc în același timp.**
Acest lucru arată că focalizarea a fost obținută pentru toate aceste puncte. Atât timp cât clipește punctul AF de pe subiectul ales, puteți fotografia.
- **Beeper-ul continuă să sune discret. (Indicatorul de confirmare a focalizării <●> nu se aprinde.)**
Acest lucru indică focalizarea continuă pe un subiect aflat în mișcare. (Indicatorul de confirmare a focalizării nu se aprinde.) Cât timp beeper-ul sună, puteți declanșa și fotografia un subiect aflat în mișcare deoarece este focalizat.
- **Nu reușesc să focalizez chiar dacă apăș declanșatorul pe jumătate.**
Atât timp cât comutatorul de selecție al modului de focalizare este în poziția <MF> (focalizare manuală), aparatul nu focalizează automat. Selectați poziția <AF> (focalizare automată).
- **Clipește valoarea afișată a timpului de expunere.**
Nu este suficientă lumină. Dacă realizați fotografia poate ieși mișcată deoarece timpul de expunere este lung (lent). Folosiți fie un trepied sau un blitz extern din seria Speedlite EX (vândut separat, p.103).
- **Deși am utilizat un blitz Speedlite extern, partea de jos a imaginii a ieșit întunecată.**
Dacă aveți un parasolar montat, acesta poate bloca o parte din lumina blitz-ului. Detașați parasolarul înainte de a fotografia un subiect apropiat de aparat.

Tehnici de fotografiere complet automată

Reîncadrarea imaginii



În funcție de scenă, așezați subiectul mai aproape de partea stângă sau dreaptă a imaginii pentru a obține o imagine echilibrată și cu perspective corecte.

În modul <input type="checkbox"/> (complet automat), focalizarea se va fixa pe subiect atâta timp cât țineți apăsat declanșatorul pe jumătate. În această situație puteți reîncadra imaginea și apoi apăsa complet pe declanșator pentru a realiza fotografia. Această tehnică se numește “fixarea focalizării”.

Fotografierea unui subiect aflat în mișcare



În modul complet automat <input type="checkbox"/> AI Servo AF va intra în acțiune pentru a focaliza continuu un subiect aflat în deplasare. Focalizarea se menține atâta timp cât țineți declanșatorul apăsat pe jumătate și punctul de focalizare pe subiect. În momentul în care doriți să realizați fotografia, apăsați complet declanșatorul.

CA Fotografierea în modul creativ

Modul complet automat <□> se ocupă de toate setările aparatului în timp ce modul auto creativ <CA> vă permite modificarea strălucirii, profunzimii de câmp și tonalității (în stilurile de imagine). Setările implicite sunt identice cu cele din modul complet automat <□>.

* prescurtarea CA provine de la "Creative Auto".



1 Alegeți modul <CA>.

- ▶ Ecranul modului auto creativ este afișat pe display.



2 Apăsați <∗> direct pe centru.

- ▶ Puteți utiliza selectorul <∗> pentru a alege o funcție. (∗10)
- Se pot alege funcțiile (1) – (5). Acestea sunt explicate pe pagina următoare.



3 Alegeți setarea dorită.

- Utilizați selectorul <∗> pentru a alege funcția dorită.
- În partea de jos a ecranului este afișată o scurtă explicație a funcției alese.
- Rotiți <○> sau <☀> pentru a modifica setările.
- Apăsați <∗> direct pe centru pentru a vă întoarce la ecranul din pasul 2.

4 Realizați fotografia.

- Ecranul LCD se stinge când fotografia este realizată.



Dacă alegeți alt mod de fotografiere sau dacă închideți aparatul, setările modului auto creativ vor reveni la valorile implicite. Se vor menține doar setările pentru calitatea imaginii, temporizator și cele pentru telecomandă.

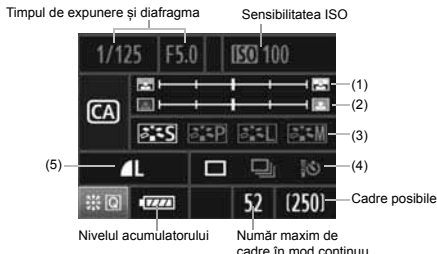

(1) Modificarea clarității fundalului.

Prin deplasarea spre stânga al marcajului, fundalul va deveni mai neclar. Invers, prin deplasarea spre dreapta, fundalul va fi mai bine focalizat.

(2) Modificarea strălucirii imaginii.

Prin deplasarea spre stânga al marcajului, imaginea va deveni mai întunecată, iar spre dreapta – mai luminoasă.

(3) Stiluri de imagine.

Puteți alege dintre 4 stiluri diferite de imagine (p.59, 60).

(4) Fotografierea cadru cu cadru, în mod continuu, cu temporizare și cu ajutorul telecomenzii.

Dacă alegeți <☐>, puteți fotografia continuu cu un frecvență de apx. 3,9 cadre pe secundă. Dacă alegeți <Ⓢ>, consultați informațiile (ℹ) din secțiunea “Utilizarea temporizatorului” (p.86) și secțiunea “Fotografierea cu ajutorul telecomenzii” (p.102).

(5) Calitatea imaginii.

Ecranul de selecție a calității imaginii va fi afișat la apăsarea buotnului <SET>. Pentru modificarea calității imaginii, consultați informațiile din secțiunea “Setarea calității imaginii”, pagina 54. După modificarea setărilor după preferință, apăsați <SET> pentru a reveni la ecranul din pasul 2 din pagina anterioară.



Funcția (1) nu poate fi utilizată cu un blitz extern.

3

Setările imaginii

În acest capitol sunt explicate setările legate de imagine: calitatea imaginii, sensibilitatea ISO, stilurile de imagine, balansul de alb, spațiul de culoare, etc.

- În modurile complet automate (\square/CA), doar calitatea imaginii, corecțiile de iluminare periferică și metodele de numerotare a fișierelor pot fi setate conform indicațiilor din acest capitol. De asemenea, pot fi create și selectate folderele.
- Plasarea simbolului ☆ la dreapta titlului paginii semnifică posibilitatea de a utiliza funcția respectivă în modurile <P/Tv/Av/M/B>.

MENU Alegerea calității imaginii

Puteți modifica rezoluția și calitatea imaginii. În mod JPEG, există 6 nivele de calitate: **L**, **L**, **M**, **M**, **S** și **S**. Există trei nivele de calitate RAW: **RAW**, **SRAW1** și **SRAW2**. Imaginile în format RAW trebuie procesate cu ajutorul pachetului software inclus (p.56)



1 Alegeți [Quality].

- În separatorul **[α]**, alegeți **[Quality]** apoi apăsați **<⊕>**.



2 Alegeți calitatea imaginii.

- Pentru a alege dintre nivelele RAW, rotiți selectorul **<⊕>**. Pentru alege dintre nivelele JPEG, rotiți selectorul **<⊙>**.
- În dreapta sus va fi afișată indicația ******M** (megapixeli) ******X******, care reprezintă rezoluția, iar **[***]** este numărul de cadre posibile (afișate până la 999).
- Apăsați **<⊕>** pentru a confirma calitatea imaginii aleasă.

Exemple de setări ale calității imaginii

doar **L**

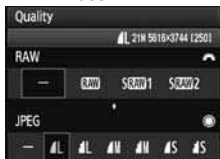

doar **RAW**

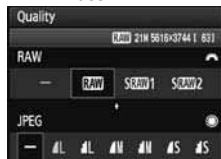

RAW + **L**



SRAW2 + **M**

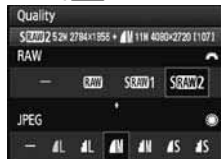

* Dacă **[-]** este ales atât pentru RAW cât și pentru JPEG, calitatea imaginii este **L**.

Ghid (aproximativ) pentru setările calității imaginii.

Calitate		Megapixeli	Dimensiune în print	Dimensiune fișier (MB)	Cadre posibile	Salva*
JPEG	L	apx. 21,0 (21,0M)	≥ A2	6,1	310	78 (310)
	L			3,0	610	610 (610)
	M	apx. 11,1 (11,1M)	apx. A3	3,6	510	330 (510)
	M			1,9	990	990 (990)
	S	apx. 5,2 (5,2M)	apx. A4	2,1	910	910 (910)
	S			1,0	1.680	1.680 (1.680)
RAW	RAW	apx. 21,0 (21,0M)	≥ A2	25,8	72	13 (14)
	SRAW1	apx. 10,0 (9,9M)	apx. A3	14,8	120	15 (15)
	SRAW2	apx. 5,2 (5,2M)	apx. A4	10,8	170	20 (20)
RAW + JPEG	RAW	apx. 21,0 apx. 21,0	≥ A2	25,8+6,1	57	8 (8)
	L		≥ A2			
	SRAW1	apx. 10,0 apx. 21,0	apx. A3	14,8+6,1	89	8 (8)
	L		≥ A2			
SRAW2	apx. 5,2 apx. 21,0	apx. A4	10,8+6,1	110	8 (8)	
L		≥ A2				

* salva – numărul maxim de cadre posibile într-o succesiune continuă.

- Valorile dimensiunii fișierelor, numărului posibil de cadre și numărul maxim de cadre în succesiune continuă (salva) au fost măsurate cu o cartelă de 2GB și standardele de testare Canon (ISO 100 și stil imagine "standard"). **Valorile pot varia în funcție de subiect, marca cartelei, sensibilitatea ISO, stilul de imagine, funcțiile personalizabile utilizate etc.**
- Numărul maxim de cadre posibil într-o succesiune continuă, din paranteze e măsurat cu o cartelă UDMA de 2GB, pe baza standardelor de testare Canon.



- Dacă alegeți modul RAW + JPEG, aceeași imagine va fi înregistrată simultan pe cartela de memorie în ambele formate de calitate. Imaginile vor fi salvate în același folder, cu același număr de fișier și extensii .JPG pentru JPEG și .CR2 pentru RAW).
- Când este ales SRAW1 sau SRAW2, pe afișaj va fi indicat doar SRAW.
- Semnificația semnelor este următoarea: RAW (RAW), SRAW1 (RAW1 mic), SRAW2 (RAW2 mic), JPEG, (fin), (normal), L (mare), M (mediu) și S (mic).

Despre formatul RAW

Formatul RAW reprezintă informația generată direct de senzor, transformată în informații digitale și salvată pe cartelă fără nici o modificare. Puteți alege trei formate RAW, **RAW**, **SRAW1** sau **SRAW2**.

Puteți utiliza pachetul software inclus pentru a face modificările necesare imaginilor salvate în format RAW. Din formatul RAW, aplicația software poate genera imaginea modificată, în format JPEG sau TIFF.



Despre funcția [C.Fn II-2: High ISO speed noise reduction] – reducerea zgomotului datorat valorilor ISO mari – și imaginile în format RAW sau RAW+JPEG.

Deși setările funcției personalizabile [C.Fn II-2: High ISO speed noise reduction] sunt aplicate imaginilor înregistrate, imaginile utilizate pentru vizualizare (pe ecranul LCD și/ sau la televizor) și cele pentru tipărirea directă (cu excepția RAW+ [L/ L]) nu sunt generate cu reducere de zgomot (zgomotul poate fi perceptibil în imagine).

Verificați efectul reducerii zgomotului cu ajutorul pachetului software Digital Photo Professional (inclus).



Recomandăm utilizarea pachetului software furnizat. Alte aplicații comerciale pot fi sau nu capabile să afișeze imaginile.

Numărul maxim posibil de cadre în fotografierea continuă (salvă)

Dimensiunea maximă a salvelor continue indicată pe pagina anterioară reprezintă numărul de cadre executate în mod continuu, fără oprire, cu o cartelă de 2GB.



Numărul este afișat în partea dreaptă, jos, a vizorului. Dacă dimensiunea maximă a salvei este mai mare sau egală cu 99, în vizor se va afișa numărul "99".



- Dimensiunea maximă a salvei continue este afișată chiar dacă nu există cartelă în aparat. Din acest motiv, asigurați-vă că în aparat există o cartelă înainte de a fotografia.
- Dacă [C.Fn II-2: High ISO speed noise reduction] este setat pe opțiunea [2: Strong] – intens – dimensiunea maximă a salvei continue va fi mult redusă.



Dacă dimensiunea salvei afișată în vizor este "99", asta înseamnă că ea poate fi de cel puțin 99 de cadre. Dacă este afișat un număr mai mic sau egal cu 98, atunci dimensiunea salvei va fi de maxim 98 de cadre. Dacă întrerupeți fotografierea continuă, dimensiunea maximă a salvei va crește. După ce vor fi scrise pe cartelă toate imaginile, dimensiunea maximă a salvei va fi conform celor prezentate la pagina 55.

ISO: Alegerea valorii sensibilității ISO ☆

Alegeți o valoare ISO potrivită nivelului de iluminare din jur. Valoarea sensibilității ISO reprezintă sensibilitatea senzorului la lumină. În modurile complet automate (□/CA), valoarea ISO este setată automat de către aparat (p.58).

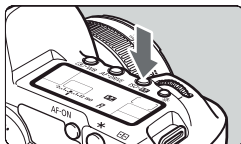

1 Apăsați butonul <ISO->. (♻6)

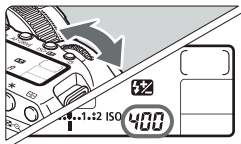

2 Alegeți valoarea ISO.

- Rotiți selectorul <> urmărind indicațiile de pe afișaj sau din vizor.
- Valoarea ISO poate fi aleasă din intervalul ISO 100–6400, în pași de 1/3 stop-uri.
- Dacă este selectat "A", valoarea ISO va fi setată automat (p.58).

Ghid pentru alegerea valorii sensibilității ISO

Sensibilitatea ISO	Condiții (fără blitz)	Distanța eficientă a blitz-ului
L, 100 – 200	Cer senin, exterior	Cu cât valoarea ISO este mai mare, cu atât va crește distanța eficientă a blitz-ului.
400 – 800	Cer acoperit, seara	
1600 – 6400, H1, H2	Interioare întunecate sau noapte	



- Dacă este aleasă opțiunea [**1: Enable**] a funcției personalizabile [**C.Fn II -3: Highlight tone priority**], intervalul setabil al ISO va fi cuprins între 200 – 6400 (p.177).
- Imaginile vor fi cu atât mai zgomotoase cu cât veți utiliza un ISO mai mare sau temperatura mediului este mai ridicată. Expunerile de lungă durată pot determina artefacte colorate pe imagine.
- Când utilizați valori ISO ridicate, zgomotul se poate organiza sub forma unor dungii orizontale.



Când este aleasă opțiunea [**1: On**] a funcției personalizabile [**C.Fn I -3: ISO expansion**], vor putea fi utilizate în plus valorile "L" (echivalent ISO 50), "H1" (echivalent ISO 12800) și "H2" (echivalent ISO 25600) (p.174).

Despre ISO automat – "A"



Dacă sensibilitatea ISO este setată pe "A", valoarea reală a ISO care va fi folosită va fi afișată când apăsați declanșatorul pe jumătate. Valoarea ISO va fi setată automat, în funcție de modul de fotografiere:

Modul de fotografiere	Sensibilitatea ISO
<input type="checkbox"/> / <input type="checkbox"/> / P / Tv / Av	ISO 100 – 3200
M / B	Fixat la ISO 400
Cu blitz	Fixat la ISO 400*

* Dacă utilizarea blitz-ului va genera o imagine supraexpusă, va fi aleasă valoarea ISO 100 sau mai mare.

: Alegerea unui stil de imagine ☆

Prin alegerea unui stil de imagine, puteți obține efectele potrivite expresivității fotografice dorite sau unui anumit tip de subiect.

Stilurile de imagine nu pot fi alese în modul complet automat <□>.

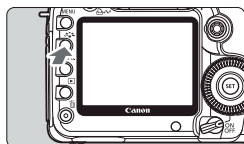

1 Apăsați butonul <📷>.

- Când sunteți gata de fotografiat, apăsați butonul <📷>.
- ▶ Va fi afișat ecranul stilurilor de imagine.



2 Alegeți un stil de imagine.

- Alegeți un stil de imagine cu ajutorul selectorului <📷> sau <🔍>, apoi confirmați selecția apăsând <📷>.
- Stilul de imagine va intra în acțiune, iar aparatul va fi pregătit.



Stilul de imagine poate fi ales și din meniul [ Picture Style].

Efecte ale stilurilor de imagine

Standard (: Standard)

Imaginea este plină de viață, clară și bine conturată. Acest stil de imagine este general valabil pentru majoritatea scenelor. Este stilul implicit în modul complet automat <□>.

Portret (: Tonuri catifelate ale pielii)

Este un stil de imagine recomandat pentru reproduceră tonurilor pielii. Imaginea este mai catifelată. Este eficient pentru prim-planuri de femei și copii. Prin modificarea setării [**Color tone**] (p.61) puteți ajusta tonalitatea culorii pielii.

Peisaj (: Albastru și verde intense)

Pentru imagini extrem de clare, bine conturate și albastru și verde puternice. Recomandat pentru peisaje impresionante.

Neutru

Acest stil de imagine este pentru cei care preferă să proceseze imaginile cu ajutorul unui computer. Oferă culori naturale și imagini estompate.

Fidel

Acest stil de imagine este pentru cei care preferă să proceseze imaginile cu ajutorul unui computer. Când subiectul este fotografiat la o temperatură de culoare de 5200K, culoarea este ajustată colorimetric pentru a se potrivi culorilor subiectului. Imaginile sunt plate și estompate.

Monocrom (: imagine monocromă)

Pentru fotografiile alb-negru.



Imaginile alb-negru fotografiate în format JPEG nu pot fi transformate în imagini color. Dacă doriți să fotografiați color, asigurați-vă că opțiunea **[Monochrome]** este inactivă. Când este selectată opțiunea **[Monochrome]**, în vizor și pe ecranul LCD va fi afișată indicația **<B/W>**.

Definit de utilizator 1–3







Puteți crea și înregistra propriul stil imagine pentru **[Portret]**, **[Peisaj]** etc (p.63). Fiecare stil de imagine care nu a fost personalizat va avea setările implicite identice cu stilul standard.

Despre simbolurile din stilurile de imagine

Simbolurile afișate în partea de sus a ecranului de selecție a stilurilor de imagine se referă la parametri precum claritatea sau contrastul imaginii. Cifrele indică valoarea parametrului, pentru fiecare stil de imagine.



Simboluri

	Claritate
	Contrast
	Saturație
	Tonalitate
	Efect filtru
	Efect tonare



Personalizarea unui stil de imagine [★]

Puteți personaliza un stil de imagine prin ajustarea parametrilor precum claritatea sau contrastul. Pentru a analiza efectele, executați câteva fotografii de test. Pentru personalizarea stilului monocrom, consultați pagina următoare.





1 Apăsați butonul .

2 Alegeți un stil de imagine.

- Rotiți selectorul  sau  pentru a alege un stil de imagine, apoi apăsați butonul .



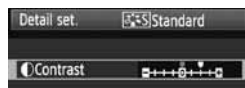

3 Alegeți un parametru.

- Rotiți selectorul  pentru a alege un parametru, apoi apăsați .



4 Setări parametrul.

- Rotiți selectorul  pentru a ajusta parametrul după preferințe, apoi apăsați .
- Apăsați butonul  pentru a salva parametrul modificat. Va fi reafișat ecranul de selecție al stilului de imagine.
- ▶ Orice setare diferită de cea implicită va fi afișată în albastru.



Valorile parametrilor și efectele asupra imaginii

	0: Contururi mai puțin clare	+7: Contururi clare
	-4: Contrast scăzut	+4: Contrast ridicat
	-4: Saturație scăzută	+4: Saturație ridicată
	-4: Tonalitate roșietică a pielii	+4: Tonalitate gălbuie a pielii



- Prin selectarea **[Default set.]** în pasul 3, puteți reseta stilul respectiv la parametrii săi impliciți.
- Pentru a utiliza stilul de imagine modificat, urmați pasul 2 de pe pagina anterioară pentru a selecta stilul dorit, apoi fotografiați.

Modificările stilului monocrom

Pentru stilul monocrom, pe lângă modificările parametrilor **[Sharpness]** și **[Contrast]** explicate pe pagina anterioară puteți seta efecte tip filtru – **[Filter effect]** – și efecte de tonare – **[Toning effect]**.

● Efect filtru

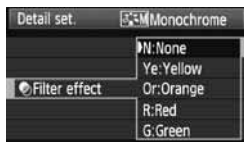

Cu ajutorul unui efect tip filtru aplicat unei imagini monocrome, puteți scoate și mai mult în evidență verdele copacilor sau albastrul cerului.

Filtru	Exemple de efecte asupra imaginii
N: Fără filtru	Imagini alb-negru obișnuite, fără efecte tip filtru.
Ye: Galben	Cerul albastru va părea mai natural, iar norii vor fi mai bine conturați.
Or: Oranj	Cerul albastru va părea mai întunecat. Apusul va fi mai strălucitor.
R: Roșu	Cerul și mai întunecat. Frunzele ruginii vor fi mai bine conturate și luminoase.
G: Verde	Tonurile pielii vor fi corecte. Frunzele vor fi mai conturate și mai luminoase.



Efectul filtrului este accentuat de creșterea valorilor parametrului **[Contrast]**.

● Efect de tonare

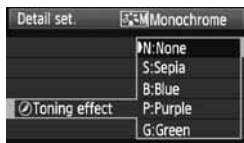

Prin aplicarea unui efect de tonare, imaginile monocrome vor avea o dominantă cromatică. Puterea de impresionare a unei imagini poate fi accentuată.

Se pot aplica următoarele efecte de tonare: fără efect (**[N:None]**), sepia (**[S:Sepia]**), albastru (**[B:Blue]**), vînțiu (**[P:Purple]**), verde (**[G:Green]**).

☰: Înregistrarea unui stil de imagine ☆

Puteți selecta un stil de imagine, de pildă **[Portrait]** sau **[Landscape]**, îi puteți modifica după preferință parametrii, apoi îl puteți salva sub pozițiile **[User Def. 1]**, **[User Def. 2]** sau **[User Def. 3]**. Puteți crea stiluri de imagine cu parametri diferiți. Deasemenea, puteți modifica un stil de imagine care a fost înregistrat în aparatul fotografic cu ajutorul aplicației software furnizate.

1 Apăsați butonul <☰>.



2 Selectați [User Def.].

- Rotiți selectorul <☰> sau <○> pentru a alege **[User Def. *]** apoi apăsați <INFO>.



3 Apăsați <☰>.

- Cu **[Picture Style]** selectat, apăsați <☰>.



4 Alegeți stilul de bază.

- Rotiți selectorul <○> pentru alege stilul de bază, apoi apăsați <☰>.
- Pentru a modifica parametrii unui stil de imagine înregistrat în aparat cu ajutorul aplicației software furnizate, alegeți stilul de imagine în acest pas.



5 Alegeți un parametru.

- Alegeți un parametru, de pildă **[Sharpness]** (claritate), apoi apăsați <☰>.



6 Modificați parametrul.

- Rotiți <○> pentru a modifica după preferință parametrul ales, apoi apăsați <SET>. Pentru detalii, vezi "Personalizarea unui stil de imagine", paginile 61–62.
- Apăsați <MENU> pentru a înregistra noul stil de imagine. Va fi reafișat ecranul de selecție al stilurilor de imagine.
- ▶ Stilul de bază va fi indicat în dreapta indicației [User Def. *].

🗨️ Dacă un stil de imagine a fost deja înregistrat în pozițiile [User Def. *], modificarea stilului de bază de la pasul 4 va anula setările anterioare ale stilului de imagine.

📷 Pentru a utiliza stilul de imagine înregistrat, urmați procedura de la pasul 2, pagina anterioară, pentru a selecta [User Def. *], apoi fotografiați.

WB: Setarea balansului de alb ☆

Balansul de alb se folosește pentru ca zonele albe ale imaginii să apare albe și în fotografie. În mod normal, utilizarea balansului automat de alb <AWB> va produce un alb echilibrat. Dacă, însă, nu se pot obține culori naturale cu ajutorul <AWB>, puteți selecta un balans de alb pentru fiecare dintre sursele de lumină, sau îl puteți seta manual prin fotografierea unui obiect alb. Balansul de alb este setat automat, <AWB>, în modurile complet automate (□/CA).

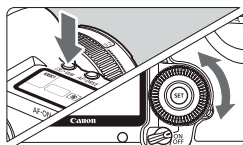

1 Apăsați butonul <WB>.

2 Selectați balansul de alb.

- Priviți la afișajul LCD (de deasupra) și rotiți selectorul <WB>.



Pe display	Mod	Temperatura de culoare (apx., grade Kelvin)
AWB	Auto	3.000 – 7.000
	Lumină de zi (cer senin)	5.200
	Umbră	7.000
	Înnorat	6.000
	Lumină incandescentă (tungsten)	3.200
	Lumină fluorescentă albă	4.000
	Blitz	6.000
	Balans de alb personalizat (p.67)	2.000 – 10.000
	Temperatură de culoare (p.67)	2.500 – 10.000

Despre balansul de alb

Ochiul percepe un obiect alb ca fiind alb indiferent de natura luminii. În cazul unui aparat fotografic, temperatura de culoare este modificată cu ajutorul unui program care face ca suprafețele albe să apară albe și în fotografie. Această modificare este baza corecțiilor de culoare. Rezultatul sunt fotografiile în care culorile au aspect natural.



Pentru setarea balansului de alb puteți utiliza și meniul [WB: White balance].

Balans de alb personalizat

Balansul de alb personalizat vă permite setarea manuală a balansului de alb pentru o anumită sursă de lumină, pentru a obține rezultate mai precise. Executați această procedură sub sursa de lumină pe care o utilizați.

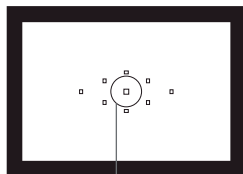

Cercul expunerii spot

1 Fotografați un obiect de culoare albă.

- Obiectul trebuie să fie plan, uniform colorat și să acopere inelul expunerii în spot.
- Focalizați manual și potriviți expunerea standard pentru obiectul alb fotografiat.
- Puteți seta orice balans de alb.



2 Alegeți [Custom WB].

- Alegeți [**Custom WB**] din separatorul [**WB**], apoi apăsați <SET>.
- ▶ Va fi afișat ecranul de selecție al balansului de alb.



3 Importați informațiile despre balansul de alb.

- Rotiți <▲> sau <○> pentru a alege imaginea fotografiată la pasul 1, apoi apăsați <SET>.
- ▶ Alegeți [**OK**] în ecranul care apare. Informațiile vor fi importate.

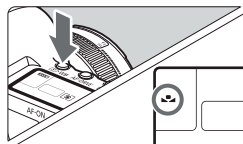

4 Apăsați butonul <WB>. (06)

- Apăsați butonul <WB> după ce părăsiți meniul.

5 Selectați balansul de alb personalizat.

- Priviți la panoul LCD (de deasupra) și rotiți <○> pentru a selecta <WB>.



- Dacă expunerea fotografiei de la pasul 1 este departe de valoarea standard, nu se poate obține un balans de alb corect.
- Imaginile realizate cu setarea **[Monochrome]** activată (p.60), nu pot fi selectate la pasul 3.



- Un balans de alb mult mai corect poate fi obținut dacă se utilizează un mar-tor de gri (se poate cumpăra) 18% în locul obiectului alb.
- Balansul de alb personalizat obținut cu aplicația software furnizată poate fi salvat sub <[M]>. Dacă executați pasul 3, informațiile profilului de balans de alb personalizat vor fi șterse.

K Setarea temperaturii de culoare

Puteți seta numeric în grade Kelvin temperatura de culoare a balansului de alb. Această funcționalitate este pentru utilizatorii experimentați.

1 Alegeți **[White balance]**.

- Alegeți **[White balance]** din separatorul <[M]>, apoi apăsați <[SET]>.

2 Potrivii temperatura de culoare.

- Rotiți <[O]> pentru a alege **[K]**.
- Rotiți <[Sun]> pentru a potrivi temperatura de culoare, apoi apăsați <[SET]>.
- Temperatura de culoare poate fi setată în intervalul 2.500K – 10.000K în pași de 100K.

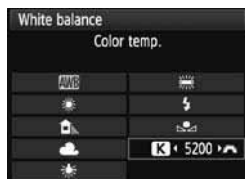

- Când setați temperatura de culoare pentru o sursă de lumină artificială, corectați balansul de alb (magenta sau verde) după necesități.
- Dacă doriți să setați <[K]> după indicațiile unui colorimetru industrial, realizați câteva cadre test și modificați setările pentru a compensa diferențele dintre indicațiile colorimetrului și cele ale aparatului fotografic.t

WB \leftrightarrow Corecția balansului de alb ☆

Odată setat, balansul de alb poate fi corectat. Aceste ajustări au același efect ca al filtrelor de conversie sau de compensare de culoare. Fiecare culoare poate fi corectată pe nouă nivele.

Această funcționalitate este rezervată utilizatorilor avansați care sunt familiarizați cu utilizarea filtrelor de conversie și compensare.

Corecția balansului de alb

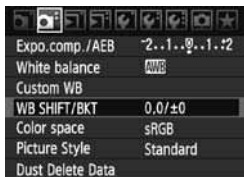

1 Alegeți [WB SHIFT/BKT].

- Alegeți [WB SHIFT/BKT] din separatorul [WB], apoi apăsați <⏪>.

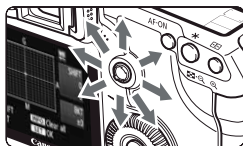

2 Setezi corecția balansului de alb.

- Utilizați <⏪> pentru a deplasa marcajul "■" în poziția dorită.
- "B" este pentru albastru, "A" este pentru galben, "M" este magenta și "G" este verde. Culoarea va fi corectată prin deplasarea cursorului în direcția respectivă.
- În dreapta, "SHIFT" indică direcția și nivelul de corecție.
- Toate setările [WB SHIFT/BKT] pot fi anulate prin apăsarea butonului <INFO.>.
- Apăsați <⏩> pentru a părăsi setările și a vă întoarce la meniu.

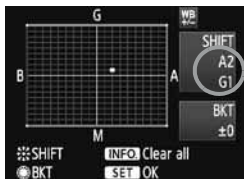

- Pe tot timpul corecției balansului de alb, <⏪> va fi afișat pe panoul LCD și în vizor.
- O gradație de corecție pe axa/ albastru/galben este egală cu 5 mired echivalent filtru de conversie. (Mired: unitate de măsură care indică densitatea unui filtru de conversie.)

Bracketing automat al balansului de alb

Trei imagini cu tonalități diferite pot fi înregistrate simultan la o singură apăsare a declanșatorului. Imaginea va fi duplicată cu variații pe axa albastru/galben sau magenta/verde pornind de la temperatura de culoare a etării curente. Această funcționalitate se numește bracketing de balans de alb (WB-BKT). Bracketing-ul balansului de alb este posibil pe ± 3 nivele, în pași de 1 nivel.

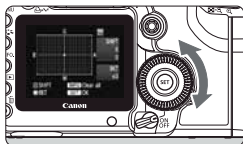

Variații B/A de ± 3 nivele.

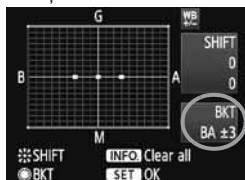

Alegeți intervalul de bracketing pentru balansul de alb.

- În pasul al doilea al corecției balansului de alb, când veți roti $\langle \rangle$, marcajul "■" se va transforma în "■■■" (3 puncte). Spre dreapta, se alege bracketing-ul pe axa B/A; spre stânga, se alege bracketing-ul pe axa M/G.
- ▶ În partea dreaptă, "BKT" indică direcția și intensitatea bracketing-ului.
- Toate setările [WB SHIFT/BKT] vor fi anulate prin apăsarea butonului <INFO.>.
- Părăsiți setările și vă întoarceți la meniul apăsând <SET>.

Secvența de bracketing

Imaginile vor fi duplicate în următoarea ordine: 1. Balans de alb standard, 2. variație de albastru (B) și 3. variație de galben (A) sau 1. Balans de alb standard, 2. variație magenta (M) și 3. variație verde (G).

- Dimensiunea maximă a salvei de cadre în modul continuu va fi mai mică în timpul balansului de alb. În plus, numărul de cadre posibile va scădea la o treime din numărul normal. În plus, pe panoul LCD va clipi indicația balansului alb.
- Corecția balansului de alb și bracketing-ul expunerii pot fi combinate cu bracketing-ul balansului de alb. Astfel, un total de 9 imagini vor fi înregistrate la o singură declanșare.
- Timpul necesar scrierii imaginilor pe cartelă va fi de 3 ori mai lung deoarece trebuie înregistrate 3 imagini pentru fiecare declanșare.
- "BKT" înseamnă "bracketing".

MENU Corecția iluminării periferice

Din cauza caracteristicilor optice ale obiectivelor, cele patru colțuri ale imaginii pot ieși mai întunecate. Acest fenomen este numit vinieta și poate fi corectat. Pentru imaginile în format JPEG, vinieta este corectată atunci când sunt înregistrate. Imaginile RAW pot fi corectate în aplicația software furnizată, Digital Photo Professional.

Setarea implicită este **[Enable]** – activat..

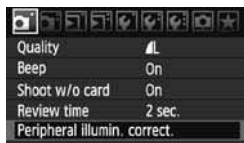

1 Selectați **[Peripheral illumin. correct.]**.

- Alegeți **[Peripheral illumin. correct.]** din separatorul **[α]**, apoi apăsați **<SET>**.

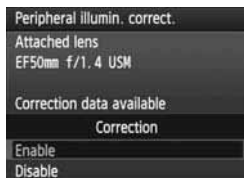

2 Setați corecția.

- Pe ecran verificați dacă este afișată indicația **[Correction data available]**, corespunzătoare obiectivului atașat.
- Dacă este afișată indicația **[Correction data available]**, citiți informațiile de pe pagina următoare ("Despre corecția iluminării periferice").

3 Realizați fotografia.

- Imaginea va fi înregistrată cu corecția corespunzătoare a iluminării periferice.



Corecție activată



Corecție dezactivată

Despre corecția iluminării periferice

Aparatul conține în memorie informații pentru corecția iluminării periferice pentru 25 de obiective diferite. Când este selectată opțiunea **[Enable]** în pasul 2, corecția va fi aplicată automat pentru oricare dintre obiectivele care sunt conținute în memoria aparatului.

Puteți verifica care sunt obiectivele pentru care există aceste informații cu ajutorul aplicației EOS Utility (furnizate cu aparatul). De asemenea, puteți salva în memoria aparatului informații pentru corecție pentru alte obiective. Pentru informații suplimentare consultați manualul de utilizare al aplicației EOS Utility furnizat pe CD-ROM.



- Corecția iluminării periferice nu poate fi realizată pentru fișierele JPEG deja înregistrate.
- În funcție de condițiile de fotografiere, zgomotul poate deveni evident la periferia imaginii.
- Când utilizați un obiectiv care nu este produs de Canon, recomandăm setarea corecției pe **[Disable]**, chiar dacă pe display este afișat **[Correction data available]**.



- Corecția este aplicată chiar în cazul în care utilizați un inel de extensie.
- Dacă în aparat nu au fost salvate informații de corecție pentru un anumit obiectiv, rezultatul va fi la fel ca în cazul în care alegeți opțiunea **[Disable]**.
- Nivelul de corecție va fi un pic mai redus decât cel care poate fi aplicat cu ajutorul aplicației Digital Photo Professional (furnizată cu aparatul).
- Dacă obiectivul nu oferă informații despre distanță, nivelul de corecție va fi mai redus.
- Cu cât valoarea ISO este mai mare, cu atât va fi mai redus nivelul corecției.

MENU Crearea și selectarea unui folder

Puteți crea și salva un folder (separator) în care să salvați imaginile.

Această funcționalitate este opțională deoarece se va crea automat un folder pentru salvarea imaginilor.

Crearea unui folder

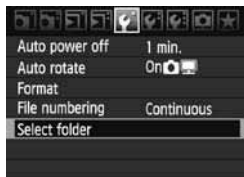

1 Alegeți [Select folder].

- Alegeți [Select folder] din separatorul [▼], apoi apăsați <☞>.

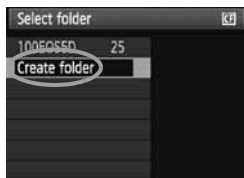

2 Alegeți [Create folder].

- Rotiți <◀> pentru a alege [Create folder], apoi apăsați <☞>.

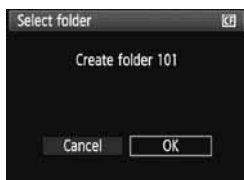

3 Creați un folder nou.

- Rotiți <◀> pentru a alege [OK], apoi apăsați <☞>.
- ▶ Se va crea un folder nou cu un număr de ordine mai mare.

Selectarea unui folder

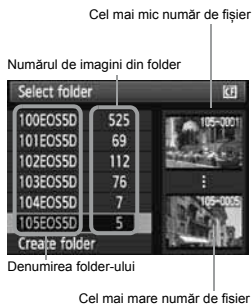

- Cu ecranul de selecție al folderelor afișat, rotiți <O> pentru a alege folderul dorit, apoi apăsați <M>.
- ▶ Va fi selectat folderul în care vor fi salvate imaginile.
- Toate imaginile ulterioare vor fi salvate în folderul selectat.

Despre foldere

Denumirea folderului este format din trei cifre (numărul), urmate de cinci caractere alfanumerice. De exemplu "100EOS5D". Un folder poate conține 9999 imagini (fișiere de la Nr. 0001 – 9999). Când un folder se umple, va fi creat automat unul nou, cu un număr de ordine mai mare. Dacă se realizează o resetare manuală (p.75), va fi creat automat un nou folder. Pot fi create foldere numerotate de la 100 la 999.

Crearea folderelor cu ajutorul unui computer

Deschideți conținutul cartei de memorie pe ecranul computerului și creați un folder nou numit "DCIM". Deschideți folderul DCIM și creați oricâte foldere este necesar pentru a vă organiza fotografiile. Denumirea folderului trebuie să respecte formatul "100ABC_D" în care primele trei caractere sunt cifre, urmate de cinci caractere alfanumerice. Cele cinci caractere pot fi o combinație de majuscule sau minuscule, cifre și semnul "_". Nu este permisă utilizarea spațiilor în denumirea folderelor. În plus, folderele nu pot avea același set de trei cifre inițiale, de exemplu "100ABC_D" și "100W_XYZ", chiar dacă literele sunt diferite.

MENU Metode de numerotare a fișierelor

Numărul de fișier este corespondentul numărului de cadru dintr-un film. Imaginilor captate li se asociază un număr succesiv de la 0001 la 9999 și sunt salvate într-un folder. Modul în care acest număr este alocat poate fi schimbat. Numărul de fișier va apare pe un computer în felul următor: **IMG_0001.JPG**.

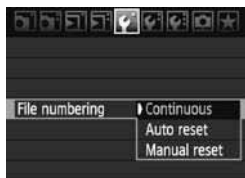

- 1** **Selecțai [File numbering].**
 - Alegeți **[File numbering]** din separatorul **[F]**, apoi apăsați **<SET>**.
- 2** **Alegeți metoda de numerotare.**
 - Rotiți selectorul **<O>** pentru a alege metoda de numerotare dorită, apoi apăsați **<SET>**.

Numerotare continuă

Secvența de numerotare este continuă chiar dacă se schimbă cartela și se crează un folder nou.

Chiar dacă înlocuiți cartela sau creați un folder nou, numerotarea fișierelor continuă până la 9999. Acest lucru este util atunci când doriți să salvați imaginile numerotate de la 0001 la 9999 pe mai multe cartele sau foldere, sau într-un singur folder pe calculatorul personal.

Dacă folderul sau cartela nouă conțin deja imagini realizate anterior, imaginile noi pot continua numerotarea celor existente pe cartelă sau în folder. Dacă doriți o numerotare continuă, trebuie să utilizați de fiecare dată o cartelă formatată.

Numerotarea fișierelor după înlocuirea cartelei

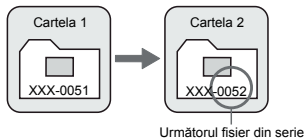

Numerotarea fișierelor după crearea unui folder

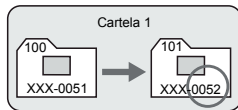

Resetare automată

Numerotarea se reia de la 0001 de fiecare dată când este înlocuită cartela sau este creat un nou folder.

Numerotarea reîncepe de la 0001 de fiecare dată când este înlocuită cartela sau este creat un folder nou. Acest mod de numerotare este util atunci când doriți să organizați imaginile pe cartele sau pe foldere. Dacă pe cartela nouă sau în folderul nou creat există deja imagini realizate anterior, numerotarea noilor imagini poate continua de la numărul imaginilor existente pe cartelă sau în folder. Dacă doriți să salvați imaginile numerotate de fiecare dată începând cu 0001, utilizați cartele formatate.

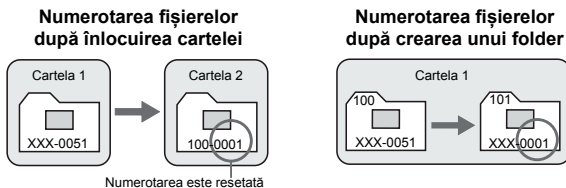

Resetare manuală

Această metodă este utilizată pentru a reporni numerotarea de la 0001 sau pentru a începe de la 0001 într-un folder nou.

Când reseați manual numerotarea, este creat automat un folder nou și numerotarea imaginilor salvate în acel folder începe de la 0001. Această metodă poate fi utilizată, de pildă, atunci când doriți să folosiți foldere diferite pentru imaginile realizate azi față de cele de cu o zi înainte. După o resetare manuală, numerotarea se va face continuu sau cu resetare automată.



Dacă într-un folder 999 se ajunge la imaginea 9999 nu veți mai putea executa fotografiile chiar dacă pe cartelă mai este spațiu. Pe ecranul LCD se va afișa un mesaj care vă invită să schimbați cartela. Înlocuiți-o cu una nouă.



Denumirea fișierului va începe cu "IMG_" atât pentru imagini format JPEG cât și RAW. Denumirea fișierelor video va începe cu "MVI_". Extensia va fi "JPG" pentru imaginile JPEG, "CR2" pentru cele RAW și "MOV" pentru fișierele video.

MENU Alegerea spațiului de culoare ☆

Spațiul de culoare definește gama culorilor care sunt posibil de reprodus. În acest aparat fotografic, puteți alege spațiul de culoare sRGB sau Adobe RGB. Recomandăm sRGB pentru fotografiile obișnuite.

sRGB este setarea implicită în modurile complet automate (□/CA).

1 Alegeți [Color space].

- Alegeți [Color space] din separatorul [C], apoi apăsați <SET>.

2 Alegeți spațiul de culoare dorit.

- Alegeți [sRGB] sau [Adobe RGB], apoi apăsați <SET>.



Despre Adobe RGB

Acest spațiu de culoare este folosit pentru tipare comerciale sau pentru alte utilizări industriale. Nu recomandăm utilizarea acestui spațiu de culoare dacă nu sunteți familiarizat cu procesarea de imagine, cu Adobe RGB sau cu standardul Exif 2.21. Imaginea va apărea extrem de estompată pe computere în care mediul obișnuit de lucru este sRGB și în tipărițiile pe imprimante incompatibile cu standardul Exif 2.21. Este necesară postprocesarea imaginilor cu ajutorul unor aplicații software.



- Dacă imaginea este realizată în spațiul de culoare Adobe RGB, denumirea fișierului va începe cu "_MG_" (primul caracter este semnul "_").
- Profilul ICC nu este atașat. Ce este un profil ICC puteți afla din manualul de utilizare a aplicațiilor software de pe CD-ROM-ul furnizat în pachet.

4

Setările focalizării automate (AF) și modurile de avans

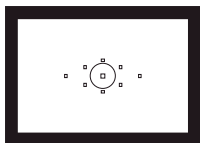

Vizorul are 9 puncte de focalizare automată (AF). Selectând unul dintre aceste puncte puteți utiliza focalizarea automată încadrând subiectul după preferință.

Deasemenea, puteți alege modul AF și modul de avans în funcție de condițiile de fotografiere și subiect.

- Semnul ☆ din dreapta titlului paginii atenționează că funcționalitatea respectivă poate fi utilizată doar când selectorul de moduri este pe <P/Tv/Av/M/B>.
- În modurile complet automate (□/Ⓐ), modul de focalizare automată, selecția punctului de focalizare și avansul sunt setate automat.



<AF> înseamnă focalizare automată. <MF> înseamnă focalizare manuală.

AF: Alegerea modului de focalizare automată ☆

Alegeți modul de focalizare care se potrivește condițiilor de fotografiere sau subiectului. "AI Focus AF" este ales implicit în modurile complet automate (□/☒).

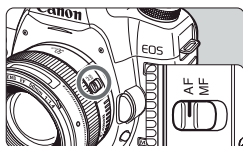

1 Puneți comutatorul modului de focalizare de pe obiectiv în poziția <AF>.

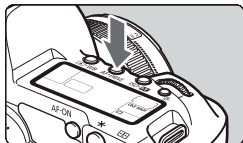

2 Apăsați butonul <AF·DRIVE>. (⦿6)

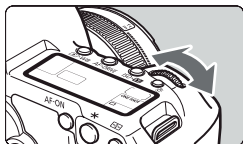

3 Alegeți modul AF.

- Priviți la afișajul LCD și rotiți <>.
ONE SHOT: Focalizare AF cadru unic
AI FOCUS: Focalizare AF inteligentă
AI SERVO: Servo-focalizare AF

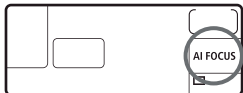

Focalizare AF cadru unic – pentru subiecte statice



ONE SHOT – Este un mod de focalizare recomandat pentru subiecte statice. Când apăsați declanșatorul pe jumătate, aparatul va focaliza o singură dată.

- Când se realizează focalizarea, punctul care a focalizat va clipi în roșu, iar indicatorul de confirmare a focalizării <●> se va aprinde în vizor.
- Dacă utilizați modul de expunere evaluativ, expunerea va fi măsurată în același moment în care s-a realizat focalizarea.
- Focalizarea se menține atâta timp cât țineți apăsat declanșatorul la jumătate. În această situație puteți recadra imaginea.

- Focalizarea se poate obține în modurile **P/Tv/Av/M/B** și prin apăsarea butonului <AF-ON>.



- Indicatorul de confirmare a focalizării <●> va clipi în vizor dacă nu se poate realiza focalizarea. În această situație nu puteți realiza fotografia chiar dacă apăsați complet declanșatorul. Recadrați și încercați să focalizați din nou. În caz de nereușită, consultați "Când focalizarea automată eșuează" (p.84).
- Dacă este aleasă opțiunea **[Off]** a categoriei de meniu **[AF Beep]**, beeper-ul nu va emite nici un sunet când se obține focalizarea.

Servo-Focalizare AF – pentru subiecte în mișcare



AI SERVO – Acest mod AF este pentru fotografierea subiectelor aflate în mișcare, situație în care distanța până la subiect se modifică continuu. Subiectul va fi permanent focalizat atâta timp cât țineți apăsat declanșatorul pe jumătate.

- Expunerea este măsurată în momentul în care se realizează fotografia.
- Focalizarea se poate obține în modurile **P/Tv/Av/M/B** și prin apăsarea butonului <AF-ON>.

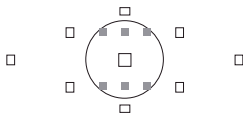

- Când selecția punctului AF (p.81) este automată, aparatul încearcă să focalizeze mai întâi cu punctul central. În interiorul cercului expunerii spot există șase puncte AF invizibile (marcate cu ■ pe desen) care funcționează în mod **AI SERVO**. Din acest motiv, chiar dacă subiectul părăsește punctul AF central, focalizarea continuă atâta timp cât este acoperit de un punct AF.
- Un punct AF ales manual va focaliza continuu subiectul în modul **AI SERVO**.



Când este utilizat modul **AI SERVO**, beeper-ul nu va emite nici un sunet chiar dacă se obține focalizarea, iar indicatorul de confirmare a focalizării din vizor <●> nu se va aprinde.

Focalizare AF inteligentă – comutare automată a modului AF



AI FOCUS comută automat modul AF din **ONE SHOT** în **AI SERVO** dacă subiectul începe să se deplaseze.

- După ce subiectul este focalizat în modul **ONE SHOT**, dacă începe să se deplaseze, aparatul va detecta mișcarea și va schimba automat modul AF în **AI SERVO**.



Când este utilizat modul **AI FOCUS** iar funcționalitatea servo este activată, beeper-ul va emite un sunet atenuat. Indicatorul de confirmare a focalizării din vizor <●> nu se va aprinde.

Alegerea punctului de focalizare ☆

Alegeți unul dintre cele nouă puncte AF pentru a focaliza automat. Selecția manuală vă permite alegerea unuia dintre cele nouă puncte AF. Selecția automată permite aparatului să aleagă automat unul dintre cele nouă puncte AF.

În modurile complet automate (□/CA), selecția automată a punctului AF este modul de lucru implicit. Nu aveți posibilitatea să alegeți manual punctul AF.

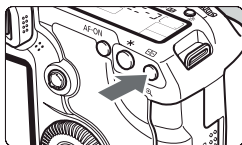

1 Apăsăți butonul <AF-ON>. (06)

- ▶ Punctul AF ales va fi afișat în vizor și pe panoul LCD.

2 Alegeți punctul AF.

- Pentru selecție, puteți utiliza <AF-ON> sau puteți roti <AF-ON> sau <AF-ON>.

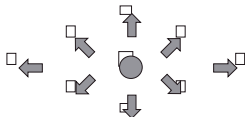
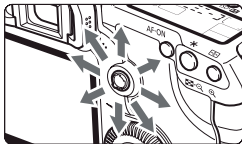

Selecția cu ajutorul selectorului multifuncțional

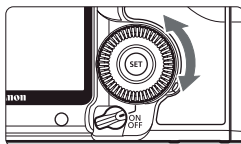
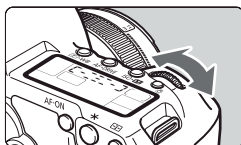

- Selecția punctului AF se va schimba în sensul în care înclinați <AF-ON>.
- Dacă apăsați <AF-ON> direct pe centru, va fi ales punctul AF central.
- Dacă îl înclinați permanent în aceeași direcție, modul de selecție AF se va schimba ciclic între manual și automat.
- Modul de selecție automat este activ când clipeșc toate punctele de focalizare.

Selecția cu ajutorul cadranelor



- Punctul AF se va schimba în direcția în care roțiți <  > sau <  >.
- Selecția este automată când clipește toate punctele de focalizare.



- Privind la afișajul LCD, remarcați succesiunea de selecție a punctelor AF: selecția automată [- - - -], punct central [-], dreapta [-], sus [-].
- Dacă nu puteți obține focalizarea cu ajutorul fasciculului de asistență a focalizării cu care este prevăzut un Speedlite extern, alegeți punctul AF central.

Luminozitatea obiectivului și sensibilitatea AF

Cu obiective a căror luminozitate maximă e mai mare de f/5.6

Punctul AF central poate focaliza în cruce (e sensibil atât pe axa verticală cât și pe cea orizontală). Celelalte opt puncte AF sunt sensibile doar pe axa verticală sau pe cea orizontală.

Cu obiective a căror deschidere maximă e mai mare de f/2.8*

Punctul AF central poate focaliza cu precizie atât pe axa verticală cât și pe cea orizontală. Sensibilitatea punctului AF central pe ambele axe este de aproape două ori mai mare decât a celorlalte puncte AF. Celelalte opt puncte AF sunt sensibile doar pe axa verticală sau pe cea orizontală.

* Cu excepția obiectivelor EF28–80 f/2.8–4L USM și EF50mm f/2.5 Compact Macro.

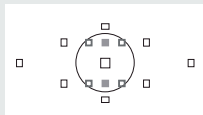

Punctele de asistență AF utilizate de modul se găsesc în interiorul cercului expunerii în spot și nu sunt afișate la fel ca punctele AF obișnuite. Ele funcționează în felul următor:

- : Sensibile la focalizare pe axa verticală cu obiective f/2.8 și f/5.6, la fel ca punctul central AF.
- : Sensibile la focalizare pe axa orizontală, cu obiective f/5.6

Când focalizarea automată eșuează

E posibil să nu puteți focaliza automat (indicatorul de confirmare a focalizării <●> clipește în vizor) în situații de genul următor:

Subiecte dificil de focalizat:

- Subiecte cu contrast scăzut (cer senin, pereți de culoare uniformă etc)
- Subiecte slab iluminate.
- Subiecte puternic iluminate din spate sau care reflectă lumina. (mașini cu suprafețe reflectorizante etc.)
- Subiecte apropiate și îndepărtate care acoperă același punct de focalizare. (animale în cușcă etc)
- Forme repetitive (ferestrele unui zgârie-nori, tastatura unui computer etc.)

În aceste cazuri, aveți mai multe soluții la îndemână:

- (1) Focalizați în modul **ONE SHOT** un reper aflat la aceeași distanță cu subiectul, recadrați și declanșați (p.50).
- (2) Comutați pe obiectiv în modul <MF> apoi focalizați manual.

MF: Focalizarea manuală

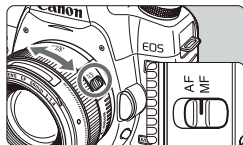

1 Comutați pe obiectiv în modul <MF>.

2 Focalizați subiectul.

- Focalizați rotind cu mâna inelul de focalizare al obiectivului până ce subiectul se vede clar în cadru.



Dacă țineți declanșatorul apăsat la jumătate în timp ce focalizați manual, indicatorul de confirmare al focalizării <●> se va aprinde în vizor atunci când imaginea este focalizată.

Alegerea modului avans ☆

Aparatul poate realiza fotografii cadru cu cadru sau continuu. În modul complet automat <□>, avansul implicit este cadru cu cadru.

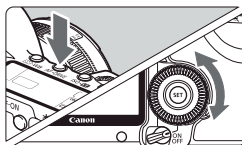

1 Apăsați butonul <AF·DRIVE>. (♻️)

2 Alegeți modul avans.

- Priviți la afișajul LCD și rotiți <○>.

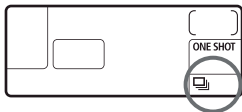

□: **Fotografiere cadru cu cadru.**

La apăsarea completă a declanșatorului va fi realizată o singură fotografie.

: **Fotografiere continuă (maxim 3,9 cadre pe secundă).**

La apăsarea completă a declanșatorului se vor realiza fotografii atâta timp cât țineți apăsat declanșatorul.

: **Temporizator 10 secunde/ telecomandă.**

: **Temporizator 2 secunde/ telecomandă.**

Pentru fotografierea cu temporizare, consultați pagina următoare. Pentru utilizarea telecomenzii, consultați informațiile de la pagina 102.

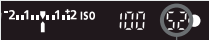

- Când memoria internă a aparatului se va umple în timpul unei sesiuni de fotografiere continuă, pe afișajul LCD și în vizor de va afișa indicația "buSY" și, pentru un timp, nu veți mai putea realiza fotografii. Pe măsură ce imaginile sunt scrise pe cartelă, veți putea realua fotografierea. Apăsați declanșatorul pe jumătate pentru a verifica dimensiunea maximă a secvenței de cadre continue (în colțul din dreapta jos al vizorului). Acesta este numărul maxim de fotografii pe care le puteți executa în modul continuu.

Numărul maxim de cadre în mod continuu
- Dacă observați indicația "FuLL CF" în vizor sau pe afișajul LCD, așteptați să se stingă indicatorul de scriere pe cartelă și înlocuiți cartela.
- Când nivelul bateriei scade, viteza de fotografiere în mod continuu va fi mai mică.
- În modul AI Servo AF, viteza de fotografiere continuă va fi mai mică, în funcție de subiect și tipul de obiectiv folosit.

Operațiuni cu temporizatorul

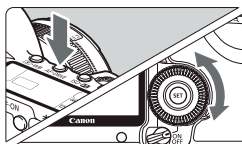
Utilizați temporizatorul dacă, de pildă, doriți să fiți și dv. în fotografie. <ⓘ> (temporizare la 10 sec.) poate fi utilizat în toate modurile de fotografiere.



1 Apăsați <AF-DRIVE>. (Ⓟ6)

2 Alegeți tipul de temporizare.

- Priviți la afișajul LCD și rotiți <○>.

ⓘ : temporizare la 10 sec.

ⓘ2 : temporizare la 2 sec.

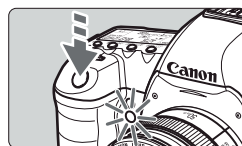

3 Realizați fotografia.

- Focalizați și declanșați complet
- ▶ Funcționarea temporizatorului poate fi verificată cu ajutorul indicatorului luminos, beeper-ului și numerotării inverse afișate pe LCD.
- ▶ Cu două secunde înainte de a se realiza fotografia, indicatorul luminos va rămâne aprins, iar beeper-ul va suna mai des.



- După executarea unei fotografii cu ajutorul temporizatorului trebuie verificat dacă expunerea și claritatea sunt corecte.
- Dacă nu utilizați vizorul, acoperiți-l cu capacul (p.100). Lumina care pătrunde prin vizor poate păcăli sistemul de expunere.
- Dacă doriți să utilizați temporizatorul pentru autoportrete, fixați focalizarea (p.50) pe un reper plasat la aceeași distanță la care veți fi și dv.
- Pentru a anula temporizarea odată inițiată, apăsați butonul <AF-DRIVE>.

5

Operațiuni avansate

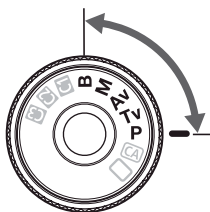

În modurile **P/Tv/Av/M/B** puteți modifica timpul de expunere, diafragma și alte setări care modifică expunerea, pentru a obține rezultate diferite.

- Semnul ☆ din dreapta titlului paginii arată că funcționalitatea respectivă poate fi utilizată în modurile <**P/Tv/Av/M/B**>.
- Dacă eliberați declanșatorul odată apăsat pe jumătate, indicațiile afișate pe LCD și în vizor rămân vizibile timp de apx. 4 secunde (Ø4).
- În tabelul de disponibilitate a funcționalităților (p.198) sunt furnizate informații despre funcțiile care pot fi utilizate în modurile **P/Tv/Av/M/B**.



Mai întâi, comutați întrerupătorul în poziția <↘>.

P: Modul program auto

Aparatul setează automat timpul de expunere și diafragma pentru o expunere corespunzătoare iluminării subiectului. Acest mod este denumit "program de expunere".

<P> înseamnă "Program"

AE înseamnă "expunere automată".



1 Alegeți modul <P>.



2 Focalizați subiectul.

- Priviți prin vizor, îndreptați punctul de focalizare ales pe subiect și apăsați declanșatorul pe jumătate.
- ▶ Punctul AF care realizează focalizarea va clipi în roșu, iar în vizor se aprinde indicatorul de confirmare a focalizării <●> (în modul **One Shot AF** + selecție automată a punctului de focalizare).
- ▶ Timpul de expunere și diafragma vor fi setate automat, iar valorile lor vor fi indicate pe LCD și în vizor.



3 Verificați valorile timpului de expunere și ale diafragmei.

Expunerea corectă se obține doar atunci când indicațiile nu clipește.



4 Realizați fotografia

Compueteți imaginea și apăsați până la capăt declanșatorul.

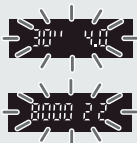

- Dacă clipește timpul de expunere "30'" și valoarea diafragmei, atunci imaginea este subexpusă. Măriți sensibilitatea ISO sau utilizați un blitz.
- Dacă clipește timpul de expunere "8000" și valoarea diafragmei, atunci imaginea este supraexpusă. Micșorați sensibilitatea ISO sau utilizați un filtru gri (trebuie achiziționat separat) pentru a diminua cantitatea de lumină care pătrunde prin obiectiv.



Deosebirile dintre modurile <P> și <□> (complet automat).

Când utilizați <□>, modul de focalizare, avansul și expunerea sunt alese automat de către aparat pentru a împiedica obținerea imaginilor de calitate slabă. Aveți o gamă limitată de funcționalități care pot fi modificate. În modul <P>, aparatul alege automat doar timpul de expunere și valoarea diafragmei. În rest, puteți modifica modul de focalizare, avansul și alte funcționalități.

Despre ajustarea modului program.

- În modul <P> puteți modifica combinația dintre timpul de expunere și diafragmă (setată de aparat), menținând aceeași expunere.
- Pentru aceasta, apăsați declanșatorul pe jumătate, apoi rotiți <☀> până când este afișată combinația dorită pentru timpul de expunere și diafragmă.
- Aceste ajustări ale combinației timp-diafragmă se anulează de la sine imediat după realizarea fotografiei.
- Ajustările modului program nu se pot realiza la fotografierea cu blitz-ul.

Tv: Modul prioritate pentru timpul de expunere

În acest mod, alegeți timpul de expunere, iar aparatul va seta automat valoarea diafragmei pentru a se potrivi cu iluminarea scenei fotografiate. Un timp de expunere rapid (mic), "îngheață" mișcarea, în timp ce un timp de expunere lent (lung) face imaginea să pară mișcată.

* "Tv" vine de la "Time Value".



Acțiune "înghețată"
(timp de expunere rapid)



Acțiune "mișcată"
(timp de expunere lent)



1 Alegeți modul <Tv>.

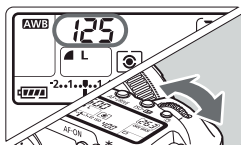

2 Alegeți timpul de expunere dorit.

- Priviți la afișaj și rotiți <▲>.

3 Focalizați.

- Apăsați pe jumătate declanșatorul.
- ▶ Valoarea diafragmei este setată automat.



4 Verificați valorile afișate și fotografiați.

- Expunerea este corectă atâta timp cât nu clipește valoarea afișată a diafragmei.



- Dacă clipește valoarea maximă a deschiderii diafragmei, imaginea este subexpusă.
Rotiți pentru a alege un timp de expunere mai lung, sau creșteți valoarea ISO.



- Dacă clipește valoarea minimă a deschiderii diafragmei, imaginea este supraexpusă.
Rotiți pentru a alege un timp de expunere mai scurt, sau micșorați valoarea ISO.



Afișarea timpului de expunere

Indicațiile de tipul "8000" până la "4" indică numitorul fracției timpului de expunere. De exemplu: "125" înseamnă 1/125 sec. Deasemenea, "0"5" înseamnă 0,5 secunde, iar "15"" înseamnă 15 secunde.

Av: Modul prioritate pentru diafragmă

În acest mod, alegeți valoarea diafragmei, iar aparatul setează automat timpul de expunere pentru a se potrivi iluminării scenei fotografiate.

Un număr f mai mare (deschidere mai mică a diafragmei) va genera o imagine în care o porțiune mai mare din prim plan și fundal se vor vedea clar. Pe de altă parte, un număr f mai mic (deschidere mai mare a diafragmei) va genera o imagine în care claritatea este restrânsă pe un interval mai mic de distanțe.

* <Av> semnifică "Aperture Value".



Prim plan și fundal clare
(deschidere mică a diafragmei)



Fundal neclar
(deschidere mare a diafragmei)



1 Alegeți modul <Av>.

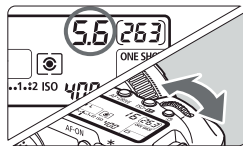

2 Alegeți valoarea dorită a diafragmei.

- Priviți la afișajul LCD și rotiți <🔆>.

3 Focalizați.

- Apăsati pe jumătate declanșatorul.
- ▶ Timpul de expunere este setat automat



4 Verificați valorile afișate în vizor și fotografiați.

- Expunerea este corectă atâta timp cât nu clipește valoarea afișată a timpului de expunere.



- Dacă clipește valoarea "30", imaginea este subexpusă.
Rotiți pentru a alege o valoare mai mare a diafragmei (o valoare f mai mică) sau o valoare ISO mai mare, până ce indicația nu mai clipește.
- Dacă clipește valoarea "8000", imaginea este supraexpusă.
Rotiți pentru a alege o valoare mai mică a diafragmei (o valoare f mai mare) sau o valoare ISO mai mică, până ce indicația nu mai clipește.



Afișarea valorii diafragmei

Cu cât numărul f este mai mare, cu atât va fi mai mică deschiderea diafragmei. Valorile afișate depind de tipul de obiectiv. Dacă nu este atașat nici un obiectiv, va fi afișată indicația "00".

Previzualizarea profunzimii de câmp ☆

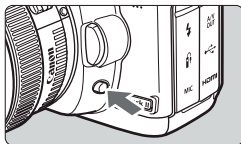

Apăsați butonul de previzualizare a profunzimii de câmp pentru a închide fizic diafragma la valoarea aleasă. În acest mod, puteți verifica profunzimea de câmp (intervalul de claritate al imaginii) direct prin vizor.



- Un număr f mai mare va avea drept consecință un interval mai mare de distanțe în care obiectele sunt clare. În vizor, imaginea va fi mai întunecată.
- Dacă aveți dificultăți în evaluarea vizuală a profunzimii de câmp, țineți apăsat butonul de previzualizare și rotiți .
- Expunerea se va fixa atâta timp cât este apăsat butonul de previzualizare a profunzimii de câmp.

M: Expunerea manuală

În acest mod, puteți alege după preferințe atât timpul de expunere cât și valoarea diafragmei. Pentru a expune corect, verificați indicația expondometrului din vizor sau utilizați un expondetru extern.

* <M> înseamnă "Manual".



1 Alegeți modul <M>.



2 Alegeți valoarea diafragmei și a timpului de expunere.

- Pentru a alege timpul de expunere, rotiți <>.
- Pentru a alege valoarea diafragmei, comutați întrerupătorul pe <⤴> apoi rotiți <⊖>.

Marcajul expunerii standard



Expunerea curentă

3 Focalizați.

- Apăsați pe jumătate declanșatorul.
- ▶ Expunerea va fi afișată în vizor și pe LCD.
- Reperul expunerii <⬆> vă arată deviația expunerii alese față de valoarea standard.



4 Setaiți expunerea.

- Verificați expunerea și alegeți corespunzător timpul de expunere și diafragma.

5 Realizați fotografia.

Alegerea modului de expunere ☆

Puteți alege unul dintre cele patru moduri de expunere pentru a determina iluminarea subiectului. Modul evaluativ este implicit în modurile complet automate (□/CA).

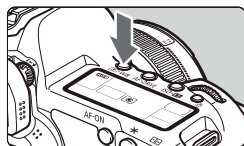

1 Apăsați butonul <WB>. (06)

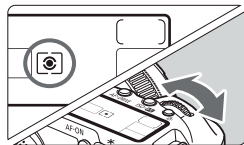

2 Alegeți modul de expunere.
● Priviți la afișaj și rotiți <WB>.

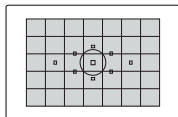

Modul evaluativ

Acesta este un mod util în majoritatea situațiilor, fiind potrivit portretelor și subiectelor uniform iluminate (din față și din spate). Aparatul setează automat expunerea în funcție de iluminarea scenei.

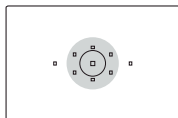

Modul parțial

Este un mod recomandat pentru subiectele puternic iluminate din spate. Măsurarea parțială se face pe o suprafață de aproximativ 8% din cadru, în zona centrală.

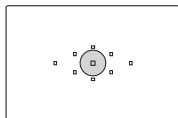

Modul spot

Acest mod se utilizează când doriți să expuneți o anumită zonă a subiectului. Măsurarea se face în zona centrală a cadrului, pe o suprafață de 3,5%.

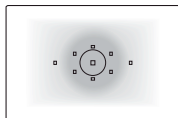

Măsurarea iluminării medie, cu ponderare centrală

Acest mod măsoară iluminarea medie pe tot cadrul, acordând o importanță mai mare porțiunii centrale.

Reglarea compensării expunerii ☆

Compensarea expunerii reprezintă modificarea expunerii standard determinate de aparat. Puteți face ca imaginea să pară mai luminoasă (expunere mai crescută) sau mai întunecată (expunere mai scăzută). Puteți seta compensarea în limitele a ± 2 stop-uri, în pași de $\frac{1}{3}$ stop-uri.



Mai multă expunere, pentru o imagine mai luminoasă



Mai puțină expunere, pentru o imagine mai întunecată



1 Alegeți unul dintre modurile <P>, <Tv> sau <Av>.

2 Verificați indicația expometrului.

- Apăsăți pe jumătate declanșatorul și verificați indicația expometrului.

3 Alegeți nivelul de compensare.

- Comutați întrerupătorul pe <⏏> și, privind la afișaj, rotiți <○>.
- Rotiți <○> cât timp țineți apăsat pe jumătate declanșatorul sau într-un interval de 4 secunde (♁4) de la eliberarea declanșatorului.
- Pentru a anula compensarea, plasați reperul <▶> în dreptul valorii standard.

4 Realizați fotografia.



Dacă funcția personalizabilă [**C.Fn II -4: Auto Lighting Optimizer**] (p.177) este setată pe oricare altă opțiune în afară de [**3: Disable**], imaginea va apare luminoasă chiar dacă ați compensat descrescător expunerea (p.103, 105).



- Compensarea expunerii rămâne activă chiar dacă închideți aparatul (comutați pe <OFF>).
- Aveți grijă să nu rotiți accidental <○> și să modificați greșit compensarea. Pentru a evita această situație, comutați întrerupătorul în poziția <ON>.
- Compensarea expunerii poate fi realizată și din meniul [**Expo. comp./ AEB**].

Bracketing automat al expunerii ☆

Aparatul poate executa trei cadre succesive, variind automat timpul de expunere sau diafragma. Intervalul posibil de variație este de ± 2 stop-uri în pași de $\frac{1}{3}$ stop-uri. Această funcționalitate se numește bracketing de expunere.

* AEB înseamnă "Auto Exposure Bracketing".



1 Alegeți [Expo. comp./AEB].

- Alegeți [Expo. comp./AEB] din separatorul [☰], apoi apăsați <SET>.



Interval de bracketing

2 Setăți intervalul de bracketing.

- Rotiți <▲> pentru a seta intervalul de bracketing.
- Puteți compensa expunerea cu ajutorul <○>. Dacă combinați bracketing-ul cu compensarea expunerii, bracketing-ul se va centra pe valoarea compensată a expunerii.
- Apăsați <☑> pentru a confirma intervalul.
- ▶ La părăsirea meniului, pe LCD se vor afișa <☰> și intervalul de bracketing.

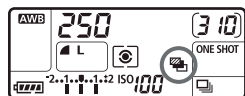

3 Realizați fotografia.

- Focalizați și apăsați declanșatorul până la capăt. Cele trei imagini ale secvenței de bracketing vor fi luate în următoarea ordine: expunere standard, expunere mai mică, expunere mai mare.

Dezactivarea bracketing-ului

- Urmați procedura de la pașii 1 și 2 de mai sus pentru a anula afișarea bracketing-ului.
- Bracketing-ul va fi automat anulat dacă închideți aparatul sau dacă blitz-ul este gata de descărcare.



- Dacă avansul este în mod <□>, trebuie să apăsați de trei ori pe declanșator. Dacă avansul este în mod <☰> și țineți apăsat declanșatorul, cele trei imagini vor fi realizate în secvență continuă după care aparatul se oprește din fotografiat. Dacă utilizați temporizatorul pe <⌚> sau <⌚>, cele trei imagini vor fi executate cu întârzieri de 10 respectiv 2 secunde.
- Nu se poate utiliza bracketing-ul împreună cu un blitz sau în mod bulb .

* Fixarea parametrilor expunerii ☆

Fixați expunerea atunci când zona pe care doriți să focalizați diferă de zona pe care se măsoară expunerea sau atunci când doriți să executați mai multe fotografii cu exact aceeași expunere. Apăsați <*> pentru a fixa expunerea, apoi recadrați și declanșați. Este o tehnică utilă pentru fotografierea subiecților puternic iluminați din spate.

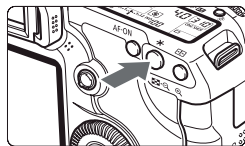

1 Focalizați.

- Apăsați pe jumătate declanșatorul.
- ▶ Se va afișa expunerea.

2 Apăsați butonul <*>. (♻️)

- ▶ În vizor se va afișa <*> care indică fixarea expunerii.
- De fiecare dată când apăsați butonul <*>, expunerea curentă va fi fixată.



3 Recadrați și realizați fotografia.

- Dacă doriți să obțineți mai multe fotografii cu aceeași expunere, mențineți apăsat <*> atâta timp cât fotografiați.



Efectele fixării expunerii

Modul de expunere (p.95)	Metoda de selecție a punctului de focalizare (p.81)	
	Selecție automată	Selecție manuală
*	Fixarea expunerii se realizează pe punctul pe care s-a focalizat.	Fixarea expunerii se realizează pe punctul ales pentru focalizare.
	Fixarea expunerii se realizează pe punctul central.	

* Când comutatorul de focalizare al obiectivului este în poziția <MF>, fixarea expunerii se realizează pe punctul central.

B: Fotografierea în mod “bulb”

În modul bulb, obturatorul stă deschis atâta timp cât este apăsat declanșatorul și se închide când nu mai apăsați declanșatorul. Acest mod poate fi utilizat oricând este nevoie de expuneri foarte lungi (scene de noapte, artificii, fotografii astronomice etc).



1 Alegeți modul .

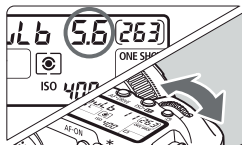

2 Alegeți valoarea diafragmei.

- Priviți la afișaj și rotiți <▲> sau <○>.

3

Realizați fotografia

- Expunerea continuă atâta timp cât țineți apăsat declanșatorul.
- ▶ Timpul de expunere consumat este afișat pe LCD.

Timpul de expunere consumat



- Expunerile în mod bulb produc un nivel de zgomot mai mare decât cel obișnuit, ca atare imaginile vor ieși mai granulate.
- Zgomotul poate fi diminuat prin setarea funcției [**C.Fn II -1: Long exp. noise reduction**] pe opțiunea [**1: Auto**] sau [**2: On**] (p.176).
- Recomandăm utilizarea unei telecomenzi cu declanșator RS-80N3 sau a unei telecomenzi cu temporizator TC-80N3 (se pot achiziționa separat).
- Fotografii în mod bulb se pot realiza și cu ajutorul unei telecomenzi (p.102). Expunerea va începe imediat, sau după 2 secunde de la apăsarea butonului telecomenzii. Apăsați din nou butonul pentru a opri expunerea.

☞ Iluminarea afișajului LCD

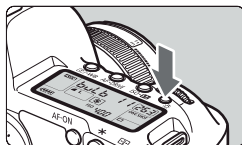

La fiecare apăsare a butonului <☞>, iluminarea afișajului LCD va fi succesiv pornită și oprită (☞6). Apăsarea completă a declanșatorului în mod bulb oprește iluminarea afișajului.

B: Fotografierea în mod "bulb"

Dacă executați o fotografie fără a privi prin vizor, lumina care pătrunde prin vizor poate să păcălească expunerea. Pentru a evita acest lucru, acoperiți vizorul cu capacul dedicat (p.23).

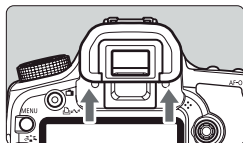

1 Scoateți perna vizorului.

- Împingeți perna vizorului în sus.

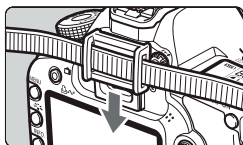

2 Atașați capacul pe vizor.

- Împingeți capacul în sanț pentru a-l atașa de vizor.

Conectarea telecomenzii cu declanșator

Aparatul fotografic poate fi interconectat cu orice accesoriu EOS echipat cu mufă N3, de pildă telecomanda cu declanșator RS-80N3 sau cu temporizator TC-80N3 (se pot achiziționa separat). Consultați manualul accesoriului respectiv pentru informații referitoare la modul de utilizare.

1 Deschideți compartimentul mufei N3.

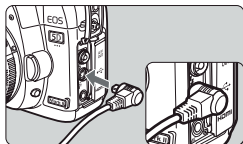

2 Atașați conectoarele.

- Atașați conectoarele așa cum este indicat în imagine.
- Pentru deconectare, trageți de partea metalică a conectoarelor.

Blocarea oglinzii ☆

Când utilizați teleobiective cu distanțe focale foarte mari sau când fotografiați de foarte aproape și reduceți vibrațiile aparatului fotografic prin utilizarea unui temporizator sau unei telecomenzi, puteți beneficia de o atenuare suplimentară a vibrațiilor utilizând funcționalitatea de blocare a oglinzii.

Fotografierea cu oglindă blocată este posibilă când alegeți opțiunea [1: Enable] a funcției [C.Fn III -6: Mirror lockup] (p.180).

1 Focalizați, apăsați complet declanșatorul și eliberați-l.

- ▶ Oglinda se va balansa în sus.

2 Apăsați din nou declanșatorul până la capăt.

- ▶ Se execută fotografia și oglinda revine în poziția inițială.



- În lumină foarte puternică (la plajă, pe o pârtie) realizați fotografia cât mai repede după ce ați ridicat oglinda.
- Nu îndreptați aparatul către soare. Energia solară poate distruge obturatorul.
- Dacă utilizați în același timp modul bulb, temporizatorul și blocarea oglinzii, mențineți apăsat declanșatorul (întârzierea temporizatorului + timpul de expunere bulb). Dacă eliberați declanșatorul în intervalul celor 10 sec./ 2 sec. de temporizare, se va auzi un sunet de declanșare. Acesta nu reprezintă, de fapt, o declanșare (nu se realizează nici o fotografie).



- Dacă este aleasă opțiunea [1: Enable], avansul trece în mod cadru cu cadru chiar dacă era anterior în mod continuu.
- Dacă temporizatorul este setat pe <1/2> sau <1/4>, imaginea va fi luată după 10, respectiv 2 secunde.
- Oglinda se blochează și revine la loc automat după 30 secunde. O nouă apăsare a declanșatorului ridică din nou oglinda.
- Atunci când fotografiați cu oglindă blocată, recomandăm utilizarea telecomenzii cu declanșator RS-80N sau telecomenzii cu temporizator TC-80N3 (se pot achiziționa separat).
- Puteți combina utilizarea telecomenzii (p.102) și blocarea oglinzii. Când utilizați telecomanda RC-1, vă recomandăm să mențineți un interval de 2 secunde între blocarea oglinzii și declanșarea obturatorului.

Utilizarea telecomenzii



RC-1



RC-5

Utilizând telecomenzile RC-1 sau RC-5 puteți declanșa de la o distanță de până la 5 metri de aparat. RC-1 vă permite fotografierea imediată sau cu o pauză de 2 secunde. RC-5 permite doar fotografierea cu pauză de 2 secunde.

1 Focalizați.

2 Comutați pe obiectiv în modul <MF>.

- Puteți fotografia și în mod <AF>.

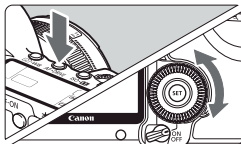

3 Apăsați butonul <AF-DRIVE>. (⊕)

4 Alegeți intervalul de temporizare.

- Priviți la afișaj și rotiți <⊙> pentru a alege <⊕⊙> sau <⊕⊙₂>.

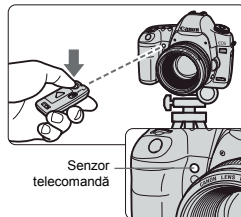
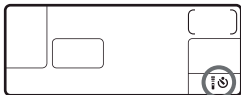

5 Apăsați butonul telecomenzii.

- Îndreptați telecomanda către senzorul aparatului și apăsați butonul.
- ▶ Indicatorul temporizatorului începe să clipească și este realizată fotografia.



În apropierea anumitor surse de lumină cu descărcare în fluorescență aparatul poate funcționa cu erori. Evitați sursele de lumină fluorescență atunci când utilizați telecomanda.

⚡ Fotografierea cu blitz-ul

Speedlite-uri serie EX, concepute pentru modele EOS

Cu un Speedlite din seria EX (trebuie achiziționat separat), fotografia cu blitz-ul devine la fel de ușoară ca și cea fără blitz.

Pentru informații detaliate, consultați manualul de utilizare al Speedlite-urilor. Acest aparat fotografic este de tip A și poate utiliza toate funcționalitățile Speedlite-urilor serie EX.



Blitz-uri Speedlite cu papuc



Blitz-uri pentru fotografia macro

- **Fixarea expunerii la blitz**

Această funcționalitate permite obținerea unei expuneri corecte pentru o anumită zonă a subiectului. Orientați centrul vizorului către zona considerată, apăsați butonul <★> și declanșați.

- **Compensarea expunerii la blitz**

Puteți compensa expunerea la blitz similar expunerii normale. Compensarea poate fi setată pe un interval de ± 2 stop-uri, în pași de $\frac{1}{2}$ stop-uri. Setările se fac din aparat. Pe aparat, apăsați butonul <ISO->, apoi rotiți <○> privind la afișajul LCD sau la ecran.

Utilizarea altor modele de blitz-uri Canon decât EX

- **Blitz-urile din seriile EZ/E/EG/ML/TL în mod TTL sau A-TTL auto nu pot fi utilizate decât la putere maximă.**

Alegeți modul <M> (manual) sau <Av> (cu prioritate pentru diafragmă) și modificați valoarea diafragmei înainte de a fotografia.

- Când utilizați un blitz care are mod manual, fotografiați în modul manual.

Utilizarea altor blitz-uri decât Canon

Tempul de expunere pentru sincronizare

Aparatul se poate sincroniza cu blitz-uri non-Canon la 1/200 sec. sau la timpi de expunere mai lungi. În cazul unităților blitz de studio, care au o durată de descărcare mai mare, utilizați timpi de expunere mai mari, de 1/60 sau 1/30 secunde. Verificați funcționarea sincronizării înainte de a fotografia.

Mufa de conectare a blitz-ului

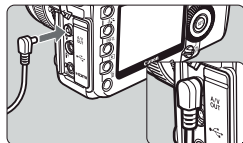

- Terminalul de conectare cu blitz-ul poate fi utilizat cu unitățile blitz prevăzute cu cablu de sincronizare. Acest terminal este prevăzut cu un filet care împiedică deconectarea accidentală a cablurilor.
- Terminalul de sincronizare de pe aparat nu are polaritate. Puteți conecta orice cablu de sincronizare, indiferent de polaritatea sa.

Țineți cont atunci când utilizați modul LiveView:

Când utilizați un blitz non-Canon pentru fotografiere în mod LiveView, alegeți pentru parametrul **[Silent shoot.]** din meniul **[⚡: LiveView/Movie func. set.]**, opțiunea **[Disable]** (p.120). Blitz-ul nu se va descărca dacă acest parametru este setat pe opțiunea **[Mode 1]** sau **[Mode 2]**.



- Dacă utilizați aparatul fotografic cu un blitz sau accesorii de blitz produse de o altă firmă, este posibil să nu funcționeze corect și să se producă defecțiuni.
- Nu conectați la terminalul de blitz al aparatului fotografici nici un blitz care necesită 250 V sau alte tensiuni mai mari.
- Nu atașați blitz-uri de înaltă tensiune pe sania de pe aparat. E posibil să nu se descarce.



Se pot utiliza simultan blitz-uri conectate atât la terminalul aparatului fotografic cât și pe sania blitz-ului.

MENU Setarea blitz-ului ☆

Când la aparat se atașează un Speedlite din seria EX (de exemplu 580EX II sau 430EX II), care poate fi controlat (setat) din aparatul la care este atașat, puteți utiliza meniul aparatului fotografic pentru a seta blitz-ul și funcțiile sale personalizabile.

Mai întâi, atașați blitz-ul la aparat și porniți-l. Pentru informații suplimentare, consultați manualul de utilizare al blitz-ului.

Setarea funcțiilor blitz-ului



1 Selectați [External Speedlite control].

- Alegeți [External Speedlite control] din separatorul [▼:], apoi apăsați <SET>.

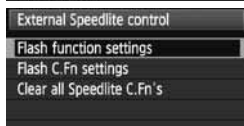

2 Alegeți [Flash function settings].

- Rotiți <◁> pentru a alege [Flash function settings], apoi apăsați <SET>.

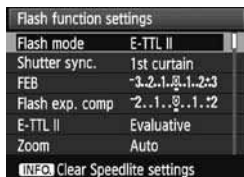

3 Setați funcțiile blitz-ului.

- Rotiți <> pentru a alege o funcție a blitz-ului și setați-o după preferință. Procedura e identică cu setarea unei funcții din meniul aparatului.
- Funcțiile setabile și afișarea lor pe LCD poate diferi în funcție de modul de utilizare al blitz-ului, opțiunilor funcțiilor personalizabile ale blitz-ului etc.



- Dacă în pasul 2 apăsați butonul <INFO.>, puteți reveni la setările implicite.
- Dacă utilizați un Speedlite seria EX care nu poate fi setat din aparatul fotografic, doar [Flash exp. comp], [E-TTL II] și [Flash firing] sunt setabile în meniul [Flash function settings]. (la anumite modele Speedlite din seria EX, se poate seta și [Shutter sync.])



Despre E-TTL II

Pentru majoritatea situațiilor, setați-l pe **[Evaluative]**. Dacă este ales **[Average]**, va fi măsurată valoarea medie a expunerii pentru întreaga scenă, la fel ca un flashmetru. În această situație e posibil să fie necesar să compensați expunerea la blitz, în funcție de scenă, așadar acest mod este rezervat utilizatorilor avansați.

Setările personalizabile ale blitz-ului (funcțiile C.Fn)

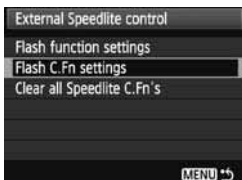

1

Alegeți [Flash C.Fn settings].

- Rotiți <O> pentru a alege **[Flash C.Fn settings]** apoi apăsați <M>.

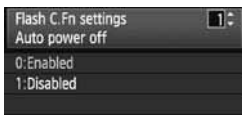

2

Setați funcțiile personalizabile ale blitz-ului.

- Rotiți <O> pentru a alege numărul funcției, apoi setați-o. Procedura este identică cu cea pentru setarea funcțiilor personalizabile ale aparatului fotografic (p.172).

Anularea setărilor personalizabile ale blitz-ului

În pasul 1 mai sus, alegeți **[Clear all Speedlite C.Fn's]** pentru a anula toate setările funcțiilor personalizabile ale blitz-ului (cu excepția **[C.Fn-0: Distance indicator display]**).



Dacă utilizați un Speedlite din seria EX și funcția **[Flash metering mode]** este setată pe **[TTL (autoflash)]**, blitz-ul se va descărca întotdeauna la putere maximă.

6

Utilizarea modurilor LiveView și video

Puteți fotografia în timp ce vizualizați cadrul pe ecranul LCD. Această funcționalitate se numește "Fotografiere LiveView". În acest mod puteți realiza atât fotografii cât și filme video.



Când realizați filme la dimensiunea 1920x1080 (calitate Full HD), utilizați o cartelă de memorie de capacitate mare, care are o rată de transfer reală de cel puțin 8 MB/sec.

Dacă utilizați o cartelă cu o viteză de transfer mai mică atunci când realizați filme la 1920x1080, e posibil ca înregistrarea să nu se facă corect. Deasemenea, e posibil ca și vizualizarea unui film de pe o cartelă cu o viteză mică de transfer să nu fie corectă.

Pentru a verifica viteza de transfer a unei cartele, consultați informațiile de pe site-ul de web al producătorului.



Despre fotografierea în mod LiveView de la distanță

Cu ajutorul aplicației software EOS Utility, furnizată împreună cu aparatul fotografic, puteți conecta aparatul la un calculator și realiza fotografii de la distanță, privind pe computer. Pentru informații suplimentare consultați manualul de utilizare a aplicațiilor software de pe CD-ul furnizat.

Pregătiri pentru modul LiveView

Aceste informații sunt pentru setarea aparatului pentru realizarea fotografiilor în mod LiveView. Consultați informațiile de pe pagina 121 pentru realizarea filmelor.

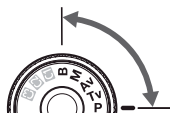

1 Alegeți modul de fotografiere

- Alegeți unul dintre modurile P/Tv/Av/M/B.

2 Alegeți [Live View/Movie func. set.].

Alegeți [Live View/Movie func. set.] din separatorul [>], apoi apăsați <SET>.



3 Alegeți [LV func. setting].

- Rotiți <O> pentru a selecta [LV func. setting], apoi apăsați <SET>.
- * "LV" înseamnă LiveView.

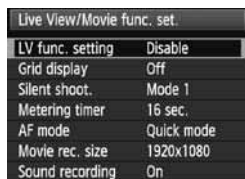

4 Alegeți tipul [Live View function settings].

- Rotiți <O> pentru a alege [Stills only], apoi apăsați <SET>.
- Pentru informații despre [Stills+movie], consultați pagina 121.

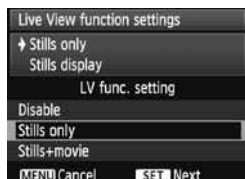

5 Alegeți tipul [Screen settings].

- Rotiți <O> pentru a alege [Stills display], apoi apăsați <SET>.
- ▶ Va fi reafișat ecranul de la pasul 3.
- Pentru informații suplimentare, vezi pagina următoare.

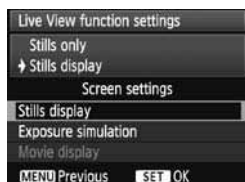



6 Afișați imaginea LiveView.

- Apăsați butonul .
- ▶ Imaginea LiveView va fi afișată pe ecran.
- Apăsați din nou pentru a stinge ecranul și a părăsi modul LiveView.

Despre [Screen settings]

Puteți modifica strălucirea imaginii de pe monitor.

● Stills display

Adaptat fotografiilor, imaginea este afișată la strălucire standard, pentru a fi mai vizibilă.

● Exposure simulation Exp.SIM

Adaptat fotografiilor. Strălucirea imaginii va fi foarte apropiată de nivelul de iluminare a scenei fotografiate. Dacă compensați expunerea, nivelul de strălucire se va modifica corespunzător.



● Movie display

Adaptat filmelor. Imaginea este afișată cu strălucire standard, iar profunzimea de câmp va fi mai mare decât în **[Stills display]**. Acoperirea pe cadru va corespunde proporțiilor setate pentru film (masca semitransparentă din jurul imaginii nu va apare pe film). Puteți realiza fotografii chiar dacă alegeți **[Movie display]** prin apăsarea declanșatorului până la capăt. Timpul de expunere, diafragma și valoarea ISO vor fi setate automat.



- În timpul utilizării modului LiveView nu îndreptați aparatul către soare. Căldura generată poate distruge componentele interne ale aparatului.
- În paginile 125-126 sunt scrise precauțiile de care trebuie să țineți cont la utilizarea LiveView.



Utilizarea modului LiveView (foto și film) este posibilă și în modurile complet automate (/) (p.121).

Fotografierea ☆

Fotografierea în mod LiveView este utilă pentru subiectele a căror distanță față de aparat nu se schimbă. Dacă țineți aparatul în mână și fotografiați în timp ce priviți la ecranul LCD, imaginile pot ieși mișcate. Recomandăm utilizarea unui trepied.



1 Focalizați în modul AF.

- Apăsați butonul <AF-ON>.
- ▶ Aparatul va focaliza cu modul AF ales (p.113)

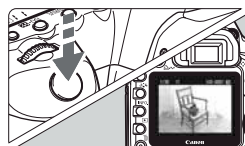

2 Realizați fotografia

- Apăsați complet declanșatorul.
- ▶ Se va realiza fotografia și va fi afișată pe ecranul LCD.
- ▶ După terminarea previzualizării, aparatul se va întoarce automat la modul LiveView.

Operațiuni în timpul afișării LiveView

- La fel ca în fotografierea normală, în timpul afișării imaginilor în modul LiveView puteți folosi butoanele aparatului pentru modificarea setărilor și pentru vizualizarea imaginilor.
- Când apăsați <AF-DRIVE> sau <ISO-~~62~~>, ecranul setărilor va fi afișat pe monitor și veți putea modifica setările.
- În timpul modului LiveView, modul de expunere va fi setat automat pe evaluativ indiferent de setarea curentă a modului de expunere.
- Pentru a verifica profunzimea de câmp, apăsați butonul pentru previzualizare a profunzimii de câmp. Strălucirea afișată a imaginii va fi apropiată de strălucirea reală a imaginii finale.
- În timpul fotografierii continue, expunerea setată pentru primul cadru va fi folosită pentru toate cadrele următoare.

- Apăsarea butonului <MENU> va afișa ecranul setărilor de meniu, pe care le puteți modifica. Apăsați din nou <MENU> pentru a vă întoarce la modul fotografierea LiveView. Fotografierea în mod LiveView se va termina dacă alegeți unul dintre meniurile [Dust Delete Data], [Sensor cleaning], [Clear settings] sau [Firmware Ver.].

Capacitatea acumulatorului în modul LiveView

Temperatura	La 23C	La 0C
Număr fotografii posibile	Apx. 200	Apx. 180

- Datele de mai sus sunt valabile pentru un acumulator LP-E6 complet încărcat și standardele de testare CIPA (Camera & Imaging Products Association).
- Durata de fotografierea LiveView poate fi de apx. 2 ore la 23C sau 1 oră și 50 minute la 0C (cu un acumulator LP-E6 complet încărcat).



- Câmpul de cuprindere va fi de apx. 100%.
- Dacă nu utilizați aparatul pentru o perioadă mai lungă, alimentarea se întrerupe automat conform setărilor funcției [**☒** Auto power off] (p.44). Dacă alegeți opțiunea [**Off**] pentru funcția [**☒** Auto power off], fotografierea LiveView se va opri automat după apx. 30 de minute.
- Poate fi afișată o grilă. Prin parametrul [**Grid display**] a funcției [**☒** Live View/Movie func. set.], puteți alege [**Grid 1**≡≡] sau [**Grid 2**≡≡≡].
- Prin opțiunea [**Metering timer**] a meniului [**☒** Live View/Movie func. set.], puteți seta cât timp este activă fixarea expunerii.
- Când realizați fotografii cu blitz-ul, sunetul pe care îl produce aparatul seamănă cu o declanșare dublă. În realitate se realizează o singură fotografie.
- Cu ajutorul cablului audio/video (inclus în pachet) sau cu un cablu HDMI (vândut separat), puteți vizualiza imaginea LiveView pe un televizor (p.139-140).
- Pentru fotografierea în modul LiveView puteți utiliza o telecomandă (vândută separat, p.102).

Despre ecranul cu informații

Ecranul cu informații se schimbă de fiecare dată când apăsați butonul <INFO>.

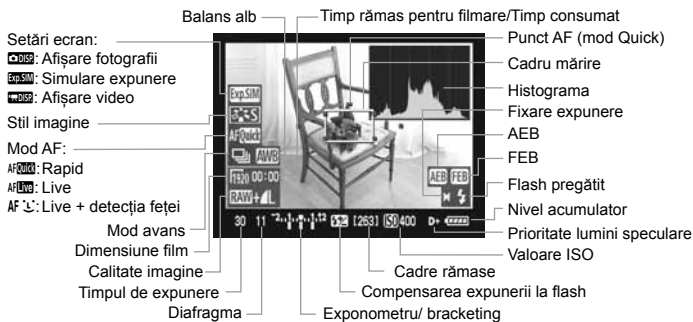

* Ecranul va afișa doar informațiile care se potrivesc cu setările curente.

Despre indicația <Exp>.

- Dacă fotografiați LiveView în soare sau în alte condiții cu temperaturi ridicate, pe ecran poate fi afișată pictograma <Exp> (atenționare pentru creșterea temperaturii interne a aparatului). Dacă sesiunea LiveView continuă în condiții de temperatură ridicată, se poate constata o degradare a calității imaginilor. Din acest motiv trebuie să întrerupeți fotografierea în mod LiveView dacă este afișată această pictogramă.
- Dacă utilizați o cartelă de memorie cu hard-drive și continuați sesiunea LiveView după ce a fost afișată pictograma <Exp>, temperatura internă continuă să crească și fotografierea în mod LiveView se va întrerupe automat. Modul LiveView va fi dezactivat până când scade temperatura internă.



- Histograma și pictograma <Exp> sunt afișate atunci când [Exposure simulation] a fost setată conform indicațiilor de la pasul 5, pagina 108. Dacă <Exp> clipește, atunci înseamnă că imaginea LiveView nu este afișată cu o iluminare (strălucire) suficientă datorită condițiilor de iluminare scăzută sau foarte puternică. Imaginea realizată va reflecta, însă, setările curente ale expunerii.
- Dacă folosiți blitz-ul sau modul bulb, pictograma <Exp> și histograma vor fi afișate în gri (pentru informația dv.). E posibil ca în condiții de iluminare extreme (foarte scăzută sau foarte puternică) histograma să nu se afișeze corect.

Utilizarea focalizării automate ☆

Selectarea modului AF

Modurile AF disponibile sunt **[Quick mode]**, **[Live mode]** (p.115) și **[Live mode[☺]]** (deteecție față) (p.116).

Dacă doriți o focalizare de precizie, comutați în mod **<MF>**, măriți imaginea și focalizați manual (p.119)

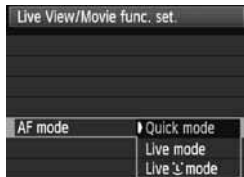

Alegeți modul AF.

- Alegeți **[AF mode]** din **[☺: Live View/Movie func. set.]**.
- Cât este afișată imaginea LiveView, apăsați **<AF•DRIVE>** și puteți selecta modul AF cu **<☺>**.



Modul rapid: AFQuick

Este utilizat senzorul AF dedicat pentru focalizare în modul One-Shot AF (p.79), utilizând aceeași metodă AF ca și în fotografierea prin vizor. Deși veți putea focaliza rapid, **imaginea LiveView va fi întreruptă o scurtă perioadă în timpul operării AF.**



Cadru de mărire

1

Afișați imaginea LiveView.

- Apăsați butonul **<☺>**.
- ▶ Imaginea LiveView va fi afișată pe monitor.
- În imagine pătratul mic reprezintă punctul AF, iar pătratul mare este cadrul pentru mărire.

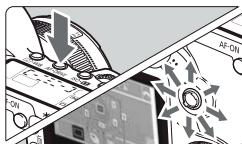

2 Alegeți punctul AF.

- Apăsați <AF•DRIVE>, apoi utilizați <⌘> pentru a alege punctul AF.
- Dacă mențineți <⌘> înclinat de aceeași parte, modul de alegere a punctului de focalizare se schimbă din manual în automat.

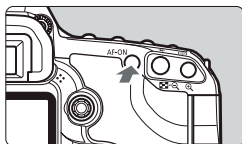

3 Focalizați pe subiect.

- Plasați punctul AF pe subiect și țineți apăsat butonul <AF-ON>.
- Imaginea LiveView se interupe, oglinda coboară și se realizează focalizarea.
- Când se obține focalizarea, se va auzi beeperul, iar imaginea LiveView va fi reafișată.
- Punctul AF care a realizat focalizarea va fi afișat în roșu.



4 Realizați fotografia.

- Verificați focalizarea și expunerea, apoi apăsați declanșatorul pentru a expune (p.110).



- Nu puteți realiza o fotografie în timpul focalizării. Acest lucru este posibil doar când este afișată imaginea LiveView.
- Nu se poate focaliza automat cu ajutorul telecomenzii cu declanșator RS-80N3 sau a telecomenzii cu temporizator TC-80N3 (vândute separat).

Modul Live: AFLive

Pentru focalizare este folosit senzorul de imagine. Deși focalizarea este posibilă în timpul afișării imaginii LiveView, operarea AF va lua mai mult timp decât în modul rapid. Deasemenea, e posibil să fie mai dificilă obținerea imaginii focalizate.



Punct de focalizare

1 Afișați imaginea LiveView.

- Apăsați butonul <☑>.
- ▶ Imaginea LiveView va fi afișată pe monitor.
- ▶ Va apare punctul de focalizare <□>.

2 Deplasați punctul de focalizare.

- Folosiți <⌘> pentru a deplasa punctul AF acolo unde doriți să focalizați (nu poate depăși marginile imaginii).
- Dacă apăsați <⌘> direct în centru, punctul AF va reveni în mijloc.

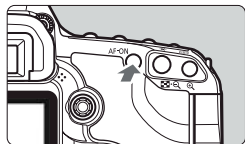
**3 Focalizați pe subiect.**

- Plasați punctul AF pe subiect și țineți apăsat butonul <AF-ON>.
- ▶ Când imaginea este focalizată, punctul AF este afișat în verde și se aude beeper-ul.
- ▶ Dacă nu se obține focalizarea, punctul AF va fi afișat în roșu.

**4 Realizați fotografia.**

- Verificați focalizarea și expunerea, apoi apăsați declanșatorul pentru a realiza fotografia (p.110).

Modul Live (detecție fețe): AF

Cu aceeași metodă de focalizare ca în modul Live, sunt detectate și focalizate trăsăturile fețelor. Așezați subiectul cu fața către aparat.



1 Afișați imaginea LiveView.

- Apăsați butonul .
- Imaginea LiveView este afișată pe monitor.
- Când este detectată o față, simbolul va fi suprapus peste fața care trebuie focalizată.
- Dacă sunt detectate mai multe fețe, se va afișa . Utilizați pentru a deplasa pe chipul pe care doriți să focalizați.

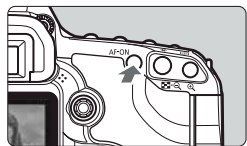

2 Focalizați pe subiect.

- Apăsați <AF-ON> pentru a focaliza chipul pe care este suprapus .
- Când se realizează focalizarea, punctul AF va fi afișat în verde și se va auzi beeper-ul.
- Dacă nu se obține focalizarea, punctul AF va fi afișat în roșu.
- Dacă nu poate fi detectat un chip, se va afișa și va fi utilizat pentru focalizare punctul AF central.



3 Realizați fotografia.

- Verificați focalizarea și expunerea și apăsați declanșatorul pentru a realiza fotografia (p.110).



- Dacă imaginea este foarte defocalizată, identificarea fețelor nu este posibilă. Dacă obiectivul permite focalizarea manuală chiar cu modul <AF> selectat, rotiți inelul de focalizare al obiectivului pentru a focaliza grosier. Fața va fi detectată și va fi afișat <[]>.
- Este posibil ca și alte obiecte să fie detectate drept chipuri.
- Detectia fețelor nu va funcționa dacă chipul este prea mic sau prea mare, prea luminos sau prea întunecat, aplecat sau parțial acoperit.
- Cadrul <[]> poate acoperi doar o parte a feței.



- Când apăsați <[*]> direct pe centru, se va comuta automat în modul Live (p.115). Puteți utiliza <[*]> pentru a alege alt punct AF. Dacă apăsați din nou <[*]> drept în centru, se va comuta din nou în modul Live[] (detectia feței).
- Deoarece nu este posibilă focalizarea unei fețe plasate aproape de marginea imaginii, <[]> va fi afișat în gri. Dacă apăsați butonul <AF-ON>, pentru focalizare va fi folosit punctul AF central <[]>.



Note despre modurile Live și Live[] (detectia feței)

Operarea AF

- Focalizarea poate dura ceva mai mult.
- Chiar dacă s-a realizat focalizarea, apăsând <AF-ON> veți focaliza din nou.
- Strălucirea imaginii se poate modifica în timpul focalizării.
- Dacă imaginea clipește făcând dificilă focalizarea, opriți-vă și reluați fotografierea în condițiile de iluminare care vor fi folosite pentru fotografia finală. Verificați dacă mai clipește imaginea și, dacă nu, focalizați.
- Dacă apăsați <Q> în timpul modului Live, suprafața acoperită de punctul AF se va mări. Dacă este dificil de focalizat pe suprafața mărită, întoarceți-vă la modul normal de vizualizare și focalizați. Viteza de focalizare AF este diferită în imaginea normală și cea mărită.
- Dacă focalizați în modul Live la vizualizare normală și apoi măriți imaginea, focalizarea poate fi imprecisă.
- Imaginea nu se va mări dacă apăsați butonul <Q> în timpul modului Live (detectia feței).



Note despre modurile Live și Live² (deteecția feței)

Condiții de fotografiere care pot crea dificultăți la focalizare:

- Subiecte cu contrast scăzut, de pildă cer senin, suprafețe plane cu culori uniforme.
- Subiecte cu iluminare scăzută.
- Dungii sau alte forme în care contrastul este distribuit doar pe orizontală.
- Sub o sursă de lumină a cărei intensitate, culoare sau distribuție se schimbă mereu.
- Scene de noapte sau lumini punctiforme.
- Obiecte extrem de mici.
- Subiecte plasate la marginea imaginii.
- Subiecte care reflectă lumina puternic.
- Punctul AF acoperă obiecte din diferite planuri (de pildă un animal într-o cușcă).
- Subiecte care se deplasează continuu și nu pot fi reținute sub punctul AF, mișcarea aparatului fotografic.
- Un subiect care se apropie sau se îndepărtează de aparat.
- Focalizarea automată cu un subiect puternic defocalizat.
- Aplicarea unui efect de soft focus cu un obiectiv dedicat.
- La utilizarea unui filtru de efecte speciale.



- În modurile Live și Live² (deteecția feței), dacă doriți să fotografiați un subiect nefocalizat, aflat la marginea imaginii, plasați punctul AF central peste subiect, focalizați și realizați fotografia.
- Un blitz Speedlite extern nu va emite fasciculul pentru asistența focalizării.
- Focalizarea automată nu va funcționa la utilizarea telecomenzii cu declanșator RS-80N3 sau telecomenzii cu temporizator TC-80N3 (se vând separat).

Focalizarea manuală ☆

Puteți mări imaginea și focaliza manual, cu precizie.

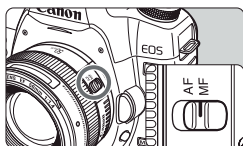

1 Comutați pe obiectiv în modul de focalizare <MF>.

- Rotiți inelul de focalizare al obiectivului pentru a focaliza grosier.

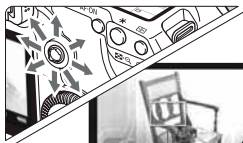

2 Deplasați cadrul pentru mărirea imaginii.

- Utilizați <⌘> pentru a deplasa cadrul acolo unde doriți să focalizați.
- Dacă apăsați <⌘> direct pe centru, cadrul se va centra în mijlocul imaginii.

Cadru mărit

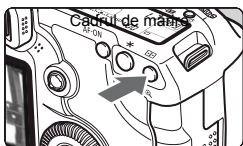

3 Măriți imaginea.

- Apăsați butonul <⌘>.
- ▶ Imaginea va fi mărită în cadru.
- Raportul de mărire se va schimba la fiecare apăsare a butonului <⌘>, după cum urmează:

→ 5x → 10x → Proporție normală

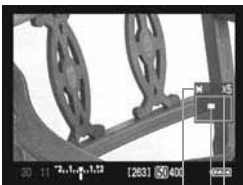

4 Focalizați manual.

- Privind la imagine, rotiți inelul de focalizare pentru a focaliza.
- După ce obțineți claritate, apăsați din nou pe <⌘> pentru a vă întoarce la imaginea normală.

Expunere fixată
Poziția zonei mărite

Factor de mărire

5 Realizați fotografia.

- Verificați focalizarea și expunerea, apoi apăsați declanșatorul pentru a realiza fotografia (p.110).

Fotografierea silențioasă ☆

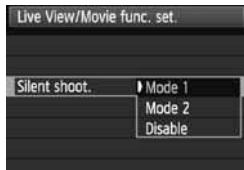

Setarea meniului [**Live View/Movie func. set.**] pe [**Silent shoot.**] se face conform procedurii de mai jos:

● Mode 1

Fotografierea este mai silențioasă decât în mod normal. În modul avans <[M]>, puteți fotografia la o frecvență de apx. 3 cadre pe sec.

● Mode 2

Se va realiza o singură fotografie la apăsarea declanșatorului. Dacă țineți apăsat declanșatorul, funcționarea aparatului va fi întreruptă. Apoi, dacă reveniți la poziția intermediară a declanșatorului, aparatul va putea realiza fotografii. Astfel, se reduce zgomotul produs de fotografiere. Va fi executată o singură fotografie chiar dacă se utilizează modul continuu.

● Dezactivat

Setați această funcție cu opțiunea [**Disable**] dacă folosiți un obiectiv TS-E (pentru corecția perspectivei), sau un inel de extensie. Opțiunile [**Mode 1**] sau [**Mode 2**] pot genera expuneri incorecte sau inconsistente.

La apăsarea completă a declanșatorului, zgomotul produs va fi similar realizării a două fotografii. În realitate se fotografiază o singură dată.



- Dacă utilizați un blitz, opțiunea [**Disable**] va fi setată automat chiar dacă ați ales [**Mode 1**] sau [**Mode 2**].
- Dacă utilizați un blitz care nu este Canon, setați opțiunea pe [**Disable**]. Dacă setați pe [**Mode 1**] sau [**Mode 2**], blitz-ul nu se va descărca.
- Dacă utilizați pentru fotografiere o telecomandă (p.102) și opțiunea aleasă este [**Mode 2**], operarea va fi identică cu [**Mode 1**].

Filmarea

Puteți realiza filme în oricare dintre modurile de fotografiere. De asemenea, puteți realiza fotografii în timpul filmării sau când este afișată imaginea LiveView prin apăsarea completă a declanșatorului. Recomandăm vizualizarea filmului pe un televizor conectat la aparat (p.139-140).



1 Alegeți [**Live View/Movie func. set.**].

- Procedura este identică cu cea descrisă la pagina 108.

2 Activați modul video.

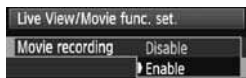

În modurile complet automate (/):

- Alegeți [**Movie recording**] și setați-l pe [**Enable**].

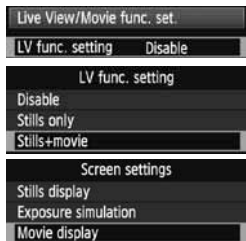

În modurile P/Tv/Av/M/B:

- Alegeți [**LV func. setting**].
- Alegeți [**Stills+movie**], apoi [**Movie display**].

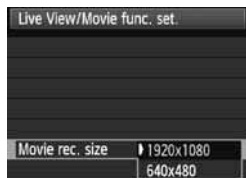

3 Setați dimensiunea video.

- Alegeți [**Movie rec. size**] și setați dimensiunea.
 - [**1920x1080**]
Calitate Full HD (Full High Definition)
 - [**640x480**]
Calitate standard 4:3.

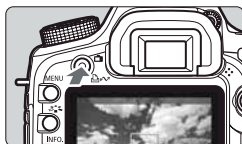

4 Afișați imaginea LiveView.

- Apăsați butonul .
- ▶ Va fi afișată pe monitor imaginea corespunzătoare setărilor **[Screen settings]** (p.109).

5 Focalizați pe subiect.

- Înainte de a porni filmarea, focalizați manual sau auto (p.113-119)

●: Filmare pornită



6 Porniți filmarea.

- Apăsați pentru a porni filmarea. Indicatorul "●" este afișat în colțul din dreapta sus al ecranului.

7 Opriți filmarea.

- Apăsați din nou .

Durata de filmare

- Cu o cartelă de 4 GB, puteți filma 12 minute la rezoluție **[1920x1080]** și aproximativ 24 de minute la rezoluție **[640x480]** (pe baza standardelor de testare Canon).
- Cu un acumulator LP-E6 complet încărcat, puteți filma timp de apx. 90 min. la 23°C și apx. 80 min. la 0°C.

Despre ecran

- În timpul filmării, laturile ecranului vor afișa o mască semitransparentă. Suprafața încadrată de această mască reprezintă cadrul de filmare. Dimensiunea măștii va fi diferită în funcție de stările **[Movie rec. size]** (p.121).
- Ecranul va fi permanent activ în timpul filmării în modurile complet automate (□/CA).
- În modurile **P/Tv/Av/M/B/**, dacă alegeți opțiunea **[Stills+movie]** pentru **[LV func. settings]**, puteți filma apăsând chiar dacă **[Screen settings]** a fost setat pe **[Stills display]** sau **[Exposure simulation]**.

Realizarea fotografiilor în timpul filmării

- **Puteți realiza oricând o fotografie, chiar în timpul filmării, prin apăsarea completă a declanșatorului.** Timpul de expunere și diafragma sunt setate automat. valoarea ISO este setată automat, în intervalul ISO 100 – 3200.
- Fotografia va încadra tot ecranul, inclusiv masca.
- Dacă realizați o fotografie în timpul filmării, în film se va intercala o imagine statică de aproximativ o secundă. Imaginea va fi salvată separat pe cartelă, iar când va fi afișată imaginea LiveView, se va reveni automat la filmare. Pe cartelă se va salva fișierul video și o fotografie.



Note despre modul video.

Înregistrarea și calitatea imaginii

- Filmarea se va opri automat dacă fișierul depășește 4 GB sau durata filmului ajunge la 29 min. 59 sec.
- Valoarea ISO este setată automat în modul video. Valoarea ISO 100 este cea implicită, dar poate crește la ISO 6400 (cu extindere la H1: ISO 12800) pentru condiții cu iluminare slabă.
- Dacă obiectivul utilizat este dotat cu sistem de stabilizare a imaginii, acesta va fi tot timpul activ chiar dacă nu apăsați declanșatorul pe jumătate. Sistemul de stabilizare al imaginii poate determina scăderea duratei totale a filmului sau a numărului maxim de cadre posibile. Dacă utilizați un trepied pentru filmare, dezactivați sistemul de stabilizare al imaginii.
- Microfonul intern al aparatului fotografic va înregistra și zgomotul produs de sistemul de stabilizare al imaginii, motorul de focalizare AF și beeper. Deasemenea, dacă utilizați controalele aparatului în timpul filmării, zgomotul produs va fi înregistrat și el. Puteți reduce sau elimina aceste sunete utilizând un microfon extern .
- Nu este recomandată utilizarea focalizării automate în timpul filmării deoarece poate defocaliza puternic imaginea sau modifica expunerea. Dacă AF a fost setat pe **[Quick mode]**, nu va fi posibil să utilizați AF chiar dacă apăsați pe butonul **<AF-ON>**.
- Dacă **[Screen settings]** a fost setat cu opțiunea **[Still display]** sau **[Exposure simulation]**, la începutul filmului se va înregistra o modificare substanțială de expunere.

Operare

- Nu se poate utiliza un blitz extern pentru realizarea fotografiilor în timpul modului video.
- Butonul de previzualizare al profunzimii de câmp nu va fi activ dacă **[Screen settings]** a fost setat pe **[Movie display]**.

Note despre utilizarea modului video.

Vizualizarea și conectarea la un televizor.

- Dacă se modifică condițiile de iluminare în timpul filmării, porțiunea respectivă de film va apare nemișcată la vizualizare.
- Dacă interconectați aparatul și televizorul cu un cablu HDMI (p.140) și afișați imaginea LiveView în timp ce vizualizați un film realizat la rezoluția de **[1920x1080]**, imaginea care apare pe televizor va fi de dimensiuni mici. Filmul este, însă, înregistrat la rezoluție de **[1920x1080]**.
- Dacă interconectați aparatul și televizorul (p.139-140) și afișați imaginea LiveView în timp ce vizualizați un film, sunetul nu se va auzi. (Sunetul este corect înregistrat, dar aparatul nu transmite sunetul către televizor).

- Dacă utilizați o cartelă cu viteză redusă de transfer, e posibil ca în timpul filmării să fie afișat indicatorul pe cinci nivele, așa cum este indicat alăturat. Acesta indică volumul de informație care nu a fost transferat încă pe cartelă (capacitatea remanentă a buffer-ului intern). Cu cât cartela este mai lentă, cu atât va urca indicația mai rapid. Dacă indicatorul ajunge la limită (se umple), filmarea se va opri automat. Dacă utilizați o cartelă cu viteză mare de transfer, indicatorul fie nu apare deloc pe ecran, fie nivelul afișat de-abia urcă. Filmați câteva secvențe test pentru a verifica viteza de transfer a cartelei.



Indicator

Înregistrarea și calitatea imaginii

- Filmul va fi înregistrat în format MOV.
- Filmul va fi înregistrat cu stilul de imagine curent.
- Filmul va fi înregistrat în spațiul de culoare curent, optimizat pentru video.

Expunerea

- Dacă alegeți opțiunea **[Movie display]** a meniului **[Screen settings]**, sau în timpul filmării, puteți modifica luminozitatea imaginii (compensarea expunerii), comutând pe **<L>** și rotind **<O>** (excepție fac modurile complet automate / în care acest lucru nu este posibil).
- Puteți fixa expunerea în timpul filmării apăsând **<M>**. Pentru a anula fixarea expunerii, apăsați **<M>**. (temporizatorul exponometrului nu funcționează).
- Pentru filmare va fi utilizat modul de expunere medie ponderată central. Dacă modul de focalizare ales este **[Live L (Face detection) mode]**, modul de expunere va fi evaluativ, pe fața subiectului.



Despre sunet

- Microfonul intern al aparatului înregistrează sunet mono (p.16).
- Înregistrarea sunetului stereo este posibilă prin utilizarea unui microfon extern prevăzut cu mufă jack de 3,5 mm, care se va conecta la mufa de intrare microfon (p.16).
- Nivelul de înregistrare al sunetului va fi reglat automat.

Afișare și operarea aparatului

- Timpul de expunere și valoarea diafragmei afișate pe ecranul LiveView la apăsarea pe jumătate a declanșatorului sunt valori utilizate pentru fotografiere.
- Dacă realizați fotografii în timpul modului video cu avans pe <⏪> sau <⏩>, modul <□> (cadru cu cadru) va intra automat în acțiune.
- Puteți utiliza telecomenzile wireless RC-1/RC-5 (vândute separat, p.102) pentru a porni și opri filmarea. În cazul lui RC-1, setați <2>, pentru un interval de așteptare de 2 sec., apoi apăsați butonul telecomenzii. În cazul în care comutatorul este pe poziția <●> (fotografiere imediată), se va realiza o fotografie.
- Dacă nu e posibil să se filmeze deoarece cartela de memorie nu are suficient spațiu, dimensiunea video și durata filmului vor fi afișate în roșu (p.112).



Precauții la filmarea și fotografierea în mod LiveView

Note despre imaginile LiveView

- În condiții de iluminare extremă, imaginea LiveView nu va reflecta strălucirea imaginii capturate. În cazul filmelor, strălucirea finală a scenelor va fi aproape întotdeauna la fel ca cea afișată pe ecranul LCD.
- Dacă se modifică proprietățile sursei de lumină, ecranul poate clipi. Dacă se întâmplă acest lucru, întrerupeți temporar și reluați modul LiveView în noile condiții de iluminare.
- Dacă îndreptați brusc aparatul în altă direcție, strălucirea imaginii LiveView poate fi afișată eronat timp de câteva secunde. Înainte de operare, așteptați să se stabilizeze nivelul de iluminare.
- Dacă există în cadru o porțiune extrem de luminoasă, de exemplu soarele, zona respectivă va fi afișată în negru pe monitorul LCD. În fotografii, zona va fi reprodușă normal, ca o porțiune extrem de luminoasă. Pe film, porțiunile extrem de luminoase vor arăta aproape identic ca pe ecranul LCD.



Precauții la filmarea și fotografierea în mod LiveView

Informații despre imaginile LiveView

- În condiții de iluminare scăzută, imaginile pot avea zgomot de cromaticitate. Fotografiile nu prezintă zgomot de cromaticitate, dar filmele vor arăta aproape identic cum apar la filmare, pe ecranul LCD.
- La mărirea, imaginile pot părea mai clare decât sunt în realitate.

Informații despre rezultatele filmării

- Când fotografiați în modul LiveView, continuu, pentru o perioadă mai mare de timp, temperatura internă a aparatului poate crește și calitatea imaginii se poate degrada. Dezactivați funcția LiveView atunci când nu fotografiați.
- Înainte de a realiza o expunere mai lungă sau filma, întrerupeți timp de câteva minute modul LiveView. În acest fel evitați degradarea calității imaginii.
- Fotografierea în mod LiveView la valori ISO ridicate poate avea ca rezultat imagini zgomotoase sau artefacte colorate.
- Dacă realizați fotografii la valori ISO ridicate sau filmați în condiții de iluminare slabă, zgomotul din imagine poate apare sub forma unor dungi orizontale.
- Dacă realizați o fotografie în timp ce imaginea este mărită, este posibil ca expunerea să nu fie corectă. Reveniți la formatul normal înainte de a executa o fotografie. În timpul afișării mărite, timpul de expunere și valoarea diafragmei vor fi afișate în roșu. Chiar dacă realizați o fotografie în timpul cât imaginea este mărită, rezultatul final va fi o fotografie care oglindește aspectul normal.

Note despre funcțiile personalizabile

- Fotografia în mod LiveView dezactivează unele setări ale funcțiilor personalizabile (p.173).
- Dacă funcția [ **C.Fn II -4 Auto Lighting Optimizer**] (p.177) este setată pe orice altceva în afară de [**3: Disable**], imaginea finală va fi foarte luminoasă chiar dacă se compensează negativ expunerea sau expunerea la blitz.

Note despre obiective și blitz-uri

- Nu poate fi utilizată funcționalitatea de presetări de focalizare de pe super teleobiective.
- La utilizarea unui Speedlite extern nu pot fi folosite fixarea expunerii, blitz de modelare și test de blitz.

7

Vizualizarea imaginilor

În acest capitol se explică cum se vizualizează și șterg imaginile și filmele video, cum se vizualizează imaginile pe un televizor, precum și alte funcții care au legătură cu vizualizarea.

Pentru imaginile executate cu alt aparat foto:

E posibil ca aparatul fotografic să nu poată afișa imaginile captate cu alt aparat foto sau procesate pe un computer sau al căror denumiri au fost modificate.

▶ Vizualizarea imaginilor

▶ Afișarea unei singure imagini



1 Afișați imaginea.

- Apăsați butonul <▶>.
- ▶ Pe monitor va apare ultima imagine înregistrată sau ultima vizualizată.



2 Selectați imaginea.

- Pentru a afișa imaginile începând cu ultima imagine, rotiți selectorul <◁> în sens antiorar. Pentru a afișa imaginile începând cu prima imagine, rotiți-l în sens orar.
- Apăsați butonul <INFO.> pentru a schimba formatul de afișare



Afișarea unei singure imagini



Afișarea unei singure imagini
+ calitatea imaginii



Afișarea histogramei



Afișarea informațiilor

3 Părăsiți modul de vizualizare al imaginilor.

- Apăsați butonul <▶> pentru a părăsi modul vizualizare și a vă întoarce la fotografiere.

Afișarea informațiilor despre fotografie

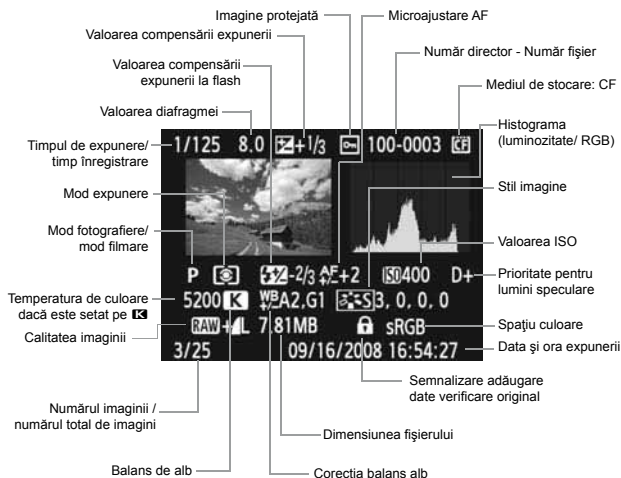

* Când fotografiați în modul RAW+JPEG, va fi afișată dimensiunea fișierului JPEG.

● Despre alerta de supraexpunere

Cu opțiunea **[Enable]** a meniului **[] Highlight alert**, zonele supraexpuse ale imaginii vor clipi. Pentru a avea mai multe detalii pe suprafețele supraexpuse, setați compensarea de expunere cu o valoare negativă și fotografiați din nou.

● Despre afișarea punctului de focalizare.

Cu opțiunea **[Enable]** a meniului **[] AF point disp.**, punctul de focalizare care realizează focalizarea va fi afișat în roșu. Dacă se utilizează selecția automată a punctului de focalizare, mai multe puncte de focalizare vor fi afișate în roșu.

● Despre histogramă.

Histograma luminozității indică distribuția nivelului de expunere, luminozitatea de ansamblu și gradientele. Histograma RGB ajută la controlul saturației și gradientelor culorilor. Afișarea fiecăreia poate fi schimbată din meniul [☐: Histogram].

Ecranul [Brightness]

Histograma este un grafic care afișează distribuția nivelelor de strălucire a unei imagini. Axa orizontală reprezintă nivelul de strălucire (întunecată la stânga și luminoasă la dreapta), iar axa verticală arată câți pixeli există în fiecare nivel de strălucire.

Cu cât sunt mai mulți pixeli la stânga, cu atât imaginea este mai întunecată. Cu cât sunt mai mulți pixeli la dreapta, cu atât imaginea este mai luminoasă.

Dacă sunt prea mulți pixeli la stânga, detaliile din umbre se vor pierde. Dacă sunt prea mulți pixeli la dreapta, detaliile din lumini se vor pierde. Ceea ce apare în imagine reprezintă gradientul dintre extreme.

Consultând histograma de luminanță a imaginii, puteți să controlați abaterea expunerii și modul în care sunt reprezentate tonalitățile, pe ansamblu.

Exemple de histograme



Imagine întunecată



Iluminare normală



Imagine luminoasă

Ecranul [RGB]

Această histogramă este un grafic care arată distribuția nivelelor de strălucire ale imaginii pentru fiecare culoare primară (**RGB: Red, Green, Blue** — roșu, verde și albastru). Axa orizontală indică nivelul de luminozitate al culorii (mai întunecat la stânga și mai luminos la dreapta), iar axa verticală indică câți pixeli există pentru fiecare nivel de luminozitate al culorii. Cu cât sunt mai mulți pixeli la stânga, cu atât culoarea este mai întunecată și iese mai puțin în evidență. Cu cât sunt mai mulți pixeli la dreapta, cu atât culoarea este mai strălucitoare și mai pregnantă. Dacă sunt prea mulți pixeli la stânga, culoarea respectivă este mai puțin prezentă. Cu cât sunt mai mulți pixeli la dreapta, cu atât culoarea va fi mai saturată, dar lipsită de detalii.

Consultând histograma RGB a imaginii, puteți să examinați saturația culorii și starea gradientelor precum și abaterea de la balansul de alb.

▶ Căutarea rapidă a imaginilor

☒ Afișarea mai multor imagini pe un singur ecran (index)

Realizați căutări rapide cu ajutorul afișării indexului de imagini cu patru sau nouă imagini pe același ecran



1 Porniți afișarea indexului.

- Apăsați <☒-Q> în timpul vizualizării imaginilor.
- ▶ Va fi afișat indexul cu 4 imagini. Imaginea curentă va fi încadrată într-un chenar albastru.
- Apăsați din nou <☒-Q> pentru a afișa indexul cu 9 imagini.

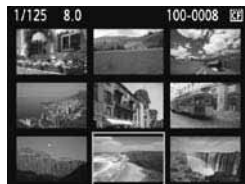
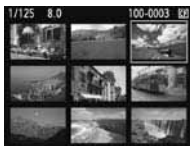

2 Selectați imaginea.

- Puteți naviga printre imagini rotind <☀> în funcție de setarea meniului **[Image jump w/☀]** (p.132).
- Rotiți <O> pentru a muta chenarul albastru pe o altă selecție.
- Apăsați <Q> pentru a afișa imaginea selectată în modul de vizualizare obișnuit. (9 imagini→4 imagini→1 imagine)

Salt printre imagini (afișare în salturi)

Când afișați o singură imagine, un index sau o porțiune mărită a unei imagini, puteți roti  pentru a sări printre imagini.



1 Alegeți tipul de salt.

- Alegeți tipul de salt din meniul **[Image jump w/]**. Puteți alege dintre opțiunile **[1 image/ 10 images/ 100 images/ Screen/ Date/ Folder/ Movies/ Stills]**. Apăsați apoi **<RET>**.
- Cu indexul afișat, puteți sări cu un ecran selectând **[Screen]**.
- Dacă doriți să săriți din dată în dată, alegeți **[Date]**. La fel, dacă doriți să săriți din folder în folder, alegeți **[Folder]** etc.

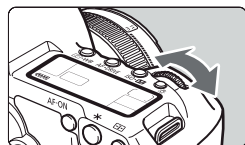

2 Navigați în salturi.

- Apăsați butonul **<▶>** pentru a vizualiza imaginile.
- Rotiți selectorul **<Sun icon>**.
- ▶ Veți naviga în salturi în funcție de tipul de salt ales.
- ▶ Tipul de salt și locația curentă vor fi afișate în colțul din dreapta jos.



Tipul saltului
Locația imaginii

🔍/🔍 Mărirea imaginilor pe ecran (zoom)

Puteți vizualiza mărit imaginile pe ecran, cu un factor de mărire de la 1,5x la 10x.

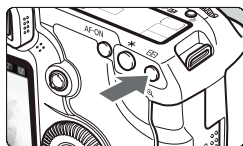

Poziția zonei mărite

1 Măriți imaginea.

- Apăsați butonul <🔍> în timpul vizualizării imaginilor.
- ▶ Imaginea va fi mărită.
- Pentru a crește factorul de mărire, țineți apăsat butonul <🔍>. Imaginea va continua să se mărească până ce este atins factorul maxim de mărire.
- Apăsați butonul <🔍> pentru a reduce mărirea. Dacă țineți apăsat acest buton, imaginea va continua să se micșoreze până ce se va afișa în întregime.

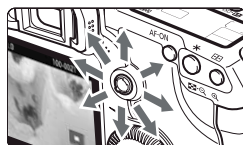

2 Deplasați-vă pe imagine.

- Utilizați <🔍> pentru a vă deplasa pe imaginea mărită.
- Pentru a părăsi modul de vizualizare mărit al imaginilor, apăsați butonul <▶>. Se va afișa imaginea întregă.



- În timpul afișării mărite, puteți roti <🔍> (sau <🔍>) pentru a vizualiza altă imagine cu același factor de mărire și în aceeași poziție (afișarea sare de la o imagine la alta în funcție de tipul de salt ales).
- Vizualizarea mărită nu este posibilă în timpul previzualizării imaginii (imediat ce a fost realizată).
- Cadrele dintr-un film nu pot fi vizualizate mărit.

Rotirea imaginilor

Puteți roti imaginea afișată, în funcție de orientarea dorită.



1 **Selectați [Rotate].**

- Alegeți **[Rotate]** din separatorul **[]**, apoi apăsați **<SET>**.



2 **Alegeți imaginea.**





- Rotiți **<O>** pentru a alege imaginea pe care doriți să o rotiți.
- Puteți alege una dintre imaginile de pe indexul de imagini.



3 **Rotiți imaginea.**

- De fiecare dată când apăsați **<SET>**, imaginea se va roti în modul următor:
90° — 270° — 0°
- Pentru a roti altă imagine, repetați pașii 2 și 3.
- Pentru a renunța și vă întoarce la meniu, apăsați **<MENU>**.



- Dacă ați ales opțiunea **[On ]** a meniului **[ Auto rotate]** (p.146) înainte de a realiza fotografiile orientate pe verticală, nu este necesar să rotiți imaginea ca în procedura descrisă.
- Dacă imaginea rotită nu este afișată rotit în timpul vizualizării, setați meniul **[ Auto rotate]** pe **[On ]**.
- Un film nu poate fi rotit.

MENU Vizualizarea automată (prezentări)

Puteți vizualiza imaginile de pe cartelă în mod automat, ca o prezentare.



1 Alegeți [Slide show].

- Alegeți [Slide show] din separatorul [MENU], apoi apăsați <SET>.

Număr imagini de vizualizat



2 Alegeți imaginile pe care doriți să le vizualizați.

- Rotiți <◀> pentru a alege imaginea, apoi apăsați <SET>.

[All images/Movies/Stills]

- Rotiți <◀> pentru a alege unul dintre următoarele moduri: [All images/ Movies / Stills]. Apoi, apăsați <SET>.

[Folder/Date]

- Rotiți <◀> pentru a alege fie [Folder], fie [Date].
- Când este afișat <INFO. ⓘ>, apăsați <SET>.
- Rotiți <◀> pentru a selecta folderul sau data, apoi apăsați <SET>.



Opțiune	Efect asupra vizualizării imaginilor
All images	Toate imaginile și filmele de pe cartelă vor fi vizualizate.
Folder	Vor fi vizualizate imaginile și filmele din folderul specificat.
Date	Vor fi vizualizate imaginile și filmele realizate la o anumită dată.
Movies	Vor fi vizualizate doar filmele de pe cartelă.
Stills	Vor fi vizualizate doar imaginile de pe cartelă.



3 Alegeți durata prezentării și opțiunile pentru repetiții

- Rotiți <O> pentru a alege **[Set up]**, apoi apăsați <SET>.
- În cazul fotografiilor, alegeți opțiunile **[Play time]** și **[Repeat]**, apoi apăsați <MENU>.

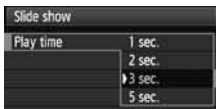

4 Porniți vizualizarea.

- Rotiți <O> pentru a alege **[Start]**, apoi apăsați <SET>.
- ▶ După ce este afișat timp de câteva secunde **[Loading image...]**, va începe automat prezentarea imaginilor.
- Pentru a face o pauză, apăsați <PAUSE>. În timpul pauzei, în colțul din stânga sus va fi afișat **[II]**. Apăsați din nou <PAUSE> pentru a continua prezentarea.

5 Părăsiți prezentarea.

- Pentru a părăsi prezentarea și a vă întoarce la ecranul de setări, apăsați <MENU>.



- În timpul pauzei, puteți roti <O> sau <SUNSET> pentru a vizualiza o altă imagine.
- În timpul prezentării, nu funcționează funcția de închidere automată.
- Timpul de afișare poate fi diferit de la imagine la imagine.
- Pentru a urmări o prezentare pe un televizor, consultați paginile 139-140.

Vizualizarea filmelor



1 Vizualizați imaginea.

- Apăsați butonul <▶> pentru a afișa imaginea.



2 Alegeți un film.

- Rotiți <◀> pentru a alege imaginea.
- Pictograma de tip index <SET> afișată în timpul vizualizării imaginii cu imagine, indică faptul că fișierul respectiv este un film.
- În afișarea tip index, perforațiile din partea stângă a cadrului imaginii indică faptul că este un film. Filmele nu pot fi vizualizate din modul de afișare index. Apăsați butonul <Q> pentru a reveni în modul imagine cu imagine.



3 Apăsați <SET>.

- În modul de afișare imagine cu imagine, apăsați <SET>.
- ▶ În partea de jos a imaginii vor fi afișate elementele de control ale filmului.





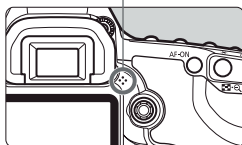





Difuzor



4 Vizualizați filmul.

- Rotiți <◀> pentru a selecta [▶] (pornire), apoi apăsați <SET>.
- ▶ Filmul va începe să se deruleze.
- Puteți face o pauză în derularea filmului, apăsând <SET>.
- În timpul derulării filmului, puteți ajusta nivelul sonor rotind <◀>.
- Informații suplimentare despre procedura de rulare a filmelor găsiți în pagina următoare.

Componentă	Funcție în timpul rulării filmului
 Exit	Revenire la modul de vizualizare imagine cu imagine.
 Play	La apăsarea <▶> se alternează pornirea și oprirea filmului.
 Slow motion	Ajustați mișcarea cu încetinitorul prin rotirea <◂>. Viteza rulării cu încetinitorul este afișată în colțul din dreapta sus.
 First frame	Afișează primul cadru din film.
 Previous frame	La fiecare apăsare a <◀> se va afișa cadrul anterior. Dacă țineți apăsat <◀>, filmul de va derula înapoi.
 Next frame	La fiecare apăsare a <▶> se va afișa cadrul următor. Dacă țineți apăsat <▶>, filmul de va derula înainte.
 Last frame	Afișează ultimul cadru din film.
	Poziția curentă (cursor).
mm' SS"	Timpul consumat.
 Volume	Rotiți <🔊> pentru a modifica volumul sonor al difuzorului aparatului fotografic (p.17).



- Apăsați butonul <INFO.> pentru a schimba informațiile afișate.
- Dacă realizați o fotografie în timp ce filmați, imaginea va fi afișată timp de apx. 1 secundă în timpul rulării filmului.
- Dacă interconectați aparatul și televizorul (p.139-140) pentru vizualizarea unui film, volumul sonor trebuie modificat din controalele televizorului. (Rotirea butonului <🔊> nu va afecta volumul sonor).
- Filmele nu pot fi editate în aparat. Puteți edita componentele filmului cu ajutorul aplicațiilor software ZoomBrowser EX/ ImageBrowser, furnizate împreună cu aparatul fotografic.

Vizualizarea imaginilor pe televizor

Puteți vizualiza fotografiile și filmele și pe un televizor. Înainte de conectarea sau deconectarea cablului dintre aparatul fotografic și televizor, închideți ambele aparate.

* Ajustați volumul sonor prin intermediul televizorului.

* În funcție de tipul televizorului, e posibil ca o parte din imagine să nu fie vizibilă.

Vizualizarea pe modele de televizoare non-HD

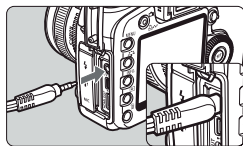

1 Conectați cablul audio-video la aparatul foto.

- Conectați cablul audio-video la terminalul <AV OUT> din aparatul foto. Introduceți cablul până la capăt.

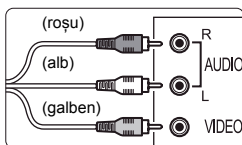

2 Conectați cablul la televizor.

- Conectați cablul audio-video la terminalele video IN și audio IN ale televizorului.

3 Porniți televizorul și selectați sursa de semnal video pentru terminalul la care este conectat cablul audio-video.

4 Selectați poziția <ON> a comutatorului de pornire-oprire al aparatului.

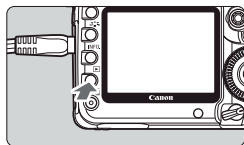

5 Apăsați butonul <▶>.

- ▶ Pe ecranul televizorului va apare imaginea. (Pe ecranul aparatului nu se va afișa nimic).
- Pentru a vizualiza filmul, consultați informațiile de la pagina 137.



- Dacă standardul video nu este același cu cel al televizorului, imaginile nu vor fi afișate corect. Alegeți standardul potrivit din meniul [Video system].
- Nu utilizați nici un alt model de cablu audio-video în afara celui furnizat. E posibil ca imaginile să nu fie afișate dacă folosiți alt model de cablu.

Vizualizarea pe televizoare HD (High Definition)

Este necesar un cablu de conectare HDMI model HTC-100 (vândut separat).

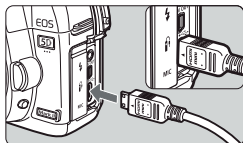

1 Conectați cablul HDMI la aparat.

- Conectați cablul la terminalul <HDMI OUT> al aparatului.
- Orientați inscripția <▲HDMI MINI> către partea frontală a aparatului fotografic și introduceți cablul în terminalul <HDMI OUT>.

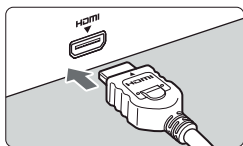

2 Conectați cablul HDMI la televizor.

- Conectați cablul HDMI la terminalul HDMI IN al televizorului.

3 Porniți televizorul și selectați sursa de semnal video pentru terminalul la care este conectat cablul audio-video.

4 Selectați poziția <ON> a comutatorului de pornire-oprire al aparatului.

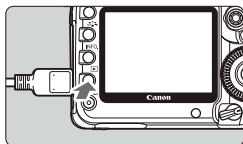

5 Apăsați butonul <▶>.

- ▶ Pe ecranul televizorului va apare imaginea. (Pe ecranul aparatului nu se va afișa nimic).
- Imaginile vor fi afișate automat la cea mai bună rezoluție a televizorului.
- Pentru a vizualiza filmul, consultați informațiile de la pagina 137.



- Nu conectați nici un alt dispozitiv la terminalul HDMI al aparatului. Se pot produce defecțiuni.
- Unele televizoare nu pot afișa imaginile. În aceste situații, utilizați cablul audio-video pentru conectarea cu televizorul.
- Terminalele <A/V OUT> și <HDMI OUT> ale aparatului nu pot fi utilizate simultan.

Protejarea imaginilor

Cu această funcționalitate evitați ștergerea accidentală a imaginilor.



1 Selectați [Protect images].

- Alegeți [Protect images] din tab-ul [E], apoi apăsați <OK>.
- Va fi afișat ecranul setărilor de protecție.

Imagine protejată.



2 Protejați imaginea.

- Rotiți selectorul <O> pentru a alege imaginea pe care doriți să o protejați, apoi apăsați <OK>.
- Când imaginea este protejată, va fi afișată pe ecran pictograma <Protect>.
- Pentru a anula protecția imaginii, apăsați din nou <OK>. Pictograma <Protect> dispăre.
- Pentru a proteja altă imagine, repetați pasul 2.
- Pentru a părăsi modul de protecție al imaginilor, apăsați butonul <MENU>. Va fi reafășat meniul.

 Dacă formatați cartela (p.43), vor fi șterse și imaginile protejate.



- Odată ce o imagine a fost protejată nu poate fi ștersă cu funcția de ștergere. Pentru a șterge o imagine protejată trebuie, mai întâi, să anulați protecția.
- Dacă ștergeți toate imaginile (p.143), vor rămâne doar imaginile protejate. Această funcționalitate este utilă când doriți să ștergeți dintr-o dată toate imaginile nedorite.

Ștergerea imaginilor

Puteți șterge de pe cartela de memorie câte o imagine sau mai multe imagini dintr-o dată. Imaginile cu protecție nu vor fi șterse.



Odată ce o imagine a fost ștearsă, nu mai poate fi recuperată. Asigurați-vă ca nu mai aveți nevoie de imagine înainte de a o șterge. Pentru a evita ștergerea imaginilor importante, protejați-le.

Ștergerea unei singure imagini

1 Afișați imaginea pe care doriți să o ștergeți.

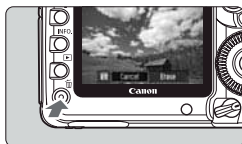

2 Apăsați butonul .
▶ MENU-ul ștergere va fi afișat în partea inferioară a ecranului.



3 Ștergeți imaginea.
● Alegeți [**Erase**], apoi apăsați . Imaginea afișată va fi ștearsă.

MENU Marcarea <✓> imaginilor pentru a fi șterse în grup

Prin marcarea imaginilor pentru ștergere puteți șterge mai multe imagini deodată.



1 Selectați [**Erase images**].
● Alegeți [**Erase images**] din separatorul , apoi apăsați .

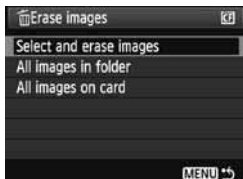

2 Selectați [Select and erase images].

- Rotiți <O> pentru a alege **[Select and erase images]**, apoi apăsați <SET>.
- ▶ Va fi afișată o imagine.
- Apăsați butonul <Q> pentru a afișa ecranul cu trei imagini. Pentru a vă întoarce la vizualizarea în mod imagine cu imagine, apăsați <Q>.



3 Selectați imaginile care trebuie șterse.

- Rotiți <O> pentru a alege imaginile care trebuie șterse, apoi apăsați <SET>.
- ▶ În colțul din stânga sus va fi afișată pictograma <✓>.
- Pentru a șterge altă imagine, repetați pasul 3.



4 Ștergeți imaginea.

- Apăsați butonul <OK>.
- Rotiți <O> pentru a alege **[OK]**, apoi apăsați <SET>.
- ▶ Imaginea aleasă va fi ștersă.

MENU Ștergerea tuturor imaginilor de pe cartelă

Puteți șterge dintr-odată toate imaginile dintr-un folder sau de pe cartelă. Când este aleasă opțiunea **[All images on card]** sau **[All images in folder]** din meniul **[Erase images]**, vor fi șterse toate imaginile de pe cartela de memorie, respectiv dintr-un anumit folder.

Modificarea setărilor pentru vizualizarea imaginilor

MENU Setarea luminozității monitorului LCD

Strălucirea ecranului LCD este ajustată automat pentru a furniza condiții optime de vizualizare. Puteți seta nivelul de ajustare automată (mai întunecat sau mai luminos), sau puteți ajusta strălucirea manual.



1 Selectați [LCD brightness].

- Selectați **[LCD brightness]** din separatorul **[F:]**, apoi apăsați **<☺>**.

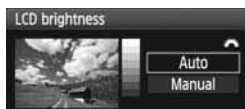

2 Alegeți [Auto] sau [Manual]

- Rotiți **<☺>** pentru a alege.

3 Modificați strălucirea.

- Consultați mira de gri și rotiți **<☺>**, apoi apăsați **<☺>**.
- Puteți ajusta **[Auto]** pe unul din trei nivele și **[Manual]** pe unul din șapte nivele.



Ajustare automată



Ajustare manuală



- În timp ce setați pe modul **[Auto]**, aveți grijă să nu acoperiți cu degetul senzorul extern de lumină (este plasat în stânga comutatorului de alimentare).
- Pentru verificarea expunerii, consultați histograma (p.130).

MENU Setarea intervalului de previzualizare

Puteți configura cât timp să fie afișate imaginile pe monitorul LCD imediat după ce au fost captate. Pentru a menține afișarea apăsați **[Hold]**. Pentru a nu afișa imaginile, setați **[Off]**.

1 Alegeți **[Review time]**.

- Alegeți **[Review time]** din separatorul **[α]**, apoi apăsați **<SET>**.

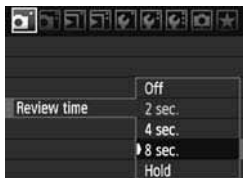
**2** Alegeți intervalul dorit.

- Rotiți **<O>** pentru a alege valoarea, apoi apăsați **<SET>**.



- Dacă este setat **[Hold]**, imaginea va fi afișată până când se epuizează intervalul de închidere automată.

MENU Rotirea automată a imaginilor verticale



Imaginile verticale sunt rotite automat astfel încât vor fi afișate pe verticală și nu pe orizontală pe monitorul LCD al aparatului fotografic și pe computer. Această funcționalitate poate fi modificată.



1 Selectați [Auto rotate].

- Selectați [Auto rotate] în tab-ul [▼], apoi apăsați <⊕>.



2 Setați afișarea cu rotire automată.

- Rotiți selectorul <○> pentru a alege parametrul, apoi apăsați <⊕>.

- [On  ]
- Imaginea verticală este rotită automat atât pe monitorul LCD cât și pe computer.
- [On ]
- Imaginea verticală este rotită automat doar pe computer.
- [Off]
- Imaginea verticală nu este rotită.



Rotirea automată nu va funcționa în cazul imaginilor executate cu parametrul auto rotate setat pe [Off]. Imaginile nu vor fi rotite nici dacă acest parametru va fi setat ulterior pe [On].



- Imediat după captarea imaginii aceasta nu va fi rotită automat pentru previzualizare.
- Dacă imaginea pe verticală este executată în timp ce aparatul este îndreptat în sus sau în jos, e posibil ca imaginea să nu se rotească automat la vizualizare.
- Dacă imaginea pe verticală nu este rotită automat pe ecranul computerului, aplicația software pe care o utilizați nu este capabilă să rotească imaginea. Este recomandată utilizarea aplicației software incluse.

8

Curățarea senzorului

Aparatul este dotat cu o unitate de curățare automată a senzorului, montată pe partea frontală a senzorului (pe filtrul low-pass), unitate care scutură automat praful.

Imaginilor li se pot atașa informații pentru ștergerea prafului - Dust Delete Data - astfel că petele care rămân pe imagine pot fi șterse automat în aplicația Digital Photo Professional (aplicația software inclusă).

Măsuri pentru reducerea prafului

- Interschimbați obiectivele în medii lipsite de praf.
- Când depozitați aparatul fără un obiectiv atașat, asigurați-vă că ați montat capacul monturii obiectivului pe aparat.
- Înainte de a atașa capacul, înlăturați praful de pe el.



Puteți apăsa declanșatorul până la jumătate chiar în timpul funcționării unității de ștergere a senzorului pentru a întrerupe curățarea și reveni la fotografiere.

Curățarea automată a senzorului

În momentul în care puneți comutatorul de alimentare pe <ON/↗> sau <OFF>, sistemul de curățare a senzorului – “Self Cleaning Sensor Unit” – va intra în funcțiune (timp de aprox. 1 sec.) pentru a “scutura” praful de pe senzor. În mod normal nu trebuie să țineți cont de această operațiune, dar puteți porni oricând curățarea senzorului și puteți dezactiva această funcționalitate.

Curățați senzorul atunci când doriți



1 Alegeți [Sensor cleaning].

- Alegeți [Sensor cleaning] în tab-ul [F*], apoi apăsați <☞>.

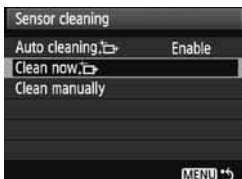

2 Selectați [Clean now].

- Rotiți selectorul <O> pentru a alege [Clean now ], apoi apăsați <☞>.
- Alegeți [OK] apoi apăsați <☞>.
- Ecranul va informa că senzorul este în curs de curățare. Deși se va auzi sunetul obturatorului nu va fi executată nici o fotografie.



- Curățarea inițiată de utilizator are nevoie de aproximativ 2,5 secunde pentru a se realiza.
- Pentru rezultate optime, realizați curățarea senzorului cu aparatul așezat perpendicular pe o masă sau pe altă suprafață.
- Chiar dacă repetați de mai multe ori procedura de curățare a senzorului, rezultate nu se vor îmbunătăți simțitor. Imediat după ce s-a terminat curățarea, opțiunea [Clean now ] va fi momentan inactivă.

Inactivarea curățării automate a senzorului

- În pasul 2, alegeți [Auto cleaning ] și setați-l cu opțiunea [Disable].
- ▶ Curățarea senzorului nu se va mai realiza la potrivirea comutatorului de alimentare pe <ON/↗> sau <OFF>.

MENU Atașare date pentru îndepărtarea prafului ☆

În mod normal, unitatea de curățare a senzorului va îndepărta cea mai mare parte a prafului vizibil în imagini. Atunci când încă se mai observă urme de praf, puteți atașa imaginii informații despre urmele de praf pentru a îndepărta ulterior petele produse de praf. Datele atașate pentru îndepărtarea prafului – **Dust Delete Data** – sunt utilizate în aplicația **Digital Photo Professional** (aplicația software furnizată) pentru a șterge automat petele produse de praf.

Pregătiri

- Utilizați un obiect alb uniform (o foaie de hârtie, etc.)
- Potrivii distanța focală la cel puțin 50mm.
- Potrivii modul de focalizare al obiectivului pe <MF> și alegeți focalizarea la infinit (∞). Dacă obiectivul nu are o scală de distanțe, privind la partea frontală a obiectivului rotiți inelul de focalizare în sens orar, până la capăt.

Adunați datele pentru ștergerea automată a prafului

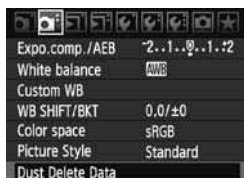

1 **Selecțați [Dust Delete Data].**

- Selecțați **[Dust Delete Data]** în tab-ul **[Q]**, apoi apăsați <Ⓜ>.



2 **Selecțați [OK].**

- Rotiți selectorul <O> pentru a alege **[OK]**, apoi apăsați <Ⓜ>. La încheierea curățării automate va apare un mesaj:

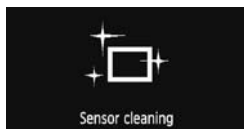
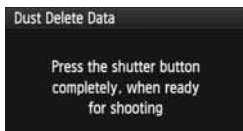

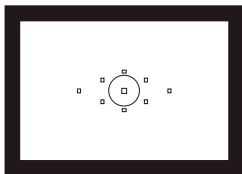

3 Fotografați un obiect complet alb.

- Umpleți cadrul complet cu un obiect alb uniform, plasându-vă la o distanță de 20 - 30 cm și fotografați.
- ▶ Imaginea va fi realizată în modul cu prioritate pentru diafragmă, cu o valoare $f/22$ diafragmei.
- Deoarece imaginea nu va salvată, datele pot fi obținute chiar în absența din aparat a unei cartele de memorie.
- ▶ Când este executată fotografia se vor obține și datele referitoare la urmele de praf. Când se obțin datele, va fi afișat un mesaj. Alegeți **[OK]** și meniul va fi reafișat.
- Dacă datele nu au fost obținute cu succes, va fi afișat un mesaj corespunzător. Urmați procedura din secțiunea "Pregătiri" de la pagina anterioară, apoi alegeți **[OK]**. Executați din nou fotografia.

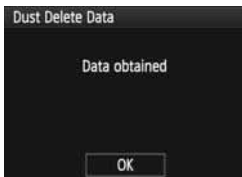

Despre atașarea datelor pentru îndepărtarea prafului

După ce sunt obținute datele pentru îndepărtarea prafului, acestea sunt atașate tuturor imaginilor JPEG, RAW și sRAW care vor fi captate ulterior. Actualizați informațiile referitoare la praf înainte de o sesiune foto importantă. Pentru ștergerea automată a petelor produse de praf cu ajutorul aplicației software furnizată, consultați manualul de utilizare a aplicației software, de pe CD-ROM.

Dimensiunea datelor atașate este atât de mică încât aproape că nu modifică dimensiunea fișierului.



Asigurați-vă că utilizați un obiect complet alb, de pildă o foaie de hârtie. Dacă hârtia are vreun model sau textură, acestea pot fi interpretate ca urme de praf și vor afecta precizia ștergerii automate a prafului în aplicația software.

MENU Curățarea manuală a senzorului ☆

Praful care nu poate fi îndepărtat prin mijloace automate, poate fi îndepărtat manual cu ajutorul unei pompe cu pară etc.

Suprafața senzorului este extrem de fragilă. Dacă este necesară curățarea directă a senzorului, vă recomandăm să lăsați această procedură în seama unui centru de service Canon.

Înainte de a curăța senzorul, detașați obiectivul.



1 Selectați [Sensor cleaning].

- Selectați [**Dust Delete Data**] în tab-ul [**☑**], apoi apăsați <SET>.

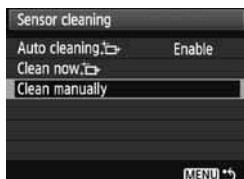

2 Selectați [Clean manually].

- Rotiți selectorul <O> pentru a alege [**Clean manually**], apoi apăsați <SET>.



3 Selectați [OK].

- Rotiți selectorul <O> pentru a alege [**OK**], apoi apăsați <SET>.
- ▶ Oglinda se va ridica și se va deschide obturatorul.
- Pe afișajul LCD va clipi mesajul "CLn".

4 Finalizați curățarea.

- Puneți comutatorul de alimentare pe <OFF>.



- Se recomandă ca sursă de tensiune utilizarea alimentatorului **ACK-E2** (se vinde separat).
- Dacă utilizați acumulatorul asigurați-vă că este complet reîncărcat. Dacă este utilizat un grip cu baterii tip **AA** nu este posibilă curățarea manuală a senzorului.



- **În timpul curățării manuale a senzorului nu faceți nici una dintre următoarele. Dacă se întrerupe alimentarea se va închide obturatorul ceea ce poate deteriora perdeaua obturatorului și senzorul.**
 - **Potrivirea comutatorului de alimentare în poziția <OFF>.**
 - **Deschiderea compartimentului alimentatorului.**
 - **Deschiderea compartimentului cartelei de memorie.**
- Suprafața senzorului este extrem de fragilă. Curățați-l cu mare atenție.
- Utilizați o pompă simplă cu pară, fără nici o perie atașată. Peria poate zgâria senzorul.
- Nu introduceți pompa în interiorul aparatului dincolo de montura obiectivului. Dacă se întrerupe alimentarea se va închide obturatorul ceea ce poate deteriora perdeaua obturatorului și senzorul.
- Nu utilizați niciodată pentru curățarea senzorului aer în recipiente sub presiune. Suflul poate deteriora senzorul sau poate împrăștia gaz care poate îngheța senzorul.

9

Tipărirea imaginilor și transferul pe computer

- **Tipărirea imaginilor** (p.154)
Puteți conecta aparatul direct la o imprimantă și tipări imaginile de pe cartela de memorie. Aparatul fotografic este compatibil “**Pict-Bridge**”, standardul pentru tipărirea directă.
- **Despre DPOF** (p.163)
DPOF (Digital Print Order Format) este un standard pentru înregistrarea instrucțiunilor de tipărire (imaginile selectate, cantitatea de tipărit, etc.) pe cartela de memorie. Puteți în acest mod tipări mai multe fotografii în același lot su puteți comanda fotografiile unui sistem de prelucrare.
- **Transferul imaginilor pe un computer** (p.167)
Prin conectarea aparatului la un computer, puteți transfera imaginile de pe cartela aparatului.

Pregătiri pentru tipărire

Procedura de tipărire directă se efectuează în totalitate în aparat, privind pe monitorul LCD.

Conectați aparatul la imprimantă

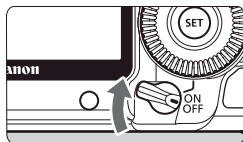

1 Puneți comutatorul de alimentare în poziția <OFF>.

2 Setăți imprimanta.

- Consultați manualul de utilizare al imprimantei pentru detalii.

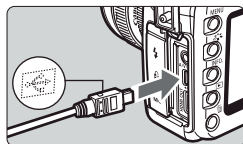

3 Conectați aparatul la imprimantă.

- Utilizați cablul de conectare furnizat cu imprimanta.
- Când se conectează mufa cablului la conectorul <↔> de pe aparat, pictograma <↔> de pe mufa cablului trebuie să fie orientată cu fața către partea frontală a aparatului.
- Pentru a conecta imprimanta consultați manualul de utilizare a imprimantei.

4 Porniți imprimanta.

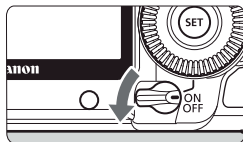

5 Puneți comutatorul de alimentare al aparatului fotografic în poziția <ON>.

- ▶ Unele imprimante pot emite un beep.



6 Afișați imaginea

- Apăsați butonul <▶>.
- ▶ Vor fi afișate imaginea și, în colțul de stânga sus, pictograma <✓> care arată că s-a realizat conexiunea cu imprimanta.
- ▶ Indicatorul luminos <▶> va fi luminat în albastru.



- Filmele nu pot fi tipărite.
- Aparatul fotografic nu poate fi utilizat cu imprimantele compatibile CP Direct sau Bubble Jet Direct.
- La conectarea aparatului cu imprimanta nu utilizați decât cablul de interconectare furnizat.
- Dacă se aude un beep lung în timpul pasului 5, înseamnă că a apărut o problemă cu imprimanta. Pentru a afla ce nu funcționează, procedați în felul următor:
 1. Apăsați butonul <▶> pentru a vizualiza imaginea.
 2. Apăsați <SET>.
 3. Pe ecranul de setare a imprimării alegeți **[Print]**.
 Mesajul de eroare va fi afișat pe monitorul LCD. (p.162)



- Se pot tipări chiar și imaginile RAW.
- Dacă utilizați acumulatorul asigurați-vă că este complet reîncărcat. Cu un acumulator complet încărcat este posibilă tipărirea timp de aprox. 3,5 ore.
- Înainte de deconectarea de la imprimantă, întrerupeți mai întâi alimentarea aparatului și a imprimantei. Deconectarea se face trăgând de mufă și nu de cablu.
- Pentru tipărirea directă se recomandă alimentarea aparatului foto de la o sursă de curent alternativ, cu ajutorul adaptorului ACK-E6 (se vinde separat).

Tipărire

Afișajul de pe ecran și opțiunile de setare pot fi diferite în funcție de imprimantă. E posibil ca unele setări să fie dezactivate. Pentru detalii consultați manualul de utilizare al imprimantei dv.

Indicația de conectare a imprimantei



1 Alegeți imaginea pe care doriți să o tipăriți.

- Verificați dacă este afișată pictograma în colțul din stânga sus al monitorului LCD.
- Rotiți selectorul pentru a alege imaginea care va fi tipărită.

2 Apăsați .

- Va apare ecranul cu setările pentru tipărire.

Ecranul cu setările de tipărire

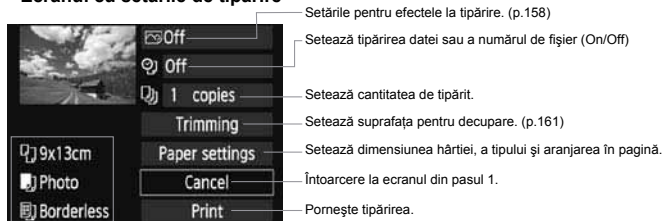

Setările pentru efectele la tipărire. (p.158)

Setează tipărirea datei sau a numărului de fișier (On/Off)

Setează cantitatea de tipărit.

Setează suprafața pentru decupare. (p.161)

Setează dimensiunea hârtiei, a tipului și aranjarea în pagină.

Întoarcere la ecranul din pasul 1.

Pornește tipărirea.

Aici vor fi afișate setările legate de dimensiunea hârtiei, tipul și aranjarea în pagină.

* În funcție de tipul imprimantei, opțiunile legate de tipărirea datei, numărului fișierului, decuparea pot să nu fie disponibile.

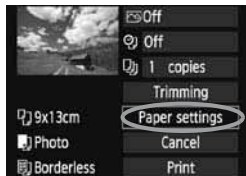

3 Selectați [Paper settings].

- Rotiți selectorul pentru a alege [Paper settings], apoi apăsați .
- ▶ Va fi afișat ecranul pentru setările legate de hârtie.

Dimensiunea hârtiei



Tipul de hârtie



- Rotiți selectorul <○> pentru a alege dimensiunea hârtiei încărcate în imprimantă, apoi apăsați <⊞>.

▶ Va fi afișat ecranul pentru tipul de hârtie.

- Rotiți selectorul <○> pentru a alege tipul de hârtie încărcată în imprimantă, apoi apăsați <⊞>.
- Când utilizați o imprimantă Canon și hârtie foto Canon, consultați instrucțiunile de utilizare ale imprimantei pentru a vă informa despre tipurile de hârtie care pot fi utilizate.





▶ Va fi afișat ecranul de aranjare în pagină.

Aranjarea în pagină



- Rotiți selectorul <○> pentru a alege aranjarea în pagina dorită, apoi apăsați <⊞>.

▶ Va fi reafișat ecranul cu setările de imprimare.

Borderless (fără margine)	Imaginea va fi tipărită fără margini. Dacă imprimanta dv. nu poate tipări imagini fără margine, imaginea va avea margini.
Bordered (cu margine)	Imaginea va fi tipărită cu o margine albă de-a-lungul laturilor.
Bordered 	Informațiile legate de fotografie* vor fi tipărite pe margine pentru tipărituri mai mari sau egale cu 9x13 cm
xx-up	Opțiune pentru a tipări 2, 4, 8, 9, 16 sau 20 de copii ale aceleiași imaginii pe o singură coală de hârtie.
20-up  35-up 	Pe o coală format A4/Letter se vor tipări 20 sau 35 pictograme ale imaginilor, în ordine DPOF (p.163). [20-up ] va conține și informațiile legate de fotografie*.
Default (implicit)	Aranjarea în pagină va fi diferită, în funcție de tipul imprimantei.

* Din datele EXIF vor fi tipărite denumirea aparatului, a obiectivului, modul de fotografiere, timpul de expunere, diafragma, nivelul compensării expunerii, sensibilitatea ISO, balansul de alb etc.



4 Setări efectele pentru tipărire.

- Alegeți parametrul necesar. Dacă nu aveți nevoie de efecte la tipărire, săriți direct la pasul 5.
- **Informațiile afișate pot diferi de la o imprimantă la alta.**
- Rotiți selectorul <○> pentru a alege parametrul din dreapta sus, apoi apăsați <SET>.
- Rotiți selectorul <○> pentru a alege efectul dorit, apoi apăsați <SET>.
- Dacă este afișată pictograma <INFO>, efectele pentru tipărire pot fi ajustate. (p.160)

Parametru	Descriere
☒ Off	La fel ca setarea "On". Nu se aplică corecții automate.
☒ On	Imaginea va fi tipărită pe baza setărilor de culoare standard ale imprimantei. Sunt utilizate informațiile EXIF ale imaginii pentru realizarea corecțiilor automate.
☒ Vivid	Imaginea va fi tipărită cu o saturație mai mare, pentru a produce tonuri de albastru și verde mai intense.
☒ NR	Înainte de tipărire este redus zgomotul din imagine.
B/W B/W	Se tipărește alb-negru, cu negru absolut.
B/W Cool tone	Se tipărește alb-negru cu nuanțe reci, albastrii, de negru.
B/W Warm tone	Se tipărește alb-negru cu nuanțe calde, gălbui, de negru.
📷 Natural	Imaginea se tipărește cu culori și contrast reale. Nu se aplică corecții automate de culoare.
📷 Natural M	Caracteristicile de tipărire sunt identice cu cele pentru "Natural". Spre deosebire de "Natural", acest mod permite ajustări fine la tipărire.
☒ Default	Tipărirea va fi diferită în funcție de imprimantă. Pentru detalii consultați manualul de utilizare al imprimantei.

* Când sunt schimbate efectele pentru tipărire, modificările vor apare pe ecran. Totuși, rezultatul real al efectelor la tipărire poate fi diferit de ceea ce vedeți pe ecran. Ecranul afișează o reproducere aproximativă. Aceste lucruri sunt valabile și pentru [Brightness] și [Adjust levels], pagina 160.



5 Setăți tipărire data și numărului de fișier.

- Alegeți parametrul necesar.
- Rotiți selectorul <O> pentru a alege <O>, apoi apăsați <E>.
- Apoi, rotiți selectorul <O> pentru a alege setarea dorită, apoi apăsați <E>.



6 Setăți numărul de copii.

- Alegeți parametrul necesar.
- Rotiți selectorul <O> pentru a alege <O>, apoi apăsați <E>.
- Apoi, rotiți selectorul <O> pentru a alege numărul de copii, apoi apăsați <E>.



7 Porniți tipărire.

- Rotiți selectorul <O> pentru a alege **[Print]**, apoi apăsați <E>.
- ▶ Indicatorul luminos albastru al butonului <E> va clipi și tipărire va începe.



- Pentru a tipări o altă imagine păstrând setările, selectați imaginea și doar apăsați pe butonul <E>, iluminat în albastru. La tipărire rapidă ("Easy Printing"), numărul de copii va fi întotdeauna 1 (nu puteți seta numărul de copii). De asemenea, nu va fi aplicat nici un decupaj (p.161).
- Setările **[Default]** pentru efectele la tipărire și alte opțiuni sunt setările implicite ale imprimantei și sunt configurate de producătorul imprimantei. Consultați manualul de utilizare al imprimantei pentru a înțelege care sunt setările **[Default]** ale imprimantei.
- În funcție de dimensiunea fișierului-imagine și de calitatea imaginii înregistrate imprimantei îi poate lua ceva timp să pornească după ce ați selectat **[Print]**.
- Dacă ați efectuat o ajustare a unghiului de rotire (p.161), timpul de tipărire poate fi mai îndelungat.
- Pentru a opri tipărire apăsați <E> în timp ce este afișat **[Stop]**, apoi selectați **[OK]**.

SET Ajustarea efectelor pentru tipărire



În pasul 4, pagina 138, selectați efectul pentru tipărire. Când este afișată pictograma <INFO> alături de <INFO>, apăsați butonul <INFO>. Puteți ajusta efectul de tipărire. Ce poate fi ajustat sau ce anume este afișat depinde de selecția de la pasul 4.

- **Efectul “Brightness”**

Poate fi ajustată luminozitatea (strălucirea) imaginii.

- **Efectul “Adjust levels”**

Când selectați **[Manual]** puteți modifica distribuția histogramei ajustând luminozitatea și contrastul imaginii. Cu ecranul **Adjust levels** afișat, apăsați butonul <INFO> pentru a schimba poziția cursorului <|>. Rotiți selectorul <O> pentru a modifica profunzimea umbrelor (0 - 127) sau a zonelor luminoase (128 - 255).

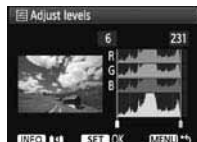

- **Efectul “Brightener”**

Este eficient când subiectul este iluminat din spate și chipul poate apare întunecat. Când este ales **[On]** se va ilumina mai mult chipul.

- **Efectul “Red-eye corr.”**

Este eficient în imaginile realizate cu flash-ul în care subiectul are “ochi roșii”. Când este ales **[On]** se va corecta efectul de “ochi roșii”.



- Rezultatul aplicării efectelor **[Brightener]** și **[Red-eye corr.]** nu se va observa pe ecran.
- Când selectați **[Detail set.]**, puteți modifica contrastul prin **[Contrast]**, saturația prin **[Saturation]**, nuanța de culoare prin **[Color tone]** și balansul culorilor prin **[Color balance]**. Pentru ajustarea **[Color balance]** utilizați , unde B este pentru albastru, A pentru galben, M pentru magenta și G pentru verde. Intensitatea culorii va crește în direcția respectivă.
- Când selectați **[Clear all]** toate efectele pentru tipărire vor reveni la valorile implicite.

Setarea decupajelor



Puteți decupa imaginile și tipări doar porțiunea decupată, ca și cum imaginea ar fi recadrată.

Realizați decupajul imediat înainte de a tipări.

Dacă setați decupajul și apoi setați celelalte opțiuni de tipărire va trebui să setați din nou decupajul.

1 Pe ecranul de tipărire selectați [Trimming].

2 Alegeți dimensiunea cadrului de decupare, poziția și proporțiile.

- Va fi tipărită suprafața cuprinsă în cadrul de decupare. Forma cadrului de decupare poate fi modificată în meniul [Paper settings].

Modificarea dimensiunii cadrului pentru decupare

Când apăsați butonul <Q> sau <Q>, se va modifica dimensiunea cadrului pentru decupare. Cu cât este mai mic cadrul cu atât va fi mai mare factorul de mărire al imaginii.

Deplasarea cadrului pentru decupare

Utilizați selectorul <⌂> pentru a deplasa imaginea pe verticală sau orizontală. Deplasați cadrul pentru decupare până include suprafața sau compoziția dorite pentru compoziție.

Rotirea cadrului

De fiecare dată când apăsați butonul <INFO> cadrul pentru decupare va alterna între orientarea pe orizontală și cea pe verticală. De exemplu, o imagine încadrată pe orizontală va putea fi tipărită pe verticală.

Ajustarea unghiului de rotație

Prin rotirea selectorului <◁>, puteți ajusta unghiul rotirii imaginii cu ± 10 grade în pași de 0,5 grade. După rotire, pictograma <Q> va fi afișată în albastru.

3 Apăsați <⊕> pentru a părăsi modul decupaj.

- ▶ Ecranul setărilor pentru tipărire va reapare.
- ▶ Puteți verifica imaginea decupată în colțul din stânga sus al ecranului de tipărire.



- În funcție de modelul de imprimantă e posibil ca suprafața decupată să nu fie tipărită așa cum ați specificat.
- Cu cât micșorați cadrul pentru decupare, cu atât va fi imaginea mai granulată. Dacă imaginea va fi foarte granulată, culoarea cadrului pentru decupare se va schimba în roșu.
- Priviți monitorul LCD în timp ce decupați imaginea. Dacă urmăriți decupajul pe ecranul unui televizor, cadrul pentru decupare e posibil să nu fie afișat corect.



Cum tratați erorile de imprimantă

Dacă ați rezolvat o problemă de imprimantă (lipsa cerneală, lipsă hârtie etc.) și ați selectat **[Continue]** pentru a continua tipărirea dar aceasta nu continuă, utilizați butoanele imprimantei pentru a continua tipărirea. Consultați manualul de utilizare al imprimantei pentru detalii.

Mesaje de eroare

Dacă apare o problemă în timpul tipăririi, pe monitorul LCD al aparatului va fi afișat un mesaj de eroare. Apăsați **<Stop>** pentru a opri tipărirea. După rezolvarea problemei, continuați tipărirea. Consultați manualul de utilizare al imprimantei pentru detalii legate de rezolvarea unei probleme a imprimantei.

Erori datorate hârtiei

Verificați dacă hârtia este încărcată corect în imprimantă.

Erori datorate cernelurilor

Imprimanta nu mai are cerneală sau rezervorul de reziduuri este plin.

Eroare de hardware

Verificați dacă sunt alte probleme în afara celor legate de hârtie și cerneală.

Erori de fișier

Imaginea selectată nu poate fi tipărită prin PictBridge. E posibil ca imaginile fotografiate cu alt aparat sau procesate pe un computer să nu poată fi tipărite.

Formatul DPOF (Digital Print Order)

Setați tipul de tipărire, data tipăririi și denumirea fișierelor care vor fi tipărite. Setările de tipărire vor fi aplicate tuturor imaginilor comandate (nu pot fi setate individual, pentru fiecare imagine).

Setarea opțiunilor de tipărire



1 Selectați [Print order].

- Alegeți [Print order] din tab-ul [Σ], apoi apăsați <ENT>.



2 Selectați [Set up].

- Rotiți selectorul <O> pentru a alege [Set up], apoi apăsați <ENT>.

3 Alegeți opțiunile după preferință.

- Setați tipul de tipărire – [Print type], data tipăririi – [Date] și denumirea fișierului / imaginii – [File No.].
- Rotiți selectorul <O> pentru a alege opțiunea, apoi apăsați <ENT>.
- Rotiți selectorul <O> pentru a seta opțiunea dorită, apoi apăsați <ENT>.

Tipul de tipărire ([Print type])



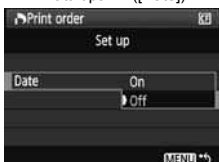

Data tipăririi ([Date])

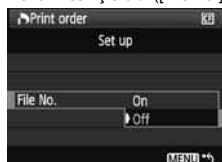

Denumirea fișierului ([File No.])



Tipul de tipărire (Print type)		Standard	Tipărește o singură imagine pe pagină
		Index	Sunt tipărite mai multe imagini ca pictograme pe o pagină
		Both (ambele)	Tipărește atât în mod standard cât și pictograme
Data (Date)	On	[On] tipărește data pe imagine	
	OFF		
Fișier (File No.)	On	[On] tipărește numărul de fișier pe imagine	
	OFF		

4 Reveniți la meniu.

- Apăsați butonul <MENU>.
- ▶ Va fi reafișat ecranul pentru comenzi de imagini tipărite.
- Selectați apoi [**Sel.Image**] sau [**All**] pentru a alege imaginile care trebuie tipărite.



- Chiar dacă data [**Date**] și numărul de fișier [**File No.**] sunt setate pe [**On**], e posibil ca data și numărul de fișier să nu poată fi tipărite, în funcție de setările tipului de tipărire și modelul de imprimantă.
- Când veți tipări cu DPOF trebuie să utilizați card-ul de memorie pe care se găsesc specificațiile DPOF setate. Dacă încercați să extrageți imaginile de pe card pentru a le tipări nu va funcționa.
- Unele imprimante compatibile DPOF și anumite laboratoare foto nu vor putea să tipărească fotografiile așa cum le-ați setat. Dacă acest lucru se întâmplă în cazul imprimantei dv., consultați manualul de utilizare al imprimantei. Sau verificați la laboratorul foto compatibilitatea DPOF atunci când utilizați DPOF.
- Nu introduceți în aparat un card de memorie care a fost utilizat cu un alt aparat și apoi să încercați să utilizați **DPOF**. E posibil ca imaginile care au fost selectate pentru comandă să fie suprascrise. Deasemenea e posibil ca, în funcție de tipul de imagine, utilizarea DPOF să nu fie posibilă.



- Imaginile RAW și sRAW nu pot fi selectate pentru DPOF.
- Când se tipărește în mod [**Index**], nu se pot tipări simultan data și numărul de fișier chiar dacă [**Date**] și [**File No.**] sunt setate pe [**On**].

Comanda fotografiilor

● Opțiunea “Sel. image” – selectați imaginea



Selectați și comandați copiile una câte una.

Apăsați butonul <SEL> pentru a afișa pe ecran câte trei imagini. Pentru a vă întoarce la modul de afișare a unei singure imagini, apăsați butonul <SEL>. După ce ați terminat de efectuat comanda, apăsați butonul <MENU> pentru a salva comanda pe cartela de memorie.



Cantitatea

Numărul total al
imaginilor selectate

Parametrul “[Standard] [Both]”

Apăsați butonul <SEL> și va apare comanda de tipărire pentru o copie a imaginii afișate. Apoi rotiți <SEL> pentru a alege numărul de copii (până la 99) care trebuie tipărite pentru imaginea respectivă.



Marcare

Pictograma “index”

Parametrul “[Index]”

Apăsați butonul <SEL> imaginea afișată va fi adăugată listei index de imagini care vor fi tipărite. În colțul din stânga sus fotografia va fi marcată cu semnul <✓>.

● Opțiunea “By []” – pe foldere

Selectați [By []] și alegeți un folder. Va fi plasată comanda de tipărire pentru o copie din toate imaginile din folderul selectat. Dacă alegeți **Clear all** și un folder, va fi anulată comanda de tipărire pentru toate imaginile din folder.

● Opțiunea “All image” – toate imaginile

Va fi plasată comanda de tipărire a câte unei copii din fiecare fotografie de pe cartela de memorie. Dacă alegeți **Clear all**, comanda va fi anulată pentru toate imaginile de pe cartela de memorie.



- Rețineți că imaginile format RAW și sRAW nu pot fi incluse în comanda de tipărire chiar dacă alegeți opțiunea “By []” sau “All image”.
- Când utilizați o imprimantă compatibilă PictBridge nu includeți mai mult de 400 de imagini pe o comandă de tipărire. Dacă optați pentru o valoare mai mare e posibil să nu fie tipărite toate imaginile.

Tipărirea directă cu DPOF



Cu ajutorul DPOF puteți tipări cu ușurință imaginile pe o imprimantă PictBridge.

1 Pregătiți tipărirea.

- Consultați pagina 154.
Urmați procedura “Conectați aparatul la imprimantă” până la pasul 5.

2 Selectați [Print order] din tab-ul [E].

3 Selectați [Print].

- Va fi afișat [Print] doar dacă aparatul foto este conectat la imprimantă și este posibilă tipărirea.

4 Setați [Paper settings]. (p.156)

- Alegeți după necesități efectele de tipărire (p.158).

5 Selectați [OK].

- Înainte de a tipări setați dimensiunea hârtiei.
- Unele imprimante nu pot tipări numărul fișierului.
- Dacă este aleasă opțiunea [Bordered], e posibil ca data să nu fie tipărită pe margine (în funcție de imprimantă).
- În funcție de imprimantă, data poate să nu se vadă bine dacă este tipărită pe un fundal luminos sau pe margine.

- Opțiunea [Manual] din [Adjust levels] nu va putea fi selectată.
- Dacă ați oprit tipărirea și doriți să continuați tipărirea imaginilor rămase, selectați [Resume]. Rețineți că tipărirea nu va continua dacă opriți tipărirea și oricare dintre cele de mai jos s-au întâmplat:
 - Înainte de a selecta [Resume] ați schimbat ordinea de tipărire sau ați șters oricare dintre imaginile selectate pentru comandă.
 - Pentru tipărirea din index ați schimbat setările hârtiei înainte de a selecta [Resume].
 - Spațiul remanent pe cartela de memorie a fost mic atunci când s-a oprit tipărirea.
- Dacă apare vreo problemă în timpul tipăririi, consultați pagina 162.

Transferul imaginilor pe un computer

Prin conectarea aparatului la un computer puteți transfera imaginile de pe cartela de memorie prin operarea aparatului. Această funcționalitate se numește transfer direct de imagini.

 **Înainte de a conecta aparatul la un computer, instalați mai întâi pe computer aplicațiile software de pe EOS Digital Solution Disk (CD-ROM-ul furnizat cu aparatul).**

Pentru instrucțiuni referitoare la instalarea aplicațiilor software, consultați ghidul CD-ROM.

Pregătirea transferului de imagini

1 Puneți întrerupătorul aparatului în poziția <OFF>.

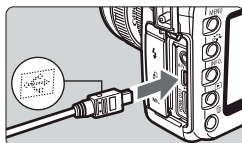

2 Conectați aparatul la computer.

- Opriti aparatul și utilizați cablul de interconectare furnizat.
- La conectarea mufei cablului la conectorul <↔> aparatului, pictograma <↔> de pe mufa cablului trebuie să fie orientată către partea frontală a aparatului.
- Mufa de la celălalt capăt al cablului trebuie conectată la un port USB al computerului.

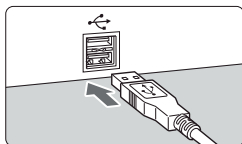

3 Așezați comutatorul de pornire al aparatului în poziția <ON>.

- La apariția ecranului de selecție a aplicațiilor software pe monitorul computerului, selectați **[EOS Utility]**.
Alegeți modelul aparatului dv. fotografic din ecranul de selecție a modelelor.
- ▶ Pe monitorul computerului va apare ecranul **[EOS Utility]**, iar pe monitorul LCD al aparatului va apare ecranul de transfer direct.

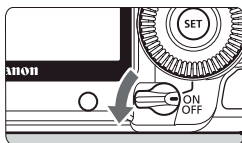



- Dacă nu apare ecranul **[EOS Utility]**, consultați manualul de utilizare al aplicației software inclus pe CD-ROM.
- Înainte de deconectarea cablului, închideți mai întâi aparatul și scoateți cablul trăgând de mufă și nu de cablu.

Transferul imaginilor pe un computer

Imaginile transferate pe computer vor fi ordonate în directorul (folderul) **[My Pictures]**, pe un sistem Windows, sau în directorul **[Pictures]**, pe un sistem Apple, în sub-foldere organizate în funcție de data fotografierii.

● Opțiunea “All images” — toate imaginile



Prin această opțiune vor fi transferate toate imaginile de pe cartela de memorie CF.

- Alegeți **[All images]**, apoi apăsați <Menu>
- ▶ Indicatorul albastru al butonului <Menu> va clipi și va începe transferul imaginilor.
- ▶ Când transferul s-a terminat, indicatorul albastru va rămâne aprins.



- Deoarece fișierele video sunt mai mari decât fotografiile, transferul lor va dura mai mult.
- Nu deconectați cablul în timpul transferului.
- Nu se va putea fotografia atâta timp cât este afișat ecranul funcției de transfer direct.

Mai jos sunt descrise celelalte opțiuni în afara **[All images]**. Pentru a iniția transferul imaginilor, apăsați butonul <☰>.

- **Opțiunea “New images” – imaginile noi**

Aparatul fotografic va selecta automat imaginile care nu au fost încă transferate pe computer și le va transfera.

- **Opțiunea “Transfer order images” – transfer în lot a imaginilor**

Alegeți imaginile și ele vor fi transferate pe computer într-un lot. (p.170).

- **Opțiunea “Select & transfer” – selectați și transferați**



Selectați individual imaginile pentru transfer. Pentru a termina, apăsați butonul <MENU>.

- **Opțiunea “Wallpaper” – imagine de fundal**

Imaginea pe care o alegeți pentru transfer va apare ca fundal pe spațiul de lucru al computerului dv. Pentru a termina, apăsați butonul <MENU>.



- Dacă apăsați butonul <☺> în locul <☰>, va apare un dialog de confirmare. Alegeți **[OK]** apoi apăsați <☺> pentru a iniția transferul.
- Imaginile **RAW** și filmele nu pot fi transferate cu opțiunea Wallpaper.

MENU Selecția imaginilor care trebuie transferate



În tab-ul [M] puteți alege [Transfer order] pentru a alege imaginile care trebuie transferate pe un computer. Când alegeți [Transfer order images], de pe pagina 169, puteți transfera imaginile marcate pentru transfer.

● Opțiunea Sel.Image



Alegeți și marcați imaginile una câte una. Apăsați <M> pentru a include imaginea în lotul de transfer. În colțul din stânga sus va apare semnul <v>. După ce ați terminat de specificat lotul, apăsați butonul <MENU> pentru a salva lotul de transferat pe cartelă.

● Opțiunea By

Alegeți [By] și selectați un folder. Toate imaginile din folder vor fi incluse în comanda de transfer. Dacă selectați "Clear all" și un folder, va fi anulat transferul tuturor imaginilor din folder.

● Opțiunea All image

Când alegeți opțiunea "All image", toate imaginile de pe cartelă vor fi incluse în lotul de transfer. Dacă alegeți "Clear all", lotul cu imaginile de transferat va fi anulat.



Nu introduceți în aparat imagini cu loturi de transfer definite în alt aparat și apoi să încercați să specificați alte loturi de transfer. E posibil ca imaginile din lotul de transfer să fie suprascrise. Deasemenea, e posibil ca transferul în loturi să nu fie posibil pentru anumite tipuri de imagine.



- Pentru un lot de transferat, o imagine captată în mod RAW+JPEG sau va fi considerată ca o singură imagine. În timpul transferului direct al imaginilor, atât imaginile RAW cât și cele JPEG vor fi transferate pe computer.
- Dacă doriți să transferați mai mult de 999 imagini deodată, alegeți opțiunea [All image] de pe ecranul transferului direct (p.186).

10

Personalizarea aparatului fotografic

Puteți personaliza funcționalitățile aparatului fotografic după preferințe cu ajutorul funcțiilor personalizabile. Setările personalizate pot fi salvate în pozițiile <C1>, <C2> și <C3> ale selectorului de moduri.

Funcționalitățile explicate în acest capitol pot fi utilizate în modurile **P**, **Tv**, **Av**, **M** și **B**.

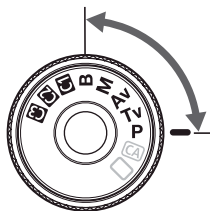

MENU Setarea funcțiilor personalizabile ☆



- 1 Alegeți [OK].**
- Rotiți <▲> pentru a alege separatorul [OK].

- 2 Selectați grupul.**
- Rotiți <◀> pentru a alege C.Fn I – IV, apoi apăsați <SET>.

Numărul funcției personalizabile



- 3 Alegeți numărul funcției personalizabile.**
- Rotiți <◀> pentru a alege numărul funcției personalizabile, apoi apăsați <SET>

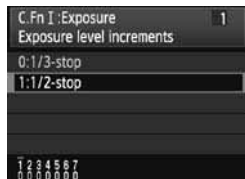

- 4 Schimbați setarea după preferință.**
- Rotiți <◀> pentru a alege parametrul, apoi apăsați <SET>.
 - Repetați pașii 2 – 4 dacă doriți să setați și alte funcții.
 - Setările în vigoare ale funcțiilor personalizabile sunt indicate în partea de jos a ecranului, sub numărul funcțiilor.

- 5 Părăsiți setările.**
- Apăsați butonul <MENU>.
 - ▶ va fi reafișat ecranul de la pasul 2.

Resetarea tuturor funcțiilor personalizate

În pasul 2 de mai sus, alegeți [**Clear all Custome Func. (C.Fn)**] pentru a reseta toate funcțiile personalizate.



Setarea pentru [**C.Fn IV -5: Focusing Screen**] va rămâne neschimbată chiar dacă se resetează toate funcțiile personalizabile.

MENU Funcții personalizabile ☆

C.Fn I: Expunere

1	Intervale de modificare a expunerii	p.174
2	Intervale de modificare a sensibilității ISO	
3	Extinderea gamei ISO	
4	Auto anularea bracketing-ului	
5	Secvența de bracketing	p.175
6	Adaptare dinamică a expunerii	
7	Timp sincronizare blitz în modul Av	

LV foto	LV video 
	<input type="radio"/>
<input type="radio"/>	
	<input type="radio"/>
<input type="radio"/>	
<input type="radio"/>	
<input type="radio"/>	
<input type="radio"/>	

C.Fn II: Imagine

1	Reducere zgomot produs de expuneri lungi	p.176
2	Reducere zgomot produs de ISO ridicat	
3	Prioritate pentru lumini speculare	p.177
4	Optimizarea iluminării	

<input type="radio"/>	
<input type="radio"/>	
	<input type="radio"/>
	<input type="radio"/>

C.Fn III: AF/Avans

1	Mod avans când AF nu se poate realiza	p.178
2	Funcția butonului de oprire AF obiectiv	
3	Metoda de selecție punct AF	p.179
4	Afișare suprapusă	
5	Lumină asistență focalizare automată	
6	Blocare oglindă	p.180
7	Extinderea zonei punctelor AF	
8	Microajustare AF	p.181

<input type="radio"/>	
(2,3 & 5 funcționează/ *)	
<input type="radio"/>	(mod rapid)
<input type="radio"/>	(mod rapid)
<input type="radio"/>	(mod rapid)

C.Fn IV: Operare/altele

1	Declanșator/ buton AF-ON	p.182
2	Interschimbare butoane AF-ON/fixare exp.	
3	Alocare funcție pentru buton SET	p.183
4	Sens selectoare pentru modif. Tv/Av	
5	Ecran de focalizare	p.184
6	Adăugare informații	p.185

(3 funcționează/ *)	
	<input type="radio"/>
(5&6 nu func.)	
<input type="radio"/>	
<input type="radio"/>	

* În modul video e dezactivat.



Funcțiile personalizabile cu fundal gri nu sunt active în modurile LiveView (LV), atât pentru fotografiere cât și pentru video (setările sunt dezactivate).

MENU Parametrii funcțiilor personalizabile ☆

C.Fn I: Exposure

C.Fn I -1 Exposure level increments

0: 1/3 stop-uri

1: 1/2 stop-uri

Setează pașii de creștere/ descreștere ai expunerii pentru timpul de expunere, diafragmă, compensarea expunerii, AEB etc. Este util când doriți să controlați expunerea în pași mai mari de 1/3.



Exponometrul va fi afișat în vizor și pe afișajul LCD așa cum este arătat în imaginea de mai jos:



C.Fn I -2 ISO speed setting increments

0: 1/3-stop

1: 1-stop

C.Fn I -3 ISO expansion

0: Off

1: On

Activează "L" (echivalent ISO 50), "H1" (echivalent ISO 12800) și "H2" (echivalent ISO 25600). Acestea vor fi selectabile la alegerea sensibilității ISO.

C.Fn I -4 Bracketing auto cancel

0: On

Setările AEB și WB-BKT vor fi anulate dacă se închide aparatul (<OFF>) pentru resetare. Când blitz-ul este gata de descărcare, AEB va fi anulat.

1: Off

Setările AEB și WB-BKT vor fi reținute chiar dacă se închide aparatul (<OFF>). (Când blitz-ul este gata de descărcare, AEB va fi anulat. Intervalul AEB va fi, însă, reținut în memorie)

C.Fn I -5 Bracket sequence

Puteți modifica secvența bracketing-ului expunerii (AEB) și a bracketing-ului balansului de alb (WB-BKT).

0: 0, -, +

1: -, 0, +

AEB	Bracketing de balans de alb	
	Viraj B/A	Viraj M/G
0: expunere standard	0: balans de alb standard	0: balans de alb standard
-: subexpunere	-: mai mult albastru	-: mai mult magenta
+: supraexpunere	+: mai mult galben-chihlimbar	+: mai mult verde

C.Fn I -6 Safety shift

0: Disable

1: Enable (Tv/Av)

Această opțiune are efect în modurile **Tv** (prioritate timp de expunere) și **Av** (prioritate diafragmă). Dacă luminozitatea unui subiect se schimbă brusc și dacă timpul de expunere sau diafragma alese nu mai sunt potrivite, timpul de expunere și diafragma sunt modificate automat pentru a obține o expunere convenabilă.

C.Fn I -7 Flash sync. speed in Av mode

0: Auto

1: 1/200-1/60sec. auto

Când blitz-ul este utilizat în modul cu prioritate pentru diafragmă (**Av**), setarea previne sincronizarea la viteză mică în condiții de iluminare insuficientă. Este utilă pentru evitarea obținerii imaginilor "mișcate". Singura problemă este că în timp ce subiectul va fi bine expus, fundalul va ieși întunecat.

2: 1/200sec. (fix)

Viteza de sincronizare este fixată la 1/200 sec. Se evită mai eficient mișcarea subiectului și a aparatului decât opțiunea 1. Oricum, fundalul apare mai întunecat decât în setarea 1.

C.Fn II: Image

C.Fn II -1 Long exposure noise reduction

0: Off

1: Auto

Pentru expunerile mai lungi sau egale cu 1 secundă se aplică automat algoritmi de reducere a zgomotului datorat expunerii îndelungate dacă se constată prezența acestuia. Setarea acestei opțiuni pe **[Auto]** este foarte eficientă.

2: On

Reducerea zgomotului este realizată pentru toate expunerile mai lungi sau egale cu 1 secundă. Opțiunea **[On]** este utilă și în situațiile în care **[Auto]** nu detectează unele forme de zgomot.



- Cu setările 1 și 2, după ce este executată fotografia, reducerea zgomotului poate dura la fel de mult ca și expunerea. Este posibil să fotografiați în timpul reducerii zgomotului dacă dimensiunea maximă a salvei în mod continuu e cel puțin egală cu 1.
- Cu setarea 2, dacă se expune lung în mod LiveView, va fi afișată indicația **"BUSY"**, iar fotografierea în mod LiveView nu va fi posibilă atâta timp cât nu este finalizat procesul de reducere a zgomotului de fond.

C.Fn II -2 High ISO speed noise reduction

Reduce zgomotul generat în imagine. Deși reducerea zgomotului se aplică la toate valorile ISO este în mod special eficient la valori înalte ale ISO. La valori mici ale ISO se reduce suplimentar zgomotul din zonele întunecate. Modificați setarea după nevoie.

0: Standard

1: Low

2; Strong

3: Disable



Opțiunea 2 a setării scade considerabil dimensiunea salvei de cadre continue.

C.Fn II -3

Highlight tone priority

0: **Disable**1: **Enable**

Îmbunătățește detaliile din lumini. Dinamica imaginii este extinsă în intervalul de gri 18% la lumini intense (speculare). Gradațiile dintre griuri și luminile intense devin mai fine.



Cu opțiunea 1 zgomotul din zonele întunecate poate fi mai mare decât în mod obișnuit.



Alegând opțiunea 1, intervalul sensibilității ISO se restrânge de la 200 la 6400. Deasemenea, atât în vizor cât și pe panoul LCD se va afișa indicația <D+>.

C.Fn II -4

Auto Lighting Optimizer

Dacă imaginile ies prea întunecate sau contrastul este scăzut, strălucirea și contrastul sunt corectate automat. Pentru imaginile RAW, setările pot fi aplicate când imaginea este procesată în aplicația Digital Photo Professional (furnizată cu aparatul).

0: **Standard**1: **Low**2: **Strong**3: **Disable**

- În funcție de condițiile de fotografiere, nivelul de zgomot poate crește.
- Funcționalitatea nu este activă dacă se lucrează în mod manual sau bulb.



În modurile complet automate (□/CA), va fi aleasă automat opțiunea **[Standard]**.

C.Fn III: Auto focus/ Drive

C.Fn III -1 Lens drive when AF impossible

Dacă sistemul încearcă să focalizeze automat dar nu se poate obține focalizarea, aparatul poate fie să încerce în continuare să focalizeze, fie să se oprească din focalizare.

0: Focus search on

1: Focus search off

Împiedică aparatul să se defocalizeze puternic în încercările de a focaliza corect. Este deosebit de util în cazul teleobiectivelor mari care se pot defocaliza puternic.

C.Fn III -2 Lens AF stop button function*

*Butonul AF stop este disponibil doar pe teleobiectivele cu distanță focală foarte mare

0: AF stop

1: AF start

AF va funcționa numai dacă este apăsat butonul AF stop. În timp ce butonul este apăsat, operațiunile AF cu aparatul sunt dezactivate.

2: AE lock

Când este apăsat butonul, se aplică fixarea AE. E util atunci când doriți separarea focalizării de expunere în diferite părți ale imaginii.

3: AF point: M → Auto / Auto → center

În modul de selectare manuală a punctului de focalizare, acționarea butonului trece în modul de selecție automată a punctului de focalizare din selectarea manuală doar dacă este menținut apăsat. Este o opțiune utilă atunci când nu mai puteți urmări cu focalizarea un subiect, prin selecția manuală a punctului de focalizare, în modul AI Servo AF.

În modul de selecția automată a punctului de focalizare, butonul va selecta punctul de focalizare central doar dacă este menținut apăsat.

4: ONE SHOT ↔ AI SERVO

Butonul determină trecerea din modul One-Shot AF (cadru unic) în modul AI Servo AF doar dacă este menținut apăsat. În modul AI Servo AF, butonul face trecerea în modul One-Shot AF doar dacă este menținut apăsat.

Este o opțiune utilă când doriți schimbarea din modul One-Shot AF în AI Servo AF când fotografiați un subiect care se tot mișcă și se oprește.

5: IS start

Când comutatorul funcției de stabilizare a imaginii (IS) de pe obiectiv este pus pe poziția <ON>, sistemul de stabilizare a imaginii funcționează doar la apăsarea acestui buton.

C.Fn III -3 AF point selection method

0: Normal

Apăsați butonul <AF-ON> și utilizați <AF-ON> sau <AF-ON/AF-ON> pentru a selecta punctul de focalizare.

1: Multi-controller direct

Puteți utiliza <AF-ON> pentru selecția punctului de focalizare fără a mai apăsa pe <AF-ON> mai întâi. Apăsarea butonului <AF-ON> va determina selecția automată a punctului de focalizare

2: Quick Control Dial direct

Puteți folosi direct selectorul <QCDIAL> pentru a alege un punct de focalizare fără să apăsați mai întâi butonul <AF-ON>. Prin apăsarea butonului <AF-ON> și rotirea în același timp a selectorului <QCDIAL>, puteți stabili compensarea expunerii.

C.Fn III -4 Superimposed display

0: On**1: Off**

Punctul de focalizare din vizor nu va clipi în roșu. Setare de recomandat atunci când punctul de focalizare deranjează. Totuși punctul de focalizare va clipi când este selectat.

C.Fn III -5 AF-assist beam firing

Activează sau inactivează fasciculul luminos de asistență la focalizare pentru Speedlite-urile dedicate aparatului.

0: Enable**1: Disable**

Fasciculul luminos de asistență la focalizare nu emite.



Dacă este aleasă opțiunea **[Disabled]** a parametrului **[AF-assist beam firing]** la utilizarea unui flash Speedlite extern dedicat EOS, acesta nu va asista focalizarea și nu va emite flash-uri chiar dacă este aleasă opțiunea **C.Fn III -5-0**.

C.Fn III -6 Mirror lockup

0: **Disable**

1: **Enable**

Eficient în fotografia de aproape sau la utilizarea unui teleobiectiv, atunci când vibrațiile oglinzii pot determina mișcarea aparatului. Consultați pagina 101 pentru procedura de blocare a oglinzii.

C.Fn III -7 AF point area expansion

0: **Disable**

1: **Enable**

Când utilizați AI Servo AF și punctul central de focalizare, cele șase puncte de asistare AF (p.80) vor funcționa și ele. Șapte puncte AF vor urmări subiectul. Această funcție este utilă când doriți să fotografiați subiecte care se mișcă impre vizibil, făcând dificilă urmărirea focalizării doar cu punctul central.

C.Fn III -8 AF Microadjustment



În mod normal, această ajustare nu este necesară. Realizați aceste microreglaje numai dacă este absolut necesar. Ele pot avea ca rezultat imposibilitatea de a focaliza corect. Ajustările AF nu pot fi făcute în timpul fotografierii LiveView în modurile Live și Live \checkmark .

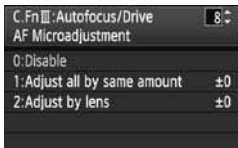

Puteți face ajustări foarte fine pentru punctul AF. Ele se pot face în ± 20 pași (-: Înainte / +: Înapoi). Intensitatea modificărilor pe pas depinde de deschiderea maximă a diafragmei obiectivului. **Ajustați, fotografiați (▲L) și verificați focalizarea. Repetați până ce obțineți rezultatul corect.**

Cu setările 1 sau 2 selectate, apăsați butonul <INFO.> pentru a accesa ecranul de înregistrare. Pentru a anula toate modificările înregistrate, apăsați butonul <math>\checkmark>.

0: Disable**1: Adjust all by same amount**

Aceeași valoare de ajustare este aplicată tuturor obiectivelor.

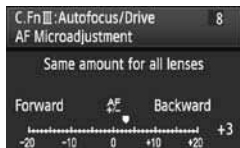
**2: Adjust by lens**

Fiecare obiectiv poate fi ajustat separat. Pot fi înregistrate în aparat ajustări pentru un număr maxim de 20 de obiective diferite. Când se atașează un obiectiv pentru care există o înregistrare de ajustare AF în aparat, focalizarea se schimbă corespunzător.

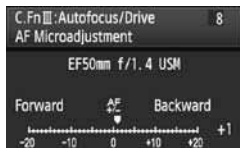

Dacă au fost înregistrate deja ajustări pentru 20 de obiective și doriți să mai înregistrați ajustări pentru un alt obiectiv, alegeți un obiectiv ale cărui ajustări pot fi șterse sau suprascrise.



- Cel mai bine este să realizați aceste ajustări în locul în care veți fotografia. Ajustările vor fi mai precise.
- Dacă este utilizat un inel de extensie și este activă opțiunea 2, ajustarea va fi înregistrată pentru ansamblul obiectiv + inel de extensie.
- Ajustările AF înregistrate vor fi păstrate în memorie chiar dacă folosiți funcțiile personalizabile pentru a reseta toate setările (p.172). În acest caz, funcția va primi opțiunea **[0: Disable]**.

C.Fn IV: Operation/Others

C.Fn IV -1 Shutter button/AF-ON button

0: Metering + AF start

1: Metering + AF start/AF stop

În timpul focalizării automate puteți apăsa butonul <AF-ON> pentru a opri focalizarea.

2: Metering start/Metering + AF start

Această opțiune este utilă pentru subiecte care se mișcă haotic. Puteți apăsa <AF-ON> în modul AI Servo AF pentru a porni și opri repetat modul AI Servo AF. Expunerea va fi realizată în momentul executării fotografiei. Astfel că expunerea și focalizarea optime vor fi atinse în momentul decisiv.

3: AE lock/Metering + AF start

Util atunci când doriți să focalizați și să expuneți în zone diferite ale imaginii. Apăsați butonul <AF-ON> pentru a expune și a focaliza și apăsați declanșatorul până la jumătate pentru a fixa expunerea.

4: Metering + AF start / disable

Butonul <AF-ON> nu va funcționa.

C.Fn IV -2 AF-ON/AE lock button switch

0: Disable

1: Enable

Funcțiile butoanelor <AF-ON> și <*/Q> se vor schimba între ele.



Când funcția este setată pe 1, trebuie apăsat pe <AF-ON> pentru a afișa indexul imaginilor sau pentru a reduce dimensiunea.

C.Fn IV -3 SET Function when shooting

Puteți asocia butonului <SET> o funcționalitate frecvent utilizată. Puteți apoi apăsa pe <SET> când aparatul este gata de fotografiat.

0: Normal (dezactivat)

1: Image quality

După selectarea <SET>, priviți la afișajul LCD și rotiți selectorul <DIAL> pentru a modifica calitatea imaginilor direct.

2: Picture Style

Apăsați <SET> pentru a afișa ecranul de selecție al stilului de imagine pe monitorul LCD. Rotiți <DIAL> sau <DIAL> pentru a alege stilul dorit, apoi apăsați <SET>.

3: Menu display

Oferă aceeași funcție ca butonul <MENU>.

4: Image replay

Oferă aceeași funcție ca butonul <REPLAY>.

5: Quick Control screen

Când apăsați <SET> va apare ecranul de control rapid. Folosiți <DIAL> pentru a alege o funcționalitate, apoi rotiți <DIAL> sau <DIAL> pentru a o modifica.

6: Record movie (LiveView)

Dacă din meniul [**Q**: LiveView/Movie func. set.] este activată funcția video, (p.121), apăsați <SET> pentru a porni filmarea.

C.Fn IV -4 Dial direction during Tv/Av

0: Normal

1: Reverse direction

Sensul de rotire pentru setarea timpului de expunere și al diafragmei poate fi inversat. În expunerea manuală, sensurile de rotire ale <DIAL> și <DIAL> vor fi inverse. Sensul de rotire al <DIAL> în modul manual va fi identic cu cel pentru compunerea expunerii.

C.Fn IV -5 Focusing screen

Aparatul este prevăzut cu posibilitatea de a schimba ecranul de focalizare. Trebuie setată această funcție pentru ca să se potrivească corecția de expunere cu modelul ecranului de focalizare.

0: Eg-A

1: Eg-D

2: Eg-S

Despre caracteristicile ecranelor de focalizare

Eg-A: Ecran mat cu precizie standard

Acesta este ecranul de focalizare standard care este livrat cu aparatul. Furnizează o luminozitate bună în vizor și permite cu ușurință focalizarea manuală.

Eg-D: Ecran de precizie mat cu grid

Acesta este ecranul Eg-A prevăzut cu un grid. Ușurează alinierea liniilor verticale și orizontale.

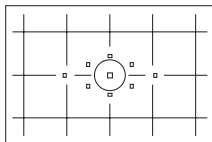

Eg-S: Ecran mat de precizie.

Un ecran de focalizare care ajută și mai mult focalizarea manuală decât Eg-A. Este util celor care focalizează în special manual.



Ecranul mat de precizie Eg-S și deschiderea maximă a obiectivului.

- Este ideal pentru obiectivele cu deschidere maximă de $f/2.8$ sau mai mare.
- Când se utilizează obiective a căror deschidere maximă este mai mică de $f/2.8$, imaginea din vizor apare mai întunecată decât la utilizarea ecranului standard Eg-A.



- Această setare este reținută chiar dacă toate celelalte au fost resetate.
- Deoarece aparatul este dotat cu un ecran Eg-A, funcția personalizată este deja setată pe opțiunea C.Fn IV -5-0.
- Pentru schimbarea ecranelor de focalizare, consultați instrucțiunile care însoțesc ecranul.
- Funcția C.Fn IV -5 nu este inclusă în setările utilizator care pot fi înregistrate (p.187).

C.Fn IV -6 Add original decision data**0: Off****1: On**

Imaginilor li se adaugă informații pentru verificarea autenticității lor. Când este vizualizată o imagine cu date de verificare adăugate, va fi afișată pictograma <🔒> (p.129).

Pentru a verifica dacă o imagine este autentică e necesar kit-ul de verificare a datelor OSK-E3 (vândut separat).



Imaginile nu sunt compatibile cu caracteristicile de criptare/ decriptare ale kit-ului de securitate OSK-E3.

MENU Înregistrarea unui meniu personal ☆

Pentru acces rapid puteți salva până la șase meniuri utilizator (personal) și funcțiile personalizabile pe care le modificați frecvent.

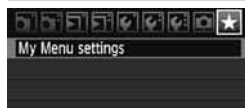

- 1 Selectați **[My Menu settings]**.
În tab-ul [★] alegeți **[My Menu settings]**, apoi apăsați <SET>.

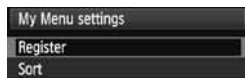

- 2 Selectați **[Register]**.
Rotiți selectorul <O> pentru a alege **[Register]**, apoi apăsați <SET>.

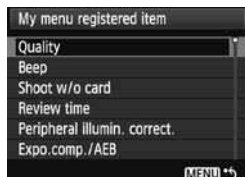

- 3 Salvați parametri doriți.
Rotiți selectorul <O> pentru a alege parametrul dorit, apoi apăsați <SET>.
Când apare dialogul de confirmare a selecției și alegeți **[OK]** apoi apăsați <SET>, parametrul ales va fi salvat.

Repețiți procedura pentru a salva până la șase meniuri.

Pentru a vă întoarce la ecranul de la pasul 2, apăsați butonul <MENU>.

Despre setarea meniului personal

● “Sort” – sortare

Puteți schimba ordinea parametrilor salvați în meniul utilizator. Alegeți opțiunea **[Sort]** și selectați meniul al cărui ordine doriți să o modificați. Apoi apăsați butonul <SET>. Când este afișat semnul [L], rotiți selectorul <O> pentru a schimba ordinea, apoi apăsați <SET>.

● “Delete” / “Delete all items” – șterge / șterge tot

Șterge toate serările din meniul salvat. **[Delete]** șterge un parametru din meniu, iar **[Delete all items]** șterge toți parametri din meniu.

● “Display from My Menu” – afișează din meniul personal

Când este aleasă opțiunea **[Enable]**, tab-ul [★] va fi primul afișat atunci când veți accesa meniul.

📷 Înregistrarea setărilor personale ☆

În pozițiile <📷1>, <📷2> sau <📷3> ale selectorului de moduri puteți salva majoritatea setărilor aparatului referitoare la modulurile dv. preferate de fotografiere, setările funcțiilor personalizabile etc.



1 Selectați [Camera user setting].

- În tab-ul [📷:], alegeți [Camera user setting], apoi apăsați butonul <📷>.

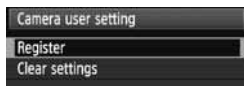

2 Alegeți [Register].

- Rotiți <📷> pentru a alege [Register] apoi apăsați <📷>.

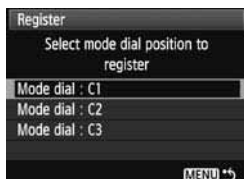

3 Salvați setarea utilizator dorită.

- Rotiți <📷> pentru a alege poziția selectorului de moduri unde veți salva setările, apoi apăsați <📷>.
- Când apare dialogul de confirmare a selecției, alegeți [OK] apoi apăsați <📷>.
- ▶ Setările curente ale aparatului vor fi salvate în poziția C* a selectorului de moduri (unde "*" este 1, 2 sau 3).

Despre [Clear settings] – anularea setărilor









Dacă ați ales [Clear settings] în pasul 2, poziția respectivă a selectorului de moduri va reveni la setările implicite de dinainte de salvarea setărilor utilizator. Procedura este identică cu cea de la pasul 3 de mai sus.

Setări înregistrate



● Funcții de fotografiere

Mod fotografiere + setări, sensibilitate ISO, mod AF, punct AF, mod expunere, mod avans, nivel compensare expunere, nivel compensare expunere la blitz.







● Funcții din meniu

- [] Calitate, beep, fotografiere fără cartelă, timp de previzualizare, corecția iluminării periferice.
- [] Compensarea expunerii/ bracketing, balans de alb, balans de alb personalizat, corecție balans de alb/ bracketing, spațiu culoare, stil imagine.
- [] Alertă lumini speculare, afișare punct AF, histogramă, vizualizare automată a imaginilor, salt imagini cu .
- [] Închidere automată, rotire automată, numerotare fișiere.
- [] Strălucire LCD, curățare senzor (auto), setări LiveView/Video.
- [] Buton INFO., controlul Speedlite-urilor externe
- [] Funcții personalizabile.



- Setările din meniul personal nu vor fi înregistrate.
- Când selectorul de moduri este într-una dintre pozițiile <>, <> sau <>, meniurile [**Clear settings**] și [**Clear all Custom Func. (C.Fn)**] nu vor funcționa.



- Chiar dacă selectorul de moduri este într-una dintre pozițiile <>, <> sau <>, puteți schimba modul de avans și setările din meniu. Dacă doriți să înregistrați aceste schimbări, urmați procedura de pe pagina anterioară.
- Puteți verifica ce moduri de fotografiere sunt înregistrate în <>, <> sau <> prin apăsarea butonului <INFO.> (p.190).

11

Informații pentru referință

Acest capitol cuprinde informații importante, de referință, despre funcționalitățile aparatului fotografic, sistemul de accesorii, etc.

INFO. Verificarea setărilor aparatului

Când aparatul este gata de fotografiat, apăsați butonul <INFO.>. Vor fi afișate ecranele setărilor aparatului (**Camera set.**) și al funcțiilor de fotografiere (**Shoot. func.**). Când este afișat ecranul funcțiilor de fotografiere, le puteți seta privind pe monitorul aparatului..



Afișați "Camera set." și "Shoot. func."

- Apăsați butonul <INFO.>.
- ▶ La fiecare apăsare a butonului <INFO.>, ecranele se vor afișa succesiv.



Afișați unul dintre ecrane.

- Alegeți [**INFO. button**] din separatorul [**▼**], apoi apăsați <SET>.
- Alegeți [**Camera set.**] sau [**Shoot. func.**] și apăsați <SET>.

Setările aparatului fotografic

Modul este înregistrat în pozițiile **C1**, **C2**, **C3** ale selectorului de moduri.

C1:P C2:P C3:P

Color space sRGB (p.76)

WB SHIFT/BKT 0,0/±0 (p.68, 69)

Color temp. 5200 **K** (p.67)

z 1 min. **On** **On** Auto-rotire afișaj (p.69)

X Transferul unor imagini a eşuat*

[Possible shots] Freespace (p.29, 55)

[263] 1.90 GB

09/17/'08 13:10 Data și ora (p.42)

Intervalul de autoînchidere (p.44)

* Această indicație apare doar când a eşuat transferul wireless al unor imagini prin intermediul transmițătorului wireless de fișiere WFT-E4/E4A

Funcții de fotografiere

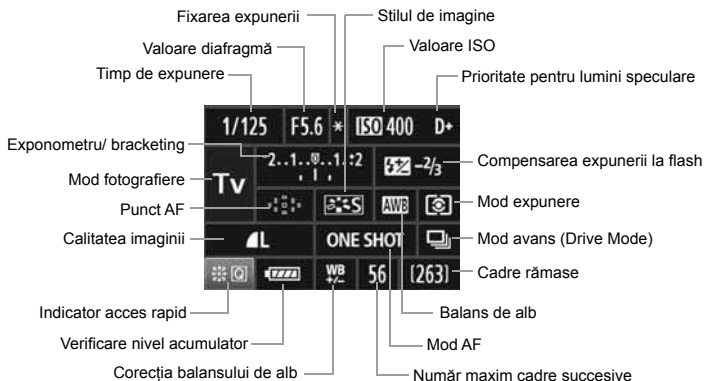

- Când apăsați în centru butonul <∞> este afișat ecranul de control rapid (p.38)
- Dacă apăsați <ISO>, <AF-DRIVE>, <WB> sau <AF-DRIVE>, ecranul corespunzător setării va fi afișat pe monitor și puteți seta funcția respectivă rotind <▲> sau <○>. Puteți alege punctul AF cu ajutorul <∞>.



Dacă închideți aparatul în timp ce este afișat ecranul setărilor de fotografiere, la repornirea aparatului va fi afișat tot acest ecran. Pentru a evita acest lucru, apăsați <INFO.> pentru a stinge ecranul, apoi închideți aparatul.

MENU Verificarea stării acumulatorului

Puteți verifica starea în care este acumulatorul cu ajutorul monitorului LCD. Acumulatorul LP-E6 are un număr de serie unic ceea ce vă dă posibilitatea să înregistrați mai mulți acumulatori în aparat. Folosind această funcționalitate, puteți verifica istoricul operării acumulatorului și capacitatea remanentă.



Alegeți [Battery info.].

- Alegeți **[Battery info.]** din separatorul **[▼]**, apoi apăsați **<☺>**.
- ▶ Va fi afișat ecranul cu informații despre acumulator.

Poziția acumulatorului

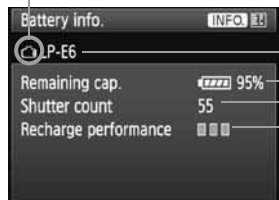

Tipul de acumulator sau sursa de alimentare folosite.

Capacitatea restantă a acumulatorului (p.28) afișată de ecranul cu informații despre acumulatori în pași de 1%.

Numărul de cadre realizate cu acest acumulator.
Numărul se resetază la încărcarea acumulatorului.

Performanța la încărcare a acumulatorului este afișată pe unul dintre următoarele trei nivele:

■■■■ (verde): Performanța la încărcare e bună.

■■■■ (verde): Performanța la încărcare e ușor degradată.

■■■■ (roșu): Se recomandă achiziționarea unui acumulator nou.



Nu utilizați nici un alt acumulator în afara modelului LP-E6. În caz contrar, aparatul e posibil să nu funcționeze la performanțele așteptate sau se pot produce defecțiuni.



- Dacă utilizați doi acumulatori LP-E6 în interiorul grip-ului BG-E6, vor fi afișate informații pentru ambii acumulatori.
- Când se utilizează baterii tip AA/LR-6 în grip-ul BG-E6, va fi afișată doar informația referitoare la încărcare.
- Dacă din motive diferite comunicarea dintre acumulator și aparat nu este bună, la verificarea acumulatorului se va afișa doar indicația **<>** pe panoul LCD (de deasupra) și în vizor. Se va afișa **[Cannot communicate with battery]**. Alegeți **[OK]** și continuați să fotografiați.

Înregistrarea acumulatorului în aparat

Puteți înregistra în aparatul fotografic un număr de până la șase acumulatori LP-E6. Pentru a înregistra mai mulți acumulatori, urmați procedura de mai jos pentru fiecare în parte.



1 Apăsați butonul <INFO.>.

- Când este afișat ecranul **[Battery info.]**, apăsați butonul <INFO.>.
- ▶ Va fi afișat ecranul cu istoricul acumulatorului.
- ▶ Dacă acumulatorul nu a fost înregistrat, va fi afișat în gri.

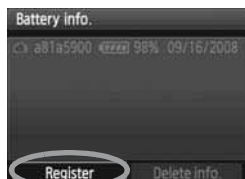

2 Selectați [Register].

- Rotiți <O> pentru a alege **[Register]**, apoi apăsați <SET>.
- ▶ Va fi afișat un dialog de confirmare.



3 Alegeți [OK].

- Rotiți <O> pentru a alege **[OK]**, apoi apăsați <SET>.
- ▶ Acumulatorul este înregistrat și va fi reafișat ecranul istoricului acumulatorului.
- ▶ Acumulatorul va fi afișat în alb.
- Apăsați butonul <MENU>. Va fi reafișat ecranul **[Battery info.]**.



- Înregistrarea acumulatorilor nu este posibilă dacă în grip-ul BG-E6 sunt baterii AA/LR-6 sau dacă utilizați setul de alimentare ACK-E6.
- Dacă au fost deja înregistrați șase acumulatori, **[Register]** nu mai poate fi selectat. Pentru a șterge informațiile care nu mai sunt necesare, consultați pagina 195.

Etichetarea acumulatorului cu numărul de serie

E util să etichetați cu numărul de serie fiecare acumulator LP-E6 înregistrat în aparat.



1 Scrieți pe o etichetă numărul de serie.

- Scrieți seria acumulatorului afișată în ecranul istoricului acumulatorului pe o etichetă de apx. 25 mm x 15 mm.

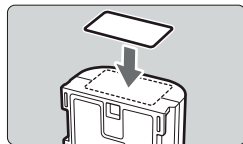

2 Scoateți acumulatorul din aparat și lipiți eticheta.

- Închideți aparatul, comutând pe <OFF>.
- Deschideți compartimentul acumulatorului și scoateți acumulatorul.
- Lipiți eticheta ca în imagine (pe partea față contacte).
- Repetați procedura pentru toți acumulatorii ca să puteți vedea ușor seria fiecăruia.



Nu lipiți eticheta pe nici o altă porțiune a acumulatorului în afara celei indicate în imagine. În caz contrar, o etichetă așezată prost poate crea dificultăți la introducerea acumulatorului sau poate face imposibilă operarea aparatului.

Verificarea capacității remanente a unui acumulator

Capacitatea remanentă și data ultimei utilizări a fiecărui acumulator pot fi verificate chiar dacă acestea nu sunt instalate în aparat.

Serie	Data ultimei utilizări
Battery info.	
a81a5900	98% 09/16/2008
c9612200	36% 09/16/2008
60c88b00	99% 09/18/2008
91397a00	84% 09/18/2008
e2501301	76% 09/19/2008
Register	Delete info.

Capacitatea remanentă

Căutați seria.

- Căutați seria de pe eticheta lipită pe acumulator în lista de acumulatori din ecranul istoricului acumulatorilor.
- ▶ Puteți verifica data ultimei utilizări și capacitatea remanentă a acumulatorului.

Ștergerea informațiilor despre un acumulator înregistrat

1 Selectați [Delete battery info.].

- Urmați pasul 2 din pagina 193 pentru a selecta [Delete battery info.], apoi apăsați <SET>.

2 Alegeți acumulatorul pe care vreți să-l ștergeți.

- Rotiți <◂> pentru a alege acumulatorul pe care doriți să-l ștergeți, apoi apăsați <SET>.
- ▶ Va fi afișat <√>.
- Pentru a șterge alt acumulator, urmați aceeași procedură.

3 Apăsați butonul <☐>.

- ▶ Va fi afișat un dialog de confirmare.

4 Alegeți [OK].

- Rotiți <◂> pentru a alege [OK], apoi apăsați <SET>.
- ▶ Informațiile despre acumulatorul respectiv vor fi șterse și va fi reafișat ecranul de la pasul 1.

Utilizarea unei surse de curent alternativ

Cu alimentatorul ACK-E6 (vândut separat), puteți conecta aparatul fotografic la o priză de curent alternativ scăpând de grija nivelului acumulatorului.

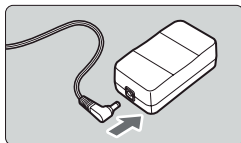

1 Conectați mufa de curent continuu.

- Conectați mufa de curent continuu la alimentator.

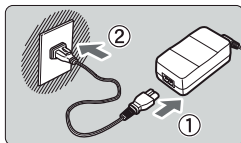

2 Conectați cablul de alimentare.

- Conectați cablul de alimentare ca în imagine.
- După utilizarea aparatului, scoateți cablul de alimentare din priză.

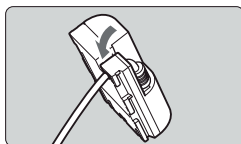

3 Așezați cablul în identația sa.

- Introduceți cu grijă cablul, ca în imagine, având grijă să nu-l deteriorați.

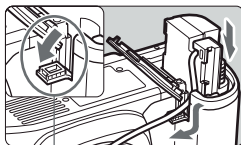

Șanț pentru cablul de curent continuu

4 Introduceți adaptorul de curent continuu.

- Deschideți compartimentul acumulatorului și acoperitoarea șanțului pentru cablul de alimentare.
- Introduceți bine adaptorul până se blochează și treceți cablul prin șanțul special.
- Închideți compartimentul acumulatorului.



Nu conectați sau deconectați cablul de alimentare cât timp aparatul este pe <ON> sau <L>.

Înlocuirea bateriei de ceas

Bateria de ceas (de back-up) menține data și ora aparatului fotografic. Durata sa de viață e de 5 ani. Dacă la deschiderea aparatului data și ora se resetează, înlocuiți bateria cu una nouă, litiu-ion, model CR1616.

Valorile datei și orei se vor reseta, așa că aveți grijă să le potriviți din nou (p.42).

1 Comutați pe <OFF>.

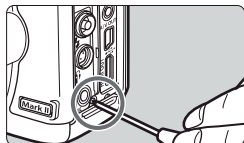

2 Scoateți șurubul suportului pentru baterie.

- Utilizați o șurubelniță în cruce, de mici dimensiuni.
- Aveți grijă să nu pierdeți șurubul.

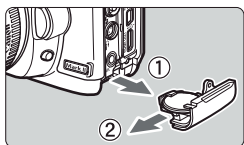

3 Extrageți suportul bateriei.

- Scoateți bateria prin glisare în sensul săgeții ②.

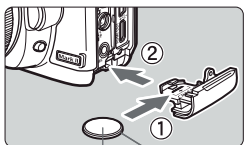

4 Înlocuiți bateria în suport.

- Asigurați-vă că respectați polaritatea.

(-) (+)

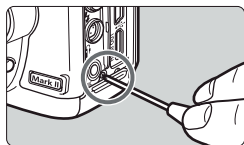

5 Strângeți șurubul suportului bateriei.



Asigurați-vă că schimbați bateria cu o baterie model CR1616, litiu-ion.

Tabel cu disponibilitatea funcționalităților

● Setat automat ○ Selectabil □ Neselectabil

Selectorul de moduri		<input type="checkbox"/>	<input checked="" type="checkbox"/> (CA)	P	Tv	Av	M	B
Calitate	JPEG	○	○	○	○	○	○	○
	RAW	○	○	○	○	○	○	○
	RAW+JPEG	○	○	○	○	○	○	○
Sensibilitatea ISO	Auto	●	●	○	○	○	○	○
	Manual	□	□	○	○	○	○	○
Stilul de imagine	Standard	●	○	○	○	○	○	○
	Portret	□	○	○	○	○	○	○
	Peisaj	□	○	○	○	○	○	○
	Neutru	□	□	○	○	○	○	○
	Fidel	□	□	○	○	○	○	○
	Monocrom	□	○	○	○	○	○	○
	Definit de utilizator	□	□	○	○	○	○	○
Balansul de alb	Auto WB	●	●	○	○	○	○	○
	WB presetat	□	□	○	○	○	○	○
	WB personalizat	□	□	○	○	○	○	○
	Temperatura de culoare	□	□	○	○	○	○	○
	Corecția WB	□	□	○	○	○	○	○
	Bracketing WB	□	□	○	○	○	○	○
Spațiul de culoare	sRGB	●	●	○	○	○	○	○
	Adobe RGB	□	□	○	○	○	○	○
Sistemul de optimizare a iluminării		●	●	○	○	○	□	□
Corecția iluminării periferice		○	○	○	○	○	○	○
Reducerea zgomotului la expuneri lungi		□	□	○	○	○	○	○
Reducerea zgomotului la ISO ridicat		●	●	○	○	○	○	○
Prioritatea pentru luminile speculare		□	□	○	○	○	○	○

● Setat automat ○ Selectabil □ Neselectabil

Selectorul de moduri		<input type="checkbox"/>	<input checked="" type="checkbox"/> (CA)	P	Tv	Av	M	B
Sistemul AF	Cadru unic	<input type="checkbox"/>	<input type="checkbox"/>	○	○	○	○	○
	AI Servo	<input type="checkbox"/>	<input type="checkbox"/>	○	○	○	○	○
	AI Focus	●	●	○	○	○	○	○
	Selecția punctului de focalizare	Automată	●	●	○	○	○	○
Manuală		<input type="checkbox"/>	<input type="checkbox"/>	○	○	○	○	○
Modul de măsurare a expunerii	Evaluativ	●	●	○	○	○	○	○
	Parțial	<input type="checkbox"/>	<input type="checkbox"/>	○	○	○	○	○
	Spot	<input type="checkbox"/>	<input type="checkbox"/>	○	○	○	○	○
	Medie ponderată central	<input type="checkbox"/>	<input type="checkbox"/>	○	○	○	○	○
Expunerea	Program cu variații	<input type="checkbox"/>	○	○	<input type="checkbox"/>	<input type="checkbox"/>	<input type="checkbox"/>	<input type="checkbox"/>
	Compensarea expunerii	<input type="checkbox"/>	○	○	○	○	<input type="checkbox"/>	<input type="checkbox"/>
	Bracketing expunere	<input type="checkbox"/>	<input type="checkbox"/>	○	○	○	○	<input type="checkbox"/>
	Fixarea expunerii	<input type="checkbox"/>	<input type="checkbox"/>	○	○	○	<input type="checkbox"/>	<input type="checkbox"/>
	Previzualizare profunzime de câmp	<input type="checkbox"/>	<input type="checkbox"/>	○	○	○	○	○
Avansul	Cadru cu cadru	●	○	○	○	○	○	○
	Continuu	<input type="checkbox"/>	○	○	○	○	○	○
	Temporizator 10 sec./ telecomandă	○	○	○	○	○	○	○
	Temporizator 2 sec./ telecomandă	<input type="checkbox"/>	<input type="checkbox"/>	○	○	○	○	○
Blitz-uri Speedlite externe	Fixare expunere la blitz	<input type="checkbox"/>	<input type="checkbox"/>	○	○	○	○	○
	Compensarea expunerii la blitz	<input type="checkbox"/>	<input type="checkbox"/>	○	○	○	○	○
	Controlul blitz-ului	<input type="checkbox"/>	<input type="checkbox"/>	○	○	○	○	○
LiveView	Doar fotografii	<input type="checkbox"/>	<input type="checkbox"/>	○	○	○	○	○
	Fotografii și filme	○	○	○	○	○	○	○

Componentele meniului

Fotografiere 1 (roșu)

pagina

Quality (calitate imagine)	L / L / M / M / S / S	54
	RAW / SRAW1 / SRAW2	
Beep	On / OFF	-
Shoot w/o card	Fotografiere fără cartelă: On / Off	29
Review time	Timp previzualizare: Off / 2 sec. / 4 sec. / 8 sec. / Hold	145
Peripheral illumination correction	Corecția iluminării periferice: Enable / Disable	70

Fotografiere 2 (roșu)

Exposure compensation / AEB	Compensarea expunerii: pași de 1/3, interval ±2 stop-uri	97
White balance	Balans de alb: AWB / * / / / * / / / /	65
Custom WB	Balans de alb personalizat: Setare manuală a balanșului de alb	66
WB SHIFT/BKT	Corecție balans de alb / bracketing balans de alb	68 69
Color space	Spațiu de culoare: sRGB / Adobe RGB	76
Picture Style	Standard / Portret / Peisaj / Neutru / Fidel / Monocrom / Definit utilizator 1,2,3	59-64
Dust Delete Data	Date ștergere praf: Se obțin informații de pe senzor despre petele de praf, pentru a fi șterse din imagine.	149

Vizualizare 1 (albastru)

Protect images	Protecția imaginilor la ștergere	141
Rotate	Rotirea imaginilor afișate pe verticală	134
Erase images	Ștergerea imaginilor	142
Print order	Alegerea imaginilor pentru tipărire DPOF	163
Transfer order	Alegere imagini pentru transfer pe computer	170
External media backup	Afișat când se folosește mediu de stocare extern conectat prin WFT-E4/E4A (se vinde separat)	-





Componentele de meniu în gri nu apar în modurile complet automate (□/CA).

Vizualizare 2 (albastru)

Highlight alert	Alertă lumini speculare: Disable / Enable	129
AF point display	Selecție punct AF: Disable / Enable	129
Histogram	Histograma: Brightness (strălucire) / RGB (roșu-verde-albastru)	130
Slide show	Vizualizare automată: Selectează imaginile, setează timpul de vizualizare și parametrii de repetare pentru vizualizare automată.	135
Image jump w/ 	Salt între imagini: 1 imagine / 10 imagini / 100 imagini / Ecran / Dată / Folder / Filme / fotografii	132

Setări 1 (galben)



Auto power off	Închidere automată: 1 min. / 2 min. / 4 min. / 8 min. / 15 min. / 30 min. / OFF	44
Auto rotate	Rotire automată: On  / On  / OFF	146
Format	Formatare: Reinițializează și șterge informațiile de pe cartelă	43
File numbering	Numerotare fișiere: Continuous / Auto reset / Manual reset	74
Select folder	Creează și selectează un folder	72
WFT settings	Afișat când este atașat WFT-E4/E4A (vândut separat)	-
Recording function+ media select	Afișat când se folosește mediu de stocare extern conectat prin WFT-E4/E4A (se vinde separat)	-

Setări 2 (galben)

LCD brightness	Strălucire ecran LCD: Auto : pe 3 nivele de strălucire Manual : ajustabil pe șapte nivele de strălucire	144
Date/Time	Setează data și ora	42
Language	Limbi meniuri: 25 de limbi	42
Video system	Standard video: NTSC / PAL	139
Sensor cleaning	Curățare senzor: Auto: Enable / Disable	148
	Clean now – curăță acum	
	Clean manually – curățare manuală	151
LiveView/Movie function settings	Setări LiveView / video: LV func. setting* – setări funcții video / Silent shooting – fotografiere silențioasă / Metering timer – măsurare cu temporizare	108
	Grid display – afișare grid / AF mode – mod AF / Movie recording size – dimensiune înregistrare video / Sound recording – înregistrare sunet	

* În modurile </CA>, opțiunea se va schimba în **[Movie recording]**.

☛ Setări 3 (galben)

Battery info.	Informații acumulatori: tip, capacitate restantă, număr cadre realizate, performanța de încărcare, înregistrarea acumulatorului, istoric	192
INFO. button	Normal display – afișaj normal / Camera settings – setările aparatului / Shooting function – funcții fotografieri	190
External Speedlite control	Control blitz extern (Speedlite EX): Flash function settings – setarea funcțiilor blitz-ului / Flash C.Fn settings – setarea funcțiilor personalizabile ale blitz-ului / Clear all Speedlite C.Fn's – anulează toate funcțiile personalizate ale blitz-ului	105
Camera user setting	Înregistrarea setărilor personalizate în pozițiile  ,  ,  ale selectorului de moduri.	187
Clear settings	Clear all camera settings – Resetează toate setările aparatului / Delete copyright information – șterge informațiile de copyright	45
Firmware Ver.	Pentru actualizarea software-ului intern (firmware)	-

🔧 Funcții personalizabile (oranj)

C.Fn I : Exposure	Personalizarea aparatului după preferințe	174
C.Fn II : Image		176
C.Fn III : Autofocus		178
C.Fn IV : Operation/ Others		182
Clear all Custom Functions (C.Fn)	Anularea tuturor setărilor personalizate	172

★ Meniu personalizat (verde)

My Menu settings	Setările din meniul personal: Înregistrează funcționalități frecvent accesate și funcții personalizate	186
-------------------------	--	-----

Ghid de depanare rapidă

Dacă apare o problemă, consultați mai întâi acest ghid de depanare rapidă. Dacă astfel nu puteți rezolva problema, luați legătura cu furnizorul dv. sau cu cel mai apropiat service autorizat Canon.

Probleme legate de sursa de alimentare

Acumulatorul nu poate fi încărcat cu alimentatorul furnizat.

- Nu utilizați nici un alt model de acumulator decât LP-E6.

Indicatorul încărcătorului clipește foarte des

- Dacă încărcătorul sau acumulatorul au probleme sau dacă nu este posibilă comunicarea cu acumulatorul (la modelele care nu sunt produse de Canon), circuitul de protecție întrerupe încărcarea, iar indicatorul oranj va clipi rapid, cu o frecvență fixă. Dacă problema provine de la acumulator sau încărcător, scoateți încărcătorul din priză. Detașați și reatașați acumulatorul. Așteptați 2 sau 3 minute, apoi reintroduceți încărcătorul în priză. Dacă problema nu se rezolvă, luați legătura cu furnizorul dv. sau cu cel mai apropiat centru de service Canon.

Indicatorul încărcătorului nu clipește deloc

- Dacă temperatura internă a acumulatorului este mare, încărcătorul nu va încărca acumulatorul din motive de siguranță (indicatorul e stins). În timpul încărcării, dacă temperatura acumulatorului crește din orice motiv, încărcarea se întrerupe (indicatorul clipește). Când acumulatorul se răcește, încărcarea continuă automat.

Aparatul nu pornește când comutatorul de alimentare este în poziția <ON>.

- Acumulatorul nu este corect instalat în aparat (p.26)
- Asigurați-vă că ați închis capacul compartimentului acumulatorului. (p.26)
- Asigurați-vă că ați închis capacul compartimentului card-ului de memorie. (p.28)

Indicatorul de acces clipește chiar dacă aparatul a fost închis pe <OFF>

- Dacă întrerupeți alimentarea în timp ce este scrisă o imagine pe cartelă, indicatorul de acces al cartelei va clipi câteva secunde în plus. Când imaginea a fost complet scrisă pe cartelă, alimentarea se întrerupe automat.

Acumulatorul se descarcă prea repede.

- Utilizați un acumulator complet încărcat (p.24).
- Performanțele acumulatorului s-au deteriorat. Consultați meniul [**☛: Battery info.**] pentru a verifica performanțele acumulatorului (p.192). Dacă sunt proaste, înlocuiți acumulatorul cu unul nou.
- Dacă utilizați frecvent ecranul de control rapid (p.38) sau fotografiați îndelungat în mod LiveView (p.107), numărul de cadre posibile va scădea.

Aparatul se închide de la sine

- Este în efect funcția de autoînchidere. Dacă nu doriți să fie activă această funcție, alegeți opțiunea [**Off**] din meniul [**☛' Auto power off**].

Fotografierea

Nu se pot executa fotografiile sau înregistra fotografiile.

- Introduceți corect cartela de memorie. (p.29)
- Dacă este plină cartela, utilizați una nouă sau ștergeți imaginile inutile. (p.29, 142)
- Nu puteți executa fotografiile dacă încercați să fotografiați în modul One-Shot AF în timp ce în vizor clipește indicatorul de confirmare a focalizării <●>. Apăsăți declanșatorul până la jumătate pentru a focaliza, sau focalizați manual. (p.35, 84)

Imaginea este defocalizată (neclară)

- Selectați poziția <AF> din comutatorul de focalizare al obiectivului. (p.31)
- Pentru a împiedica mișcările aparatului, țineți nemișcat aparatul și apăsați ușor pe declanșator. (p.34, 35)
- Dacă obiectivul are sistem de stabilizare, comutați sistemul IS pe <ON>.

Cartela de memorie nu poate fi utilizată.

- Dacă este o eroare care are legătură cu cartela, vezi paginile 30 sau 209.

Salva maximă din modul continuu este mai mică

- Alegeți una dintre următoarele opțiuni ale funcției [C.Fn II -2: High ISO speed noise reduction]: [Standard/Low/Disable]. Dacă este aleasă opțiunea [Strong], dimensiunea salvei în mod continuu va scădea considerabil (p.176)
- Dacă fotografiați un subiect cu foarte multe detalii (iarbă etc) dimensiunea fișierului va fi mai mare, iar dimensiunea salvei continue mai mică, așa cum s-a explicat la pagina 55.

Nu poate fi setată valoarea ISO 100

- Dacă este aleasă opțiunea [Enable] pentru funcția personalizabilă , intervalul de valori ISO posibile va fi ISO 200 – 6400. Când este ales , puteți alege orice valoare ISO (p.177).

În modul <Av> cu blitz, timpul de expunere devine mare

- Dacă fotografiați cu blitz-ul noaptea, timpul de expunere devine automat mai mare (mai lent – sincronizare la viteză mică) pentru a obține o iluminare egală a subiectului și fundalului. Dacă nu doriți acest lucru, setați funcția personalizabilă [C.Fn I -7: Flash sync. speed in Av mode] pe 1 sau 2 (p.175)

Blitz-ul nu declanșează

- Verificați conectarea cablului de sincronizare sau a blitz-ului pe sania blitz-ului.
- Dacă utilizați un model de blitz care nu este produs de Canon și modul LiveView, alegeți opțiunea **[Disable]** a funcționalității **[Silent shoot.]** (p.104).

Blitz-ul se descarcă mereu la putere maximă

- Dacă utilizați un model de blitz diferit de Speedlite-urile din seria EX, blitz-ul se va descărca mereu la putere maximă (p.103).
- Blitz-ul se va descărca mereu la putere maximă dacă funcția personalizabilă **[Flash metering mode]** a blitz-ului este setată pe **[TTL (autoflash)]** (p.106).

Nu se poate seta compensarea expunerii la blitz

- Dacă din Speedlite s-a ales deja o valoare pentru compensarea expunerii la blitz, aceasta nu mai poate fi setată din aparat. Dacă ați setat în blitz compensarea expunerii la blitz pe 0, ea poate fi setată din aparatul fotografic.

Nu este posibilă utilizarea modului LiveView

- Când lucrați în modul Live View utilizați o cartelă de memorie tip CF (Compact Flash). Nu este recomandată utilizarea unei cartele tip MicroDrive. O cartelă cu disc hard funcționează optim în medii cu temperatură mai scăzută decât o cartelă CF normală. Dacă temperatura crește foarte mult, modul Live View se poate întrerupe pe moment pentru a preveni deteriorarea discului hard al cartelei. Când temperatura internă a aparatului scade, se va putea lucra din nou în modul Live View. (p.112)

Nu pot realiza fotografiile cu timpul de expunere, diafragma și valoarea ISO alese în modul LiveView

- Alegeți pentru **[Screen settings]** opțiunile **[Stills display]** sau **[Exposure simulation]** (p.109).

Filmarea se oprește de la sine

- Dacă viteza de transfer a cartelei este mică, filmarea se poate opri de la sine. Utilizați o cartelă cu o viteză de transfer de cel puțin 8 MB/sec. Pentru a afla caracteristicile de transfer ale cartelei, consultați informațiile de pe site-ul de web al producătorului.
- Filmarea se va opri automat dacă fișierul video depășește 4 GB sau dacă durata filmului este mai mare de 29 min. 59 sec.

Se aude un sunet din aparat în timp ce este rulat filmul

- Dacă în timp ce filmați accesați selectoarele și butoanele aparatului, sunetele produse de acestea vor fi înregistrate pe coloana sonoră a filmului. Recomandăm utilizarea unui microfon extern (se vinde separat) (p.123)

Vizualizarea imaginilor și operațiuni cu imaginile

Pe ecranul LCD imaginea nu este clară

- Dacă ecranul LCD este acoperit de praf, ștergeți-l cu o cârpă moale sau una specială pentru obiective.
- Viteza de afișare a imaginilor pe ecranul LCD se reduce considerabil la temperaturi extreme, sau ecranul se poate înnegri cu totul. La temperatura camerei revine la normal.

În meniu sunt afișate puține separatoare și opțiuni

- Unele separatoare și opțiuni de meniu nu sunt afișate în modurile complet automate (□/CA). Alegeți unul dintre modurile P/Tv/Av/M/B (p.40).

O parte din imagine clipește în negru

- Opțiunea [☐] **Highlight alert** este setată pe **[Enable]** (p.129)

Pe imagine apare un marcaj roșu

- Opțiunea [☐] **AF point disp.** este setată pe **[Enable]** (p.129)

Imaginile nu pot fi șterse

- Dacă imaginea a fost protejată, ea nu poate fi ștersă (p.141)

Primul caracter al fișierului este "_" ("_MG_")

- Alegeți spațiul de culoare sRGB. În spațiul de culoare Adobe RGB, primul caracter al fișierului va fi "_" (p.76)

Numerotarea fișierelor nu începe de la 0001

- Dacă utilizați o cartelă care are deja imagini, numerotarea noilor imagini poate porni de la numărul ultimei imagini de pe cartelă (p.74)

Data și ora fotografiilor nu sunt corecte

- Nu au fost setate corect data și ora (p.42).

Pe ecranul televizorului nu apare nici o imagine

- Asigurați-vă că ați introdus bine cablurile audio, video sau HDMI (p.139,140).
- Alegeți același standard de imagine (NTSC/PAL) ca și cel al televizorului (p.201).
- Utilizați doar cablul de conectare audio-video cu care este prevăzut aparatul fotografic.

Probleme apărute la tipărire

Sunt disponibile mai puține efecte de tipărire decât în manual

- Efectele pentru tipărire disponibile depind de tipul de imprimantă. Manualul de utilizare prezintă doar toate tipurile posibile de efecte de tipărire (p.158)

Coduri de eroare

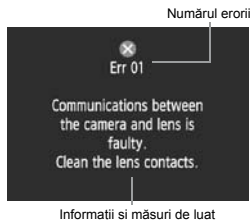

Un mesaj de eroare este afișat de fiecare dată când aparatul are o problemă. Urmăți instrucțiunile afișate.

Pentru a reveni din ecranul de eroare, comutați întrerupătorul pe <OFF> și <ON> sau scoateți și reintroduceți acumulatorul.

Dacă este afișat "**error 02**" (problemă cu cartela), scoateți și reintroduceți cartela sau formatați-o. Acestea pot rezolva problema.

Dacă întâlniți o eroare care tot apare, e posibil să fie o problemă mai serioasă. Notați codul de eroare și luați legătura cu cel mai apropiat service autorizat Canon.

Nr.	Mesajele de eroare și posibile soluții
01	Comunicare defectuoasă între corpul aparatului și obiectiv. Curățați contactele obiectivului
	→ Curățați contactele electrice ale aparatului și obiectivului, utilizați un obiectiv Canon sau mergeți cu aparatul pentru verificări și reparații. (p.13, 16)
02	Este o problemă cu cartela. Înlocuiți cartela.
	→ Scoateți și reintroduceți cartela, înlocuiți cartela sau formatați-o. (p.29, 43)
04	Cartela este plină și imaginile nu mai pot fi salvate. Înlocuiți cartela.
	→ Înlocuiți cartela, ștergeți imaginile de care nu aveți nevoie sau formatați cartela. (p.29, 142, 43)
06	Defect de funcționare a sistemului de curățare automată a senzorului. Contactați un centru service Canon.
	→ Acționați întrerupătorul sau mergeți cu aparatul pentru verificări și reparații. (p.27)
10, 20, 30, 40, 50, 60, 70, 80.	Fotografierea nu este posibilă. Comutați pe <OFF> și <ON> sau reinstalați acumulatorul.
	→ Acționați întrerupătorul, scoateți și reintroduceți acumulatorul, utilizați un obiectiv Canon sau mergeți cu aparatul pentru verificări și reparații. (p.27, 26)

Diagrama sistemului

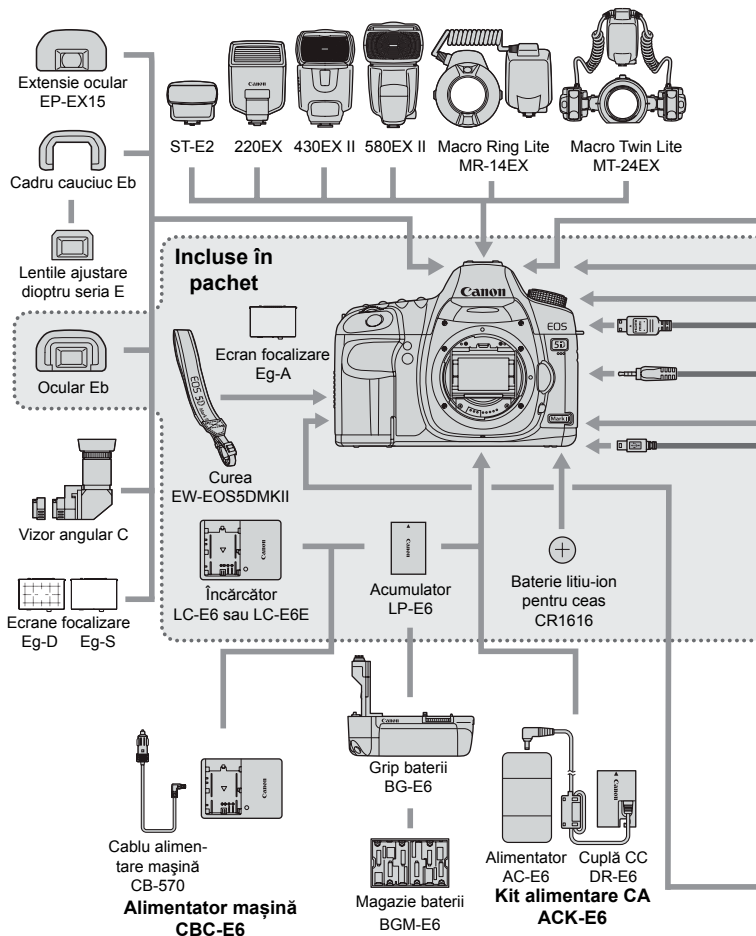

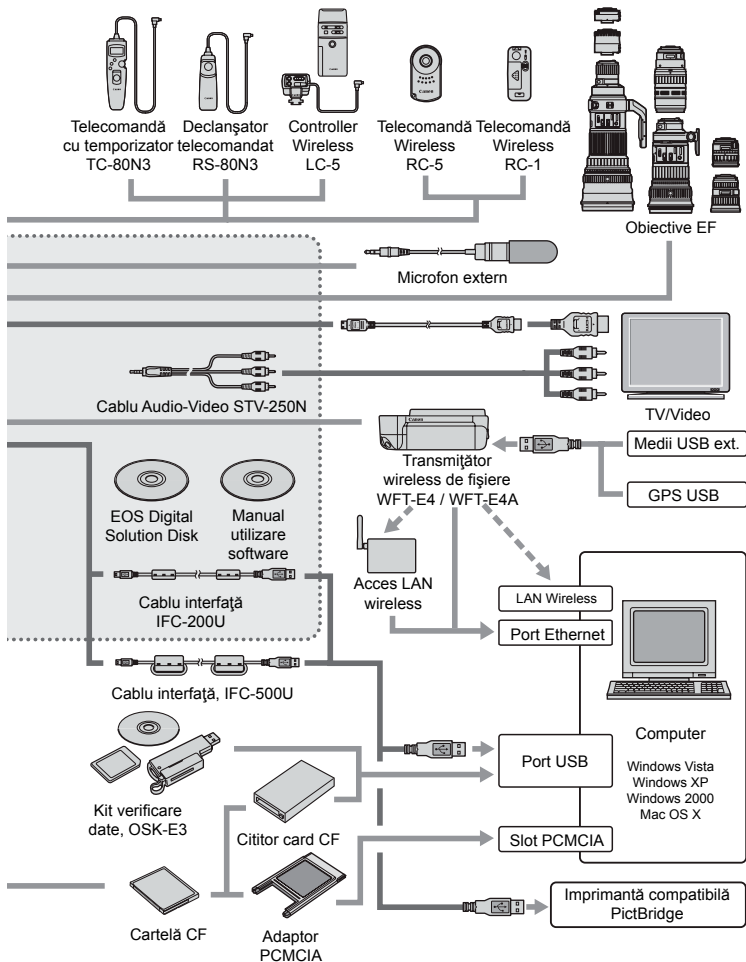

Date tehnice

Tip

Tip:	Aparat foto digital, cu vizare prin obiectiv, cu funcții autofocus și expunere automată și flash intern.
Suport înregistrare:	Card-uri CF tip I sau II, compatibile UDMA
Dimensiunea senzorului:	apx. 36 x 24 mm
Obiective compatibile:	Obiective Canon EF (exclusiv obiective EF-S) (echivalentul distanței focale este identic cu cel înscris pe obiectiv)
Montura obiectivului:	Canon EF mount

Elementul de imagine

Tip:	Senzor CMOS monobloc, de înaltă sensibilitate și înaltă rezoluție
Pixeli:	Pixeli efectivi: Aprox. 21,10 milioane
Raport imagine:	3:2
Filtrul de culoare:	Filtru RGB primar
Funcționalitate de ștergere a prafului:	Auto, manual, atașare informații praf

Sistemul de înregistrare

Format de înregistrare:	Design rule for Camera File System 2.0
Tip imagine:	JPEG, RAW (14-bit, Canon original)
Înregistrare simultană RAW + JPEG:	Posibilă
Dimensiunea fișierelor:	Large: Aprox. 21,00 mp (5.616 x 3.744 pixeli) Medium: Aprox. 11,10 mp (2.816 x 1.880 pixeli) Small: Aprox. 5,20 mp (1.936 x 1.288 pixeli) RAW: Aprox. 21,00 mp (3.888 x 2.592 pixeli) sRAW1: Aprox. 10,00 mp (1.936 x 1.288 pixeli) sRAW2: Aprox. 5,20 mp
Creare/ selectare folder:	Posibilă

Procesarea imaginii

Stiluri imagine:	Standard, Portret, Peisaj, Neutru, Fidel, Monocrom, Definit Utilizator 1-3
Balansul de alb:	Auto, presetat (lumină de zi, umbră, înnoțat, lumină incandescentă, lumină fluorescentă albă, blitz), personalizat, temperatură de culoare (2500-10000K) Funcționalități de corecție a balansului de alb și bracketing balans de alb. *este posibilă transmiterea informațiilor despre temperatura de culoare.
Reducerea zgomotului:	Pentru expuneri de durată mare și valori ISO ridicate.
Corecția automată a strălucirii imaginii:	Sistem automat de optimizare a iluminării
Prioritate pentru lumini speculare:	Inclus
Corecția iluminării periferice:	Inclus

Vizorul

Tip:	Pentaprismă la nivelul ochiului.
Acoperire:	Vertical/ orizontal: apx. 98%
Mărire:	Apx. 0,71x (-1 m ⁻¹ cu obiectiv de 50mm la infinit)
Punct convergență:	Apx. 21mm (de la centrul vizorului la -1 m ⁻¹)
Reglare dioptru:	-3,0 – +1,0 m ⁻¹ (dpt)
Ecran de focalizare:	Interschimbabil (2 modele se vând separat), Eg-A - ecran de focalizare standard, inclus în pachet.
Oglindă:	Cu revenire rapidă
Previzualizare profunzime de câmp:	Posibilă

Focalizare automată (AF)

Tip:	TTL secondary image-registration, detecție de fază
Puncte de focalizare automată:	9 plus 6 pentru asistare AF
Interval expunere:	EV -0,5 – 18 (la 23°C, ISO 100)
Moduri focalizare:	One-Shot AF, AI Servo AF, AI Focus AF, focalizare manuală (MF)
Fascicul asistență focalizare:	Asigurat de Speedlite-uri externe destinate modelelor EOS
Microreglaj AF:	Posibil

Controlul expunerii

Moduri de expunere:	Măsurare TTL evaluativă pe 35 zone - măsurare evaluativă (posibilă pentru oricare punct AF) - măsurare parțială (apx. 8% din suprafața vizorului, la centru) - măsurare în spot (apx. 3,5% din suprafața vizorului, la centru) - măsurare medie, ponderată central
Interval măsurare expunere:	EV 1 – 20 (la 23°C cu obiectiv EF50mm f/1.4 USM, ISO 100)
Controlul expunerii:	Program auto (Full Auto, Creative Auto, Program), prioritate pentru timpul de expunere, prioritate pentru diafragmă, expunere manuală, expunere mod bulb.
Sensibilitate ISO: (index expunere recomandat)	Moduri auto / creative auto: ISO 200 – 3200, setată automat P, Tv, Av, M, B: ISO 100 – 6400 (în pași de 1/3, auto sau cu extindere la ISO 50 (L), ISO 12800 (H1), ISO 25600 (H2).
Compensarea expunerii:	Manuală și automată (setabilă în combinație cu compensarea manuală a expunerii). Interval posibil: ±2 stop-uri, în pași de 1/3 sau 1/2.
Fixarea expunerii:	Auto: în modul One-Shot AF, cu expunere evaluativă, când se obține focalizarea. Manual: Prin butonul AE lock .

Obturator

Tip:	Obturator în plan focal, controlat electronic
Timpi expunere:	De la 1/8000 sec. la 30 sec., bulb (pe toată plaja timpilor de expunere; intervalul efectiv depinde de modurile de fotografiere), sincronizare blitz la 1/200 sec.

Avans

Moduri avans:	Cadru cu cadru, continuu, temporizare la 10 sec./ telecomandă, temporizare la 2 sec./ telecomandă.
Viteza în mod continuu:	Max. apx. 3,9 cadre pe secundă.
Numărul maxim de cadre (salve) succesive în modul continuu:	JPEG Large/Fine: apx. 78 cadre (apx. 310 cadre) RAW: apx. 13 cadre (apx. 14 cadre) RAW + JPEG Large/Fine: apx. 8 cadre (apx. 8 cadre) * valorile indicate se bazează pe standardele de testare Canon (ISO 100 și stil imagine Standard) cu o cartelă de memorie de 2 GB. * valorile din paranteze sunt valabile pentru cartele UDMA de 2 GB, pe baza standardelor de testare Canon.

Blitz-uri Speedlite externe

Blitz-uri compatibile:	Speedlite-uri din seria EX
Măsurarea expunerii la blitz:	E-TTL II autoflash
Compensarea expunerii la blitz:	±2 stop-uri în pași de 1/2 sau 1/3 stop-uri
Fixarea expunerii la blitz:	Posibilă
Conector cablu blitz:	Existent

Fotografierea în mod LiveView

Moduri fotografiere:	Fotografii și video
Focalizare:	Quick mode (dectecția diferențelor de fază) Live mode, Live face detection mode (dectecție contrast) Focalizare manuală (mărire posibilă 5x/10x)
Mod măsurare expunere:	Evaluativ cu senzorul (fotografii) / medie ponderată central (video)
Interval expunere:	EV 0 – 20 (la 23°C cu obiectiv EF50mm f/1.4 USM, ISO 100)
Fotografiere silențioasă:	Posibilă
Video:	MOV (Video: H.264, Audio: Linear PCM) Dimensiuni video: 1920x1080 (Full HD), 640x480 (SD) Durată filmare continuă: Full HD: apx. 12 min. SD: apx 24 min.
	* pe baza standardelor de testare Canon, cu o cartelă de 4 GB.

Ecranul LCD (monitorul)

Tip:	monitor TFT color, cu cristale lichide
Dimensiuni și puncte:	7,5 cm, apx. 920.000 puncte (VGA)
Acoperire:	apx. 100%
Ajustare strălucire:	Auto (mai întunecat / standard / mai luminos), manual (7 nivele)
Limbi:	25

Vizualizarea imaginilor

Formate de afișare:	Unic, unic + info (calitate, informații fotografieră, histogramă) index 4 imagini, index 9 imagini, rotirea imaginilor posibilă
Mărire (zoom): Metode de navigare printre imagini:	apx. 1,5 – 10x imagine unică, salt de 10 sau 100 imagini, salt în funcție de ecran, data fotografiei, folder, categorie film, categorie fotografii.
Alertă lumini speculare:	Zonele supraexpuse clipește
Vizualizare video:	Activă (pe monitor, video/audio OUT, HDMI OUT) Difuzor încorporat

Tipărire directă

Imprimante compatibile:	Imprimante compatibile PictBridge
Formate compatibile:	JPEG și RAW
Comanda fotografiilor:	Compatibil DPOF versiunea 1.1

Personalizare

Funcții personalizabile:	25
Setări personale:	Se pot înregistra în pozițiile C1, C2, C3 ale selectorului de moduri.
Meniu personalizat:	Posibil

Interfețe

Conector digital:	Pentru conectare la computer și tipărire directă (USB de viteză)
Conector ieșire audio/video:	Mini jack stereo, 3,5 mm (selectabil NTSC/PAL)
Ieșire mini HDMI:	Tip C (selecție automată a rezoluției)
Intrare microfon extern:	Mini jack stereo, 3,5 mm
Conector telecomandă cablu:	Compatibile cu conectoare N3
Telecomandă wireless:	Cu telecomenzile RC-1/RC-5
Terminale extensii sistem:	Pentru conectare cu sistem de transmitere wireless a fișierelor, WFT-E4/E4A

Sursă alimentare

Acumulatori:

Acumulator tip LP-E6 (1 buc.)

* Se poate alimenta de la priză cu ajutorul adaptorului ACK-E6.

* Pot fi utilizate baterii tip AA/LR-6 la atașarea grip-ului BG-E6.

Informații acumulator:

Capacitatea acumulatorului:
(Date bazate pe standardele
de testare CIPA)

Capacitate restantă, număr declanșări, performanțele la încărcare
La fotografierea prin vizor:

La 23°C, apx. 850 cadre. La 0°C, apx. 750 cadre.

La fotografierea în mod LiveView:

La 23°C, apx. 200 cadre. La 0°C, apx. 180 cadre.

Dimensiuni și greutate

Dimensiuni (L x Î x A):

152 x 113,5 x 75 mm

Greutate:

Apx. 810 g (doar corpul)

Condiții de operare:

Temperaturi de lucru:

0° – 40°C

Umiditate:

Maximum 85%

Acumulatorul LP-E6

Tip:

Acumulator Litiu-Ion cu reîncărcare

Tensiune de operare:

7,2 V CC

Capacitate:

1.800 mAh

Temperaturi de lucru:

0° – 40°C

Umiditate:

Maximum 85%

Dimensiuni (L x Î x A):

38,4 x 21 x 56,8 mm

Greutate:

Apx. 80 g

Încărcătorul LC-E6:

Tip:

Încărcător dedicat pentru acumulatorul LP-E6

Durata de încărcare:

Apx. 2 ore și 30 min.

Tensiunea de alimentare:

100 – 240 V CA (50/60Hz)

Tensiune de ieșire:

8,4 V CC / 1,2 A

Capacitate:

1.800 mAh

Temperaturi de lucru:

5° – 40°C

Umiditate:

Maximum 85%

Dimensiuni (L x Î x A):

69 x 33 x 93 mm

Greutate:

Apx. 130 g

Încărcătorul LC-E6E

Tip:	Încărcător dedicat pentru acumulatorul LP-E6
Cablu alimentare:	Apx. 2m
Durata de încărcare:	Apx. 2 ore și 30 min.
Tensiunea de alimentare:	100 – 240 V CA (50/60Hz)
Tensiune de ieșire:	8,4 V CC / 1,2 A
Capacitate:	1.800 mAh
Temperaturi de lucru:	5° – 40°C
Umiditate:	Maximum 85%
Dimensiuni (L x Î x A):	69 x 33 x 93 mm
Greutate:	Apx. 125 g

EF24-105mm f/4 IS USM

Unghiuri de cuprindere:	Diagonal:	84° – 23°20'
	Orizontal:	74° – 19°20'
	Vertical:	53° – 13°
Formula optică:	18 elemente în 13 grupe	
Deschiderea minimă:	f/22	
Distanța minimă de focalizare:	0,45m (de la planul senzorului)	
Raport maxim de mărire:	0,23x (la 105 mm)	
Câmpuri de cuprindere:	535 x 345 – 158 x 106 mm (la 0,45 m)	
Stabilizator de imagine:	Prin deplasarea elementelor optice	
Diametru filtru:	55 mm	
Capac:	E-77U	
Diametru și lungime maxime:	83,5 x 107 mm	
Greutate:	Apx. 670 g	
Parasolar:	EW-83H	
Husă:	LP1219 (se vinde separat)	

- Toate datele tehnice de mai sus se bazează pe standardele de testare Canon.
- Datele tehnice și aspectul exterior se pot schimba fără notificare prealabilă.
- Dacă apar probleme cu obiective care nu sunt produse de Canon, luați legătura cu producătorul obiectivelor respective.



Despre specificația Full HD 1080

Full HD 1080 indică compatibilitatea cu sisteme de înaltă definiție cu 1080 pixeli pe verticală (linii de baleiaj).



Mărci înregistrate

- Adobe este marcă înregistrată a Adobe Systems Incorporated.
- CompactFlash este marcă înregistrată a SanDisk Corporation.
- Windows este marcă înregistrată a Microsoft Corporation în Statele Unite și alte țări.
- Macintosh și Mac OS X sunt mărci înregistrate ale Apple Corporation în Statele Unite și alte țări.
- HDMI, HDMI logo și High-Definition Multimedia Interface sunt mărci înregistrate ale HDMI Licensing LLC.
- Toate denumirile de corporații și alte mărci înregistrate menționate în acest manual sunt proprietatea respectivilor proprietari.

* Acest aparat fotografic digital este compatibil standardului Design rule for Camera File System 2.0 și Exif 2.21 (denumit și „Exif Print”). Exif Print este un standard care îmbunătățește compatibilitatea între aparatele fotografice digitale și imprimante. Prin conectarea la o imprimantă compatibilă Exif Print, informațiile referitoare la fotografii sunt incluse pentru a optimiza rezultatul tipării.

About MPEG-4 Licensing

“This product is licensed under AT&T patents for the MPEG-4 standard and may be used for encoding MPEG-4 compliant video and/or decoding MPEG-4 compliant video that was encoded only (1) for a personal and non-commercial purpose or (2) by a video provider licensed under the AT&T patents to provide MPEG-4 compliant video. No license is granted or implied for any other use for MPEG-4 standard.”

* Această notă este reprodusă în limba engleză, conform cerințelor.

Pentru siguranța dv.

Urmați aceste indicații de siguranță și utilizați corect echipamentele pentru a evita accidentările, decesele și pagubele materiale.

Prevenirea accidentărilor grave și a deceselor

- * Pentru a evita incendiile, supraîncălzirea, scurgerile chimice și exploziile, urmați precauțiile de mai jos:
 - Nu utilizați baterii, surse de tensiune și accesorii care nu sunt indicate în această broșură. Nu utilizați baterii artisanale sau modificate.
 - Nu scurtcircuitați, demontați sau modificați acumulatorul sau bateria de rezervă („back-up battery”). Nu expuneți acumulatorul sau bateria de rezervă („back-up battery”) la temperaturi ridicate și nici nu încercați să aduceți un ciocan de lipit în contact cu acumulatorul sau bateria de rezervă. Nu expuneți acumulatorul sau bateria de rezervă la foc sau apă. Nu aplicați șocuri mecanice puternice acumulatorului sau bateriei de rezervă.
 - Nu încercați să instalați acumulatorul sau bateria de rezervă inversând polaritatea (semnul „+” la semnul „-”). Nu combinați baterii noi cu baterii vechi, nu combinați modele diferite de baterii.
 - Nu reîncărcați acumulatorul în condițiile în care temperatura ambientă depășește limitele admise de 0°C – 40°C. Deasemenea, nu depășiți timpul admis pentru reîncărcare.
 - Nu puneți în contact nici un obiect metalic cu contactele electrice ale aparatului de fotografiat, cu accesoriile, cablurile de interconectare etc.

- * Nu păstrați bateria de rezervă la îndemâna copiilor. Dacă bateria este înghițită de un copil, consultați de urgență un medic (substanțele chimice din baterii pot provoca afecțiuni stomacului și intestinelor).

- * Când aruncați la gunoi acumulatorul sau bateria de rezervă, izolați contactele electrice cu bandă izolatoare pentru a evita contactul cu alte obiecte metalice sau alte baterii. Această măsură de precauție este necesară pentru a evita incendiile sau exploziile.

- * Dacă în timpul reîncărcării acumulatorului se degajă căldură excesivă, fum sau vapori chimici, înlăturați acumulatorul imediat și scoateți încărcătorul din priză. Aveți grijă să nu suferiți arsuri în timp ce efectuați acest lucru.

- * Dacă acumulatorul sau bateria de rezervă prezintă scurgeri, își modifică culoarea, se deformează sau generează fum, îndepărtați-le imediat. Aveți grijă să nu suferiți arsuri în timp ce efectuați acest lucru.

- * Evitați ca orice substanță scursă din baterii să intre în contact cu ochii, pielea și articolele de îmbrăcăminte. Dacă substanțele scurse din baterii intră în contact cu ochii, pielea și articolele de îmbrăcăminte, spălați zona afectată cu multă apă curată fără să frecați. Consultați imediat un medic.

- * În timpul încărcării nu lăsați echipamentele la îndemâna copiilor. Copilul se poate sugruma accidental cu cablul de alimentare sau se poate electrocuta.

- * Nu plasați nici un cablu în apropierea surselor de căldură. Acest lucru poate conduce la deformarea cablurilor sau poate topi stratul izolator și provoca incendiu sau electrocutare.

- * Nu declanșați flash-ul către o persoană care conduce o mașină. Poate provoca un accident.

- * Nu declanșați flash-ul în apropierea ochilor unei persoane. Poate afecta vederea. Când utilizați un flash pentru a fotografia un copil mic, păstrați o distanță de cel puțin 1 m.

- * Când nu utilizați aparatul fotografic sau accesoriiile sale, înainte de a le depozita, scoateți acumulatorul și deconectați cablul de alimentare. În acest mod evitați electrocutarea, supraîncălzirea și incendiile.

- * Nu utilizați echipamentele în vecinătatea vaporilor inflamabili. În acest mod evitați exploziile și incendiul.

-
- * Dacă scăpați din mână echipamentele și carcasa se sparge expunând părțile interne, nu atingeți părțile interne deoarece există pericolul electrocutării.
-
- * Nu demontați sau modificați echipamentele. Componentele interne care lucrează cu tensiuni electrice mari pot provoca electrocutări.
-
- * Nu priviți către soare sau către alte surse luminoase de intensitate mare prin ocularul aparatului sau prin obiective. Acest lucru vă poate afecta vederea.
-
- * Nu lăsați aparatul fotografic la îndemâna copiilor mici. Cureaua aparatului poate sugruma copilul.
-
- * Nu depozitați echipamentele în locuri pline de praf sau umede. În acest mod evitați producerea unui incendiu sau a electrocutării.
-
- * Înainte de a utiliza aparatul fotografic în interiorul unui avion sau a unui spital, asigurați-vă că este permis. Câmpul electromagnetic emis de aparatul fotografic poate interfera cu instrumentele de zbor sau cu echipamentele medicale din spital.
-
- * Pentru a evita incendiile și electrocutarea, urmați precauțiile de mai jos:
- Cablul de alimentare cu tensiune electrică trebuie introdus complet.
 - Nu manipulați ștecherul având mâinile umede.
 - Când scoateți din priză cablul de alimentare, trageți de ștecher și nu de cablul de alimentare.
 - Nu zgâriați, tăiați sau îndoiți exagerat cablul de alimentare și nici nu plasați obiecte grele pe cablul de alimentare. Deasemenea, nu răsușiți și nici nu înnoați cablul de alimentare.
 - Nu conectați prea multe cabluri de alimentare la aceeași sursă de alimentare.
 - Nu utilizați un cablu de alimentare a cărui izolație este deteriorată.
-
- * Din când în când scoateți din priză cablul de alimentare și îndepărtați cu o cârpă curată și uscată praful de pe priză. Dacă mediul este încărcat de pulberi, dacă mediul conține este umezeală sau particule de ulei, praful de pe priză se poate umezi și poate provoca un scurtcircuit care poate genera un incendiu.

Evitarea accidentărilor sau deteriorării echipamentelor

-
- * Nu lăsați echipamentul în mașină expus căldurii solare sau în apropierea unei surse de căldură. Echipamentul se poate încinge și poate provoca arsuri.
-
- * Nu transportați aparatul de fotografiat cu tot cu trepidul de care este atașat. Aceasta poate provoca răniri. Asigurați-vă că trepidul este îndeajuns de solid pentru a susține greutatea combinată a aparatului fotografic și a obiectivului.
-
- * Nu lăsați un obiectiv sau un aparat fotografic cu obiectiv direct în soare fără să fie montate capacele obiectivului. În absența capacelor, obiectivul poate concentra razele solare și poate provoca un incendiu.
-
- * Nu acoperiți și nici nu împachetați alimentatorul în materiale textile. În acest mod căldura se poate acumula în interior și poate determina deformarea plastică a carcasei sau aprinderea.
-
- * Dacă scăpați în apă aparatul fotografic sau dacă pătrund apă sau fragmente metalice în aparat, îndepărtați rapid acumulatorul și bateria de siguranță (de ceas). Acest lucru va înlătura riscul electrocutării sau al producerii unui incendiu.
-
- * Nu lăsați acumulatorul sau bateria de rezervă într-un mediu fierbinte. Acest lucru poate provoca scurgeri din baterii și scurtarea duratei de viață a bateriilor. Deasemenea, acumulatorul și bateria de siguranță (de ceas) se pot supraîncălzi și pot provoca arsuri.
-
- * Nu utilizați tiner, benzen sau alt solvent organic pentru curățarea echipamentelor. Pot provoca incendii și sunt dăunătoare sănătății dv.

Dacă produsul nu funcționează corect sau necesită reparații, luați legătura cu furnizorul dv. sau cu cel mai apropiat service Canon.